

Pioneer

Blu-ray 3D™ PLAYER
LECTEUR Blu-ray 3D™
REPRODUCTOR de Blu-ray 3D™

BDP-88FD

BDP-85FD

Register your product at:

<http://www.pioneerelectronics.com> (US)

<http://www.pioneerelectronics.ca> (Canada)

- **Protect your new investment**

The details of your purchase will be on file for reference in the event of an insurance claim such as loss or theft.

- **Receive free tips, updates and service bulletins on your new product**

- **Improve product development**

Your input helps us continue to design products that meet your needs.

- **Receive a free Pioneer newsletter**

Registered customers can opt in to receive a monthly newsletter.

Enregistrez votre produit sur:

<http://www.pioneerelectronics.com> (États-Unis)

<http://www.pioneerelectronics.ca> (Canada)

- **Protégez votre nouveau matériel**

Les renseignements relatifs à votre matériel seront conservés pour référence en cas de sinistre, tel que la perte ou le vol.

- **Recevez des conseils, des informations d'entretien et de mise à jour sur votre nouveau matériel**

- **Contribuez au développement de nos produits**

Votre participation nous aide à concevoir des produits qui répondent à vos besoins.

- **Recevez gratuitement le bulletin d'informations de Pioneer**

Les clients enregistrés peuvent, s'ils le désirent, recevoir un bulletin d'informations mensuel.



Operating Instructions
Mode d'emploi
Manual de instrucciones

ELITE

Thank you for buying this Pioneer product. Please read through these operating instructions so you will know how to operate your model properly. After you have finished reading the instructions, put them away in a safe place for future reference.

IMPORTANT



The lightning flash with arrowhead symbol, within an equilateral triangle, is intended to alert the user to the presence of uninsulated "dangerous voltage" within the product's enclosure that may be of sufficient magnitude to constitute a risk of electric shock to persons.

CAUTION

**RISK OF ELECTRIC SHOCK
DO NOT OPEN**

CAUTION:
TO PREVENT THE RISK OF ELECTRIC SHOCK, DO NOT REMOVE COVER (OR BACK). NO USER-SERVICEABLE PARTS INSIDE. REFER SERVICING TO QUALIFIED SERVICE PERSONNEL.



The exclamation point within an equilateral triangle is intended to alert the user to the presence of important operating and maintenance (servicing) instructions in the literature accompanying the appliance.

D3-4-2-1-1b_A1_En

CAUTION

This product is a class 1 laser product classified under the Safety of laser products, IEC 60825-1:2007, but this product contains a laser diode higher than Class 1. To ensure continued safety, do not remove any covers or attempt to gain access to the inside of the product.

Refer all servicing to qualified personnel.

CLASS 1 LASER PRODUCT

The following caution label appears on your unit.
Location: inside of the unit

**CAUTION – CLASS 2 LASER
RADIATION WHEN OPEN
DO NOT STARE INTO THE BEAM**

D58-5-2-2b*_B1_En

WARNING

To prevent a fire hazard, do not place any naked flame sources (such as a lighted candle) on the equipment.

D3-4-2-1-7a_A1_En

VENTILATION CAUTION

When installing this unit, make sure to leave space around the unit for ventilation to improve heat radiation (at least 10 cm at top, 10 cm at rear, and 10 cm at each side).

WARNING

Slots and openings in the cabinet are provided for ventilation to ensure reliable operation of the product, and to protect it from overheating. To prevent fire hazard, the openings should never be blocked or covered with items (such as newspapers, table-cloths, curtains) or by operating the equipment on thick carpet or a bed.

D3-4-2-1-7b*_A1_En

WARNING

This equipment is not waterproof. To prevent a fire or shock hazard, do not place any container filled with liquid near this equipment (such as a vase or flower pot) or expose it to dripping, splashing, rain or moisture.

D3-4-2-1-3_A1_En

CAUTION

The **⏻ STANDBY/ON** switch on this unit will not completely shut off all power from the AC outlet. Since the power cord serves as the main disconnect device for the unit, you will need to unplug it from the AC outlet to shut down all power. Therefore, make sure the unit has been installed so that the power cord can be easily unplugged from the AC outlet in case of an accident. To avoid fire hazard, the power cord should also be unplugged from the AC outlet when left unused for a long period of time (for example, when on vacation).

D3-4-2-2-2a*_A1_En

Operating Environment

Operating environment temperature and humidity:
+5 °C to +35 °C (+41 °F to +95 °F); less than 85 %RH
(cooling vents not blocked)

Do not install this unit in a poorly ventilated area, or in locations exposed to high humidity or direct sunlight (or strong artificial light)

D3-4-2-1-7c*_A1_En

This product is for general household purposes. Any failure due to use for other than household purposes (such as long-term use for business purposes in a restaurant or use in a car or ship) and which requires repair will be charged for even during the warranty period.

K041_A1_En

IMPORTANT SAFETY INSTRUCTIONS

- 1) Read these instructions.
- 2) Keep these instructions.
- 3) Heed all warnings.
- 4) Follow all instructions.
- 5) Do not use this apparatus near water.
- 6) Clean only with dry cloth.
- 7) Do not block any ventilation openings. Install in accordance with the manufacturer's instructions.
- 8) Do not install near any heat sources such as radiators, heat registers, stoves, or other apparatus (including amplifiers) that produce heat.
- 9) Do not defeat the safety purpose of the polarized or grounding-type plug. A polarized plug has two blades with one wider than the other. A grounding type plug has two blades and a third grounding prong. The wide blade or the third prong are provided for your safety. If the provided plug does not fit into your outlet, consult an electrician for replacement of the obsolete outlet.
- 10) Protect the power cord from being walked on or pinched particularly at plugs, convenience receptacles, and the point where they exit from the apparatus.
- 11) Only use attachments/accessories specified by the manufacturer.
- 12) Use only with the cart, stand, tripod, bracket, or table specified by the manufacturer, or sold with the apparatus. When a cart is used, use caution when moving the cart/apparatus combination to avoid injury from tip-over.
- 13) Unplug this apparatus during lightning storms or when unused for long periods of time.
- 14) Refer all servicing to qualified service personnel. Servicing is required when the apparatus has been damaged in any way, such as power-supply cord or plug is damaged, liquid has been spilled or objects have fallen into the apparatus, the apparatus has been exposed to rain or moisture, does not operate normally, or has been dropped.



D3-7-13-69_En

NOTE:

This equipment has been tested and found to comply with the limits for a Class B digital device, pursuant to Part 15 of the FCC Rules. These limits are designed to provide reasonable protection against harmful interference in a residential installation. This equipment generates, uses, and can radiate radio frequency energy and, if not installed and used in accordance with the instructions, may cause harmful interference to radio communications. However, there is no guarantee that interference will not occur in a particular installation. If this equipment does cause harmful interference to radio or television reception, which can be determined by turning the equipment off and on, the user is encouraged to try to correct the interference by one or more of the following measures:

- Reorient or relocate the receiving antenna.
- Increase the separation between the equipment and receiver.
- Connect the equipment into an outlet on a circuit different from that to which the receiver is connected.
- Consult the dealer or an experienced radio/TV technician for help.

D8-10-1-2_A1_En

Information to User

Alterations or modifications carried out without appropriate authorization may invalidate the user's right to operate the equipment.

D8-10-2_A1_En

IMPORTANT NOTICE

THE MODEL NUMBER AND SERIAL NUMBER OF THIS EQUIPMENT ARE ON THE REAR OR BOTTOM. RECORD THESE NUMBERS ON YOUR ENCLOSED WARRANTY CARD AND KEEP IN A SAFE PLACE FOR FUTURE REFERENCE.

D36-AP9-1_A1_En

CAUTION

This product satisfies FCC regulations when shielded cables and connectors are used to connect the unit to other equipment. To prevent electromagnetic interference with electric appliances such as radios and televisions, use shielded cables and connectors for connections.

D8-10-3a_A1_En

This product contains mercury. Disposal of this material may be regulated due to environmental considerations. For disposal or recycling information, please contact your local authorities or the Electronics Industries Alliance : www.eiae.org.

K057_A1_En

The Safety of Your Ears is in Your Hands

Get the most out of your equipment by playing it at a safe level – a level that lets the sound come through clearly without annoying blaring or distortion and, most importantly, without affecting your sensitive hearing. Sound can be deceiving. Over time, your hearing “comfort level” adapts to higher volumes of sound, so what sounds “normal” can actually be loud and harmful to your hearing. Guard against this by setting your equipment at a safe level BEFORE your hearing adapts.

ESTABLISH A SAFE LEVEL:

- Set your volume control at a low setting.
- Slowly increase the sound until you can hear it comfortably and clearly, without distortion.
- Once you have established a comfortable sound level, set the dial and leave it there.

BE SURE TO OBSERVE THE FOLLOWING GUIDELINES:

- Do not turn up the volume so high that you can't hear what's around you.
- Use caution or temporarily discontinue use in potentially hazardous situations.
- Do not use headphones while operating a motorized vehicle; the use of headphones may create a traffic hazard and is illegal in many areas.

S001a_A1_En

WARNING: This product contains chemicals known to the State of California and other governmental entities to cause cancer and birth defects or other reproductive harm.

Wash hands after handling.

D36-P5_C1_En

POWER-CORD CAUTION

Handle the power cord by the plug. Do not pull out the plug by tugging the cord and never touch the power cord when your hands are wet as this could cause a short circuit or electric shock. Do not place the unit, a piece of furniture, etc., on the power cord, or pinch the cord. Never make a knot in the cord or tie it with other cords. The power cords should be routed such that they are not likely to be stepped on. A damaged power cord can cause a fire or give you an electrical shock. Check the power cord once in a while. When you find it damaged, ask your nearest PIONEER authorized service center or your dealer for a replacement.

S002*_A1_En

Condensation

If the player is moved suddenly from a cold place into a warm room (in winter, for example) or if the temperature in the room in which the player is installed rises suddenly due to a heater, etc., water droplets (condensation) may form inside (on operating parts and the lens). When condensation is present, the player will not operate properly and playback is not possible. Let the player stand at room temperature for 1 or 2 hours with the power turned on (the time depends on the extent of condensation). The water droplets will dissipate and playback will become possible. Condensation can also occur in the summer if the player is exposed to the direct wind from an air-conditioner. If this happens, move the player to a different place.

S005_A1_En

(Symbol examples for batteries)

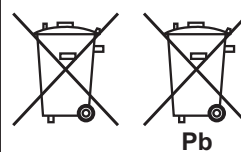

These symbols are only valid in the European Union.

K058c_A1_En

Cautions on 3D Viewing

- **If you should experience any fatigue or discomfort while viewing 3D images, stop viewing them.**
- **Children, particularly those under 6, may be more prone to sensitivity, so guardians should watch for any signs of fatigue or discomfort.**
- **When viewing 3D images, rest periodically.**

Extended viewing of 3D images without rest periods could cause fatigue or discomfort.

Contents

01 Before you start

What's in the box	6
Putting the batteries in the remote control	6
Software Update	7
About operation of this player from a mobile device (iPod, iPhone, iPad etc.)	7
Types of discs/files that can be played	8
Playable discs	8
Playable files	11
Part Names and Functions	14
Remote Control	14
Front Panel	15
Rear Panel	16

02 Connecting up

Connecting using an HDMI cable	17
About HDMI	17
About Control Function with HDMI	18
Connecting a TV	19
Connecting an AV receiver or amplifier	20
Connecting audio cables	21
Connecting an AV receiver or amplifier using an coaxial digital audio cable	21
Connecting an AV receiver or amplifier using an optical digital audio cable (BDP-88FD only)	21
Connecting the Pre-main amplifier using a balanced cable (BDP-88FD only)	21
Input device is connected with the ZERO SIGNAL terminal	22
Connecting components to the USB port	22
About USB devices	22
Connecting the USB device	22
Connecting to the network through LAN interface	23
Connecting with a LAN cable (wired LAN)	23
Connecting the power cord	23

03 Getting Started

Making settings using the Setup Navigator menu	24
Operating the TV with the player's remote control	25
TV Preset code list	25
Switching the output video resolution	26

04 Playback

Playing discs or files	27
Quick view (Quick view with audio)	27
Forward and reverse scanning	27
Playing specific chapters, tracks or files	28
Skipping content	28
To return to a position a short while ago	28
To advance to a position slightly ahead	28
Playing in slow motion	28
Step forward/Step reverse	28
Playing a specific section within a title or track repeatedly (A-B Repeat)	28
Playing repeatedly (Repeat Play)	28
Playing in the desired order (Programmed Play)	29
Making bookmarks	29
Zoom	29
Playing photos as slideshows	29
Switching the camera angles	29
Switching the subtitles	30
Using the DIRECT function	30
Moving subtitles	30
Switching the audio	30
Switching the CD/SACD playback area	30
Displaying the disc information	31
Enjoying BONUSVIEW or BD-LIVE	31
Playback functions	32
Using the FUNCTION menu	33

Playing from a specific time (Time Search)	34
Playing a specific title, chapter, track or file (Search)	34
Playing specified range of discs, titles or chapter (track/file) in random order	34
Continuing playback from a specified position (Continued Viewing Playback)	34

05 Playback from Source function

About Source function	35
About network playback	35
Playback file on the network	36
Disc/USB playback	36
Playing back image files	37
Playing in the desired order (Playlist)	37
Adding tracks/files	37
Playing the Playlist	37
Deleting tracks/files from the Playlist	37

06 Playing the web contents

Available web contents	38
Playing the items	38

07 Setting the Audio/Video options

Changing the Audio options	39
Operating the Audio Parameter screen	39
Changing the Video options	40
Operating the Video Parameter screen	40

08 Advanced settings

Changing the settings	42
Operating the Initial Setup screen	42
Software updating	49
Restoring all the settings to the factory default settings	49
Setting the remote control backlight mode	50
About how digital audio formats are output	51
Language Code Table and Country/Area Code Table	52
Language Code Table	52
Country/Area Code Table	52

09 Additional information

Cautions on use	53
Moving the player	53
Place of installation	53
Turn the power off when not using the player	53
Condensation	53
Cleaning the player	53
Caution for when the unit is installed in a rack with a glass door	53
Cleaning the pickup lens	54
Handling discs	54
Troubleshooting	55
Playback	55
Control function	58
Network	59
Others	61
Glossary	62
Software license notice	63
About Apple Lossless Audio Codec	63
About FLAC	63
Specifications	64

Before you start

What's in the box

- Remote control x 1
- AAA 700 size manganese batteries x 2
- Power cord
- Warranty card
- Software license notice
- Operating instructions (this document)

Putting the batteries in the remote control

The batteries included with the player have been provided to allow you to check product operation and may not last long. We recommend using alkaline batteries that have a longer life.

⚠ WARNING

- Do not use or store batteries in direct sunlight or other excessively hot place, such as inside a car or near a heater. This can cause batteries to leak, overheat, explode or catch fire. It can also reduce the life or performance of batteries.
- Store small parts out of the reach of children and infants. If accidentally swallowed, contact a doctor immediately.

⚠ Caution

- The remote control setting may be restored to the default after the batteries are replaced. If this happens, reset it (pages 25 and 50).
- Do not use a new battery together with an old one.
- When loading the batteries into the remote control, set them in the proper direction, as indicated by the polarity marks (\oplus and \ominus).
- When inserting the batteries, make sure not to damage the springs on the battery's \ominus terminals. This can cause batteries to leak or overheat.
- Do not heat batteries, disassemble them, or throw them into flames or water.
- Batteries may have different voltages, even if they look similar. Do not use different kinds of batteries together.

- To prevent leakage of battery fluid, remove the batteries if you do not plan to use the remote control for a long period of time (1 month or more). If the fluid should leak, wipe it carefully off the inside of the case, then insert new batteries. If a battery should leak and the fluid should get on your skin, flush it off with large quantities of water.
- When disposing of used batteries, please comply with governmental regulations or environmental public institution's rules that apply in your country/area.

1 Open the rear cover.

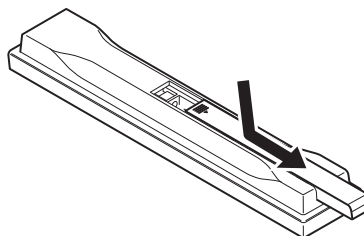

2 Insert (2 x AAA 700 size) batteries that are supplied.

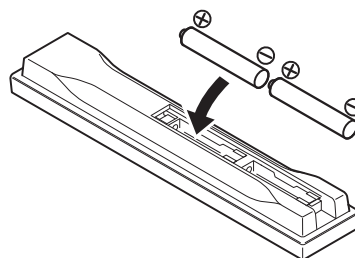

Insert first from the \ominus side.

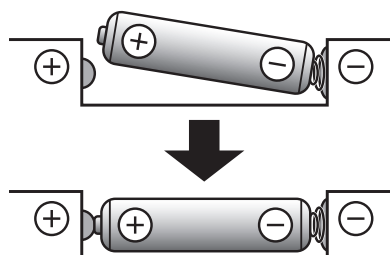

3 Close the rear cover.

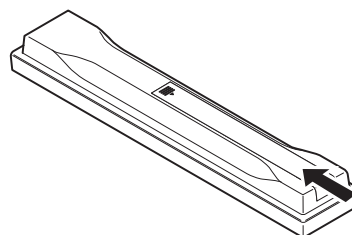

Close securely (a click should be heard).

Software Update

Product information on this player is provided on the Pioneer website. Check this website for update and service information on your Blu-ray disc player.

<http://www.pioneerelectronics.com>

About operation of this player from a mobile device (iPod, iPhone, iPad etc.)

The player can be controlled from a mobile device by installing the special application onto the mobile device.

For details, see the product information on the Pioneer website.

This special application may be changed or discontinued without notice.

Apple, iPad, iPhone, iPod, iPod nano, and iPod touch are trademarks of Apple Inc., registered in the U.S. and other countries.

Types of discs/files that can be played

Playable discs

Discs with the logo marks below indicated on the disc label, package or jacket can be played.

⚠ Caution

- Only the discs that have been finalized can be played.

Disc type	Logo	Application format						
		BDMV	BDAV	DVD-Video	DVD-Audio	DVD VR	CD-DA DTS-CD	DATA-DISC ¹
BD ²	BD-ROM	✓	✓	✗	✗	✗	✗	✗
	BD-R	✓	✓	✗	✗	✗	✗	✓
	BD-RE	✓	✓	✗	✗	✗	✗	✓
DVD								
	DVD-ROM	✓	✗	✓	✓	✗	✗	✓
								
	DVD-R ^{2,3,4}	✓ ⁵	✓ ⁶	✓	✗	✓	✗	✓
	DVD-RW ^{3,7}	✓ ⁵	✓ ⁶	✓	✗	✓	✗	✓
	DVD+R ^{2,3}	✓	✗	✓	✗	✗	✗	✓
	DVD+RW ³	✓	✗	✓	✗	✗	✗	✓
CD	CD-DA (Audio CD) ⁸	✗	✗	✗	✗	✗	✓	✗
								
								
	CD-R ³	✗	✗	✗	✗	✗	✓	✓
CD-RW ³	✗	✗	✗	✗	✗	✓	✓	
CD-ROM	✗	✗	✗	✗	✗	✓	✓	

1. Discs on which video, image or audio files are recorded.
2. Including dual-layered discs.
3. Finalize them before playing them on this player.
4. DVD-R for Authoring discs (3.95 GB and 4.7 GB) cannot be played.
5. Including the AVCHD format.
6. Including the AVCREC format.
7. Version 1.0 DVD-RW discs cannot be played.
8. Including Video CDs.

- “Blu-ray Disc”, “Blu-ray” and “Blu-ray Disc” logo are trademarks of Blu-ray Disc Association.
-  is a trademark of DVD Format/Logo Licensing Corporation.

❖ Discs that cannot be played

- HD DVDs
- DVD-RAM discs

It is possible that some discs other than the ones listed above may not be playable either.



Note

- Some discs cannot be played, even if one of the logo marks on the previous page is indicated.
- To play 8 cm discs, set the disc in the 8 cm disc depression in the center of the disc tray. No adapter is necessary. 8 cm BD-ROMs cannot be played.

❖ About playback of unauthorized copies

Cinavia Notice

This product uses Cinavia technology to limit the use of unauthorized copies of some commercially-produced film and videos and their soundtracks. When a prohibited use of an unauthorized copy is detected, a message will be displayed and playback or copying will be interrupted.

More information about Cinavia technology is provided at the Cinavia Online Consumer Information Center at <http://www.cinavia.com>. To request additional information about Cinavia by mail, send a postcard with your mailing address to: Cinavia Consumer Information Center, P.O. Box 86851, San Diego, CA, 92138, USA.

Copyright 2004-2010 Verance Corporation. Cinavia™ is a Verance Corporation trademark. Protected by U.S. Patent 7,369,677 and worldwide patents issued and pending under license from Verance Corporation. All rights reserved.

❖ About copyright protection

Copyright protection technology is used for some Blu-ray Discs™, DVDs and contents played over the Internet or other networks. Copyright protection technology restricts playback and analog output. Due to updates in copyright protection provisions, the restrictions may differ depending on the date this product was purchased. Furthermore, the restrictions may be updated when the software is updated after purchase.

❖ About audio formats

The following audio formats are supported on this player:

- Dolby TrueHD
- Dolby Digital Plus
- Dolby Digital
- DSD
- DTS-HD Master Audio

- DTS-HD High Resolution Audio
- DTS Digital Surround
- MPEG audio (AAC)
- Linear PCM

To enjoy the surround sound of Dolby TrueHD, Dolby Digital Plus, DSD, DTS-HD Master Audio and DTS-HD High Resolution Audio, it is recommended to connect the player to an AV receiver or amplifier compatible with these audio formats using an HDMI cable. After loading a BD containing sound in one of these audio formats, select the audio format on the menu screen.

Manufactured under license from Dolby Laboratories. “Dolby” and the double-D symbol are trademarks of Dolby Laboratories.

For DTS patents, see <http://patents.dts.com>. Manufactured under license from DTS Licensing Limited. DTS, DTS-HD, the Symbol, & DTS and the Symbol together are registered trademarks, and DTS-HD Master Audio | Essential is a trademark of DTS, Inc. © DTS, Inc. All Rights Reserved.

❖ Playing BDs

- BDs (BDMV) compatible with the formats below can be played.
 - Blu-ray Disc Read-Only (ROM) Format Version 2
 - Blu-ray Disc Recordable (R) Format Version 2
 - Blu-ray Disc Rewritable (RE) Format Version 3

This player supports BD-ROM Profile 5.



“Blu-ray 3D” and “Blu-ray 3D” logo are trademarks of Blu-ray Disc Association.

BONUSVIEW functions such as playback of secondary video (Picture-in-Picture) and secondary audio can be used. The data used with the BONUSVIEW functions (the secondary video (Picture-in-Picture) and secondary audio data) may be stored in the storage. For details on secondary video and secondary audio playback, refer to the disc’s instructions.

BONUSVIEW™

“BONUSVIEW” is trademark of Blu-ray Disc Association.

BD-LIVE functions such as downloading movie trailers or additional audio and subtitle languages and playing on-line games can be enjoyed over the Internet. The data downloaded with the BD-LIVE function (trailers, etc.) is stored in the storage. Refer to the disc's instructions for details about BD-LIVE functions.



"BD-LIVE" logo is trademark of Blu-ray Disc Association.

With BD-ROMs, it is possible to use BD-J (Java) applications to create highly interactive titles, for example including games.



Oracle and Java are registered trademarks of Oracle and/or its affiliates. Other names may be trademarks of their respective owners.

- BDs (BD-RE) compatible with the formats below can be played.
 - Blu-ray Disc Recordable (R) Format Version 1
 - Blu-ray Disc Rewritable (RE) Format Version 2

❖ Playing DVDs



This label indicates playback compatibility with DVD-RW discs recorded in VR format (Video Recording format). However, for discs recorded with a record-only-once encrypted program, playback can only be achieved using a CPRM compatible device.

The AVCHD is a high definition (HD) digital video camera recorder format recording high-definition onto certain media by using highly efficient codec technologies.



"AVCHD" and the "AVCHD" logo are trademarks of Panasonic Corporation and Sony Corporation.

❖ About region numbers

Blu-ray Disc Player and BD-ROM or DVD-Video discs are assigned region numbers according to the region in which they are sold.

This player's region numbers are:

- BD-ROM: A
- DVD-Video: 1

Discs not including these numbers cannot be played. Discs playable on this player are as shown below.

- BDs: A (including A) and ALL
- DVDs: 1 (including 1) and ALL

❖ Playing CDs

Regarding copy protected CDs: This player is designed to conform to the specifications of the Audio CD format. This player does not support the playback or function of discs that do not conform to these specifications.

❖ DualDisc playback

A DualDisc is a two-sided disc, one side of which contains DVD content — video, audio, etc. — while the other side contains non-DVD content such as digital audio material.

The DVD side of a DualDisc can be played on this player. The non-DVD, audio side of the disc is not compatible with this player.

It is possible that when loading or ejecting a DualDisc, the opposite side to that being played will be scratched. Scratched discs may not be playable.

For more detailed information on the DualDisc specification, please refer to the disc manufacturer or disc retailer.

❖ Playing discs created on computers or BD/DVD recorders

- It may not be possible to play discs recorded using a computer due to the application settings or computer's environment settings. Record discs in a format playable on this player. For details, contact the dealer.
- It may not be possible to play discs recorded using a computer or a BD/DVD recorder, if burn quality is not good due to characteristics of the disc, scratches, dirt on the disc, dirt on the recorder's lens, etc.

❖ About video, audio, and image files and folders

Audio and image files can be played on this player when the folders on the disc or USB device are created as described below.

Example of folder structure:

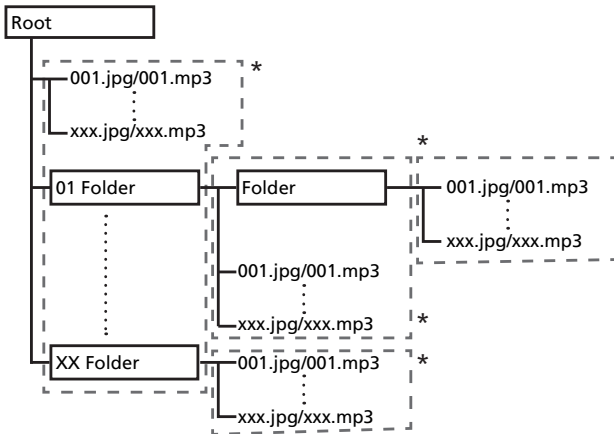

* The number of folders and files within a single folder (including the root directory) is limited to a maximum of 256. Also, keep the number of folder layers to a maximum of 5.

Note

- The file and folder names displayed on this player may differ from those displayed on a computer.

Playable files

Video, image and audio files recorded on BDs, DVDs, CDs or USB devices can be played.

❖ Supported video file formats

• DivX Plus HD

DivX Certified[®] to play DivX[®] and DivX Plus[™] HD (H.264/MKV) video up to 1080p HD including premium content.

ABOUT DIVX VIDEO: DivX[®] is a digital video format created by DivX, LLC, a subsidiary of Rovi Corporation.

This is an official DivX Certified[®] device that plays DivX video. Visit divx.com for more information and software tools to convert your files into DivX videos.

ABOUT DIVX VIDEO-ON-DEMAND: This DivX Certified[®] device must be registered in order to play purchased DivX Video-on-Demand (VOD) movies. To obtain your registration code, locate the DivX VOD section in your device setup menu. Go to vod.divx.com for more information on how to complete your registration.



DivX[®], DivX Certified[®], DivX Plus[™] HD and associated logos are trademarks of Rovi Corporation or its subsidiaries and are used under license.

Note

- This DivX[®] Certified device must be registered in order to play DivX Video-on-Demand (VOD) content. First generate the DivX VOD registration code for your device and submit it during the registration process. Important: DivX VOD content is protected by a DivX DRM (Digital Rights Management) system that restricts playback to registered DivX Certified devices. If you try to play DivX VOD content not authorized for your device, the message **Authorization Error** will be displayed and your content will not be played. Learn more at www.divx.com/vod.
 - This player's DivX VOD registration code can be checked at **HOME MENU** → **Initial Setup** → **Playback** → **DivX[®] VOD DRM** → **Registration Code** (page 45).
 - The number of views is restricted for some DivX VOD files. When such files are played on this player, the remaining number of views is displayed. Files for which the remaining number of views has reached 0 cannot be played (**This DivX rental has expired** is displayed). Files for which the number of views is not restricted can be played as many times as you like (the remaining number of views is not displayed).

• YouTube



YouTube[™] is a trademark of Google inc.

❖ Table of Playable Files

Playable files (Extensions)	Playable media			File specifications
	BD-R/RE/-R DL/ RE DL/-R LTH, DVD-R/RW/-R DL/ +R/+RW/+R DL, CD-R/RW	USB devices ¹	Network	
MP3 (.mp3)	✓	✓	✓	Sampling frequencies: Up to 48 kHz Bit rate: Up to 320 kbps Audio type: MPEG-1 Audio Layer 3
WMA ² (.wma)	✓	✓	✓	Sampling frequencies: Up to 48 kHz Bit rate: Up to 192 kbps Audio type: WMA version 9
AAC (.m4a)	✓	✓	✓	Sampling frequencies: Up to 96 kHz Bit rate: Up to 320 kbps Audio type: MPEG4-AAC
MPEG2 AAC (.aac)	✓	✓	✓	Sampling frequencies: Up to 48 kHz Bit rate: Up to 320 kbps Audio type: MPEG2-AAC
WAV (.wav)	✓	✓	✓	Sampling frequencies: Up to 192 kHz Quantization bitrate: 16 bit, 24 bit Channel: 2ch/Multi (7.1 ch) (PCM codec)
FLAC (.flac)	✓	✓	✓	Sampling frequencies: Up to 192 kHz Quantization bitrate: 16 bit, 24 bit Channel: 2ch/Multi (5.1 ch)
Monkey's Audio (.ape)	✓	✓	✓	Sampling frequencies: Extra-high support up to 48 kHz High support up to 96 kHz Quantization bitrate: 16 bit, 24 bit Channel: 2ch
DSD (.dff/.dsf)	✓	✓	✓	2.8 MHz Channel: 2ch/Multi (5.1 ch)
AIFF (.aif/.aiff)	✓	✓	✓	Sampling frequencies: Up to 192 kHz Quantization bitrate: 16 bit, 24 bit Channel: 2ch (PCM codec)
ALAC (.m4a)	✓	✓	✓	Sampling frequencies: Up to 192 kHz Quantization bitrate: 16 bit, 24 bit Channel: 2ch
JPEG (.jpg/.jpeg)	✓	✓	✓	Maximum resolution: 4 000 x 3 000 pixels
MPO (.mpo)	✓	✓	✓	3D photo image
PNG (.png)	✓	✓	✓	Maximum resolution: 2 048 x 1 024 pixel Animated PNG files are not supported.
GIF (.gif)	✓	✓	✓	Maximum resolution: 2 048 x 1 024 pixel Animated GIF files are not supported. Rotate is not supported.
DivX (.avi/.divx/.mkv)	✓	✓	✓	Supported versions: Through DivX [®] PLUS HD Maximum resolution: Up to 1 920 x 1 080 (DivX [®] PLUS HD) Up to 1 280 x 720 (MKV)

Playable files (Extensions)	Playable media			File specifications
	BD-R/RE/-R DL/ RE DL/-R LTH, DVD-R/RW/-R DL/ +R/+RW/+R DL, CD-R/RW	USB devices ¹	Network	
MP4 (.mp4)	✓	✓	✓	Maximum resolution: Up to 1 920 x 1 080 Video: MPEG4, MPEG-4 AVC (level 4.1) Audio: AAC, MP3
WMV (.wmv)	✓	✓	✓	Maximum resolution: Up to 1 920 x 1 080 Video: WMV9, WMV9AP (VC-1) Audio: WMA
AVI (.avi)	✓	✓	✓	Maximum resolution: Up to 1 920 x 1 080 Video: MPEG4 Audio: MP3, AAC
3GP (.3gp)	✓	✓	✓	Video: H.263, MPEG4, H.264 Audio: MPEG-4 AAC
FLV (.flv)	✓	✓	✓	Video: Sorenson H.263 (FLV1), VP6 (FLV4), H.264 Audio: MP3, AAC

1. This unit supports FAT16, FAT32 and NTFS file systems.
2. WMA Pro, Lossless and Voice are not supported.



Note

- Depending on the file structure, the server capacity and the network environment, it may not be possible to play certain files, even for files indicated on the table of playable files above.
- Files protected by DRM (Digital Rights Management) cannot be played (not including DivX VOD files).
- AVCHD contents cannot be played via LAN.

01 Part Names and Functions

Remote Control

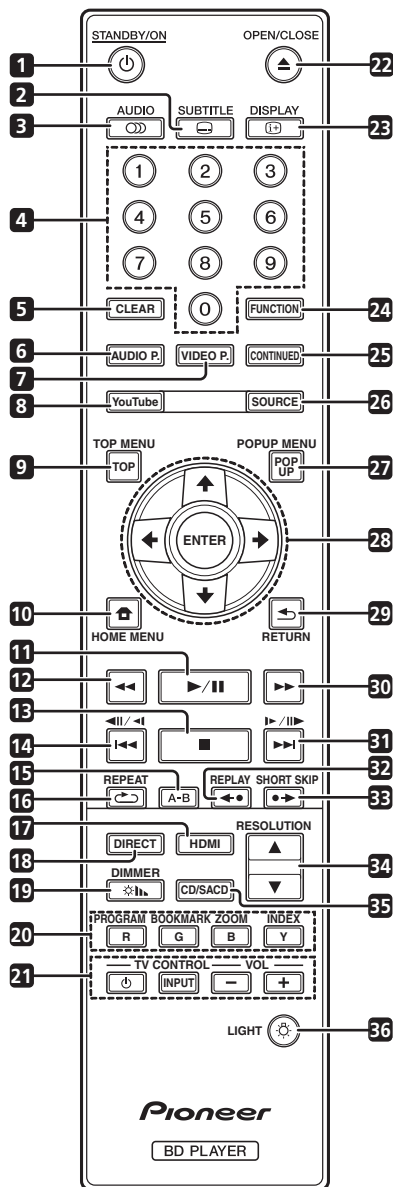

- 1 **STANDBY/ON** – Press to turn the power on and off.
- 2 **SUBTITLE** – (page 30)
- 3 **AUDIO** – (page 30)
- 4 **Number buttons** – Use these to select and play the title/chapter/track you want to view or listen to and to select items from menus.
- 5 **CLEAR** – Press to clear the numeric number, etc.
- 6 **AUDIO P.** – Use to access the audio options. (page 39)
- 7 **VIDEO P.** – Use to access the video options. (page 40)
- 8 **YouTube** – Use to play the video on YouTube. (page 38)

- 9 **TOP MENU** – Press to display the top menu of the BD-ROM or DVD-Video.
- 10 **HOME MENU** – (page 42)
- 11 **▶/||** – (page 27)
- 12 **◀◀** – (page 27)
- 13 **■** – (page 27)
- 14 **◀||/◀|/◀◀** – (page 28)
- 15 **A-B** – (page 28)
- 16 **↺ REPEAT** – (page 28)
- 17 **HDMI** – The **HDMI Mode** switches each time this is pressed (pages 18 and 44).
- 18 **DIRECT** – Press to switch on/off the DIRECT function (page 30).
- 19 **DIMMER** – Each time this is pressed, the brightness of the front panel display changes and/or the lighting status of the indicators on the front panel switches as shown in the table below.

Front panel display	Indicator
Bright	FL OFF
Middle	Off
Dark	Off
Off	Lights

- 20 **Color buttons** – Use these to navigate BD-ROM menus.
 - PROGRAM** – (page 29)
 - BOOK MARK** – (page 29)
 - ZOOM** – (page 29)
 - INDEX** – (page 29)
- 21 **TV CONTROL** – (page 25)
- 22 **▲ OPEN/CLOSE** – Press to open and close the disc tray.
- 23 **Ⓜ DISPLAY** – (page 31)
- 24 **FUNCTION** – (page 33)
- 25 **CONTINUED** – Use to continue playback from a specified position. (page 34)
- 26 **SOURCE** – (page 35)
- 27 **POPUP MENU/POPUP** – Press to display the BD-ROM or DVD-Video menus.

- 28** ↑/↓/←/→ – Use to select items, change settings and move the cursor.
- ENTER** – Press to execute the selected item or enter a setting that has been changed, etc.
- 29** ↶ **RETURN** – Press to return to the previous screen.
- 30** ►► – (page 27)
- 31** ►/||► / ►► – (page 28)
- 32** ◀◀ **REPLAY** – Press during playback to return to a position 10 seconds earlier. (page 28)
- 33** ◀► **SHORT SKIP** – Press during playback to forward to a position 30 seconds later. (page 28)
- 34** ▲/▼ **RESOLUTION** – Use these to switch the output video resolution from the **HDMI OUT** terminals. (page 26)
- 35** **CD/SACD** – For hybrid discs, press to switch between the CD and SACD layers. (page 30)
- 36** ☼ **LIGHT** – Turns on/off the button lights.

Front Panel

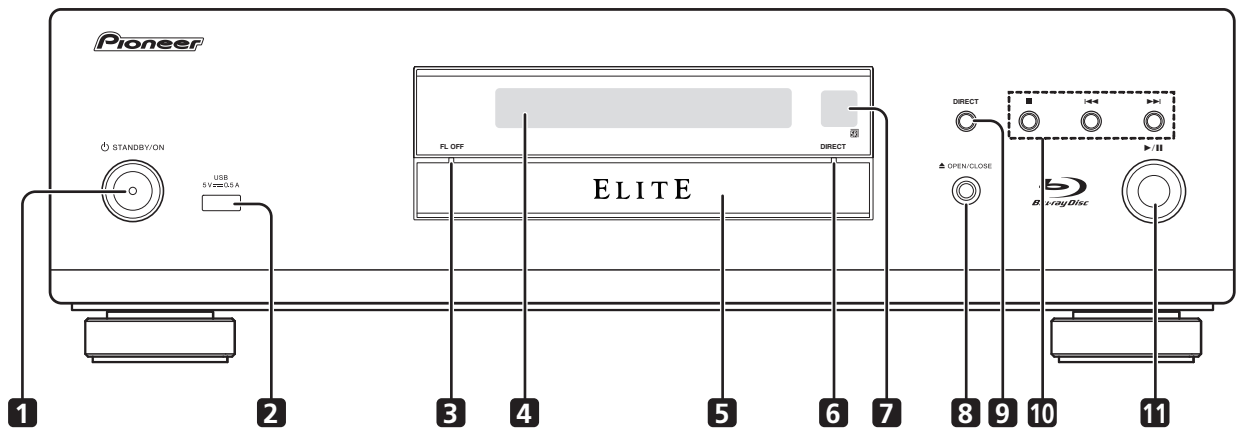

- 1** ⏻ **STANDBY/ON** – Press to turn the power on and off.
- 2** **USB port** – (page 22)
- 3** **FL OFF indicator** – (page 14)
- 4** **Front panel display**
- 5** **Disc tray**
- 6** **DIRECT indicator** – (page 30)
- 7** **Remote control sensor** – Point the remote control to this, then operate it within approximately 7 m (23 ft.). The player may have trouble capturing remote control signals if there is a fluorescent light nearby. If this happens, move the player away from the fluorescent light.
- 8** ▲ **OPEN/CLOSE** – Press to open and close the disc tray.
- 9** **DIRECT** – Press to switch on/off the DIRECT function (page 30).
- 10** ■ – Press to stop playback (page 27).
◀◀ – (page 28)
▶▶ – (page 28)
- 11** ►/|| – Press to start/pause playback (page 27).

BDP-88FD

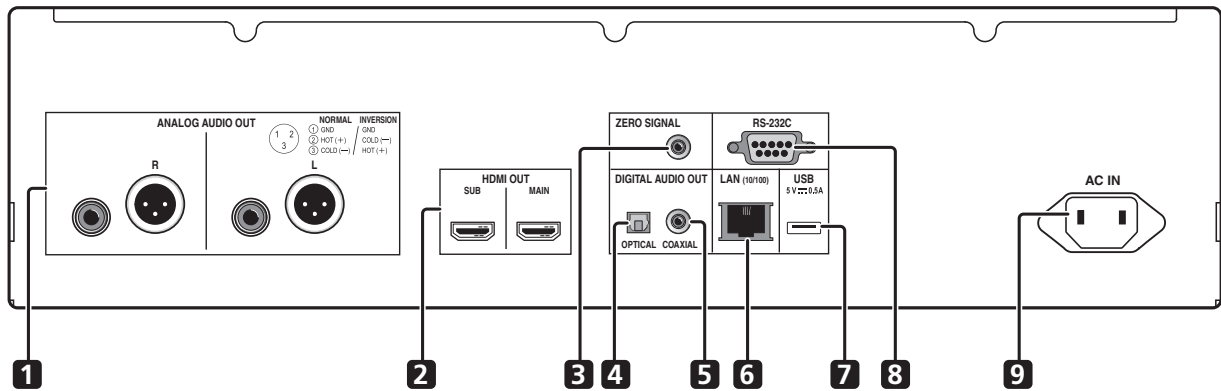

BDP-85FD

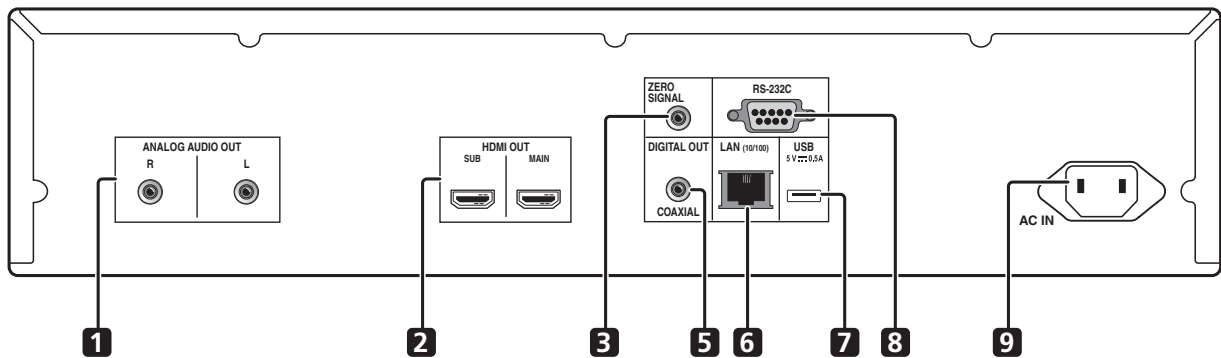

- | | |
|---|---|
| 1 ANALOG AUDIO OUT terminals – (page 21) | 6 LAN (10/100) terminal – (page 23) |
| 2 HDMI OUT terminals – (page 17) | 7 USB port – (page 22) |
| 3 ZERO SIGNAL terminal – (page 22) | 8 RS-232C terminal – This terminal is not used. |
| 4 DIGITAL AUDIO OUT (OPTICAL) terminal
(BDP-88FD only) – (page 21) | 9 AC IN – (page 23) |
| 5 DIGITAL AUDIO OUT (COAXIAL) terminal –
(page 21) | |

❖ About the HDMI terminals on the BDP-88FD/85FD

MAIN – Connect with an HDMI-compatible TV or/and AV receiver or amplifier. This is the terminal that is used mainly.

SUB – Connect with an HDMI compatible AV receiver or amplifier.

Chapter 2

Connecting up

Be sure to turn off the power and unplug the power cord from the power outlet whenever making or changing connections.

After connecting, make the settings at the **Setup Navigator** or **Initial Setup** menu according to the type of cable connected (page 24).

Also refer to the operating instructions for the device being connected.



Note

- The illustrations used here are mainly of the BDP-88FD.

Connecting using an HDMI cable

The audio and video signals can be transferred to HDMI-compatible devices as digital signals with no loss of sound or video quality.



Note

- Make the **HDMI Mode** setting at the **Initial Setup** menu according to the connection of the devices to the player (pages 18 and 44).
- Make the settings at the **Setup Navigator** menu according to the connected HDMI-compatible device (page 24).
- 1080p and 4K video signals may not be output, depending on the HDMI cable being used.

About HDMI

This player incorporates the High-Definition Multimedia Interface (HDMI®) technology.

HDMI

The terms HDMI and HDMI High-Definition Multimedia Interface, and the HDMI Logo are trademarks or registered trademarks of HDMI Licensing, LLC in the United States and other countries.

The player supports Deep Color.

The conventional players can transmit a video signal with 8 bit color depth in the YCbCr 4:4:4 or RGB format; the players supporting Deep Color can transmit a video signal with a color bit depth of greater than 8 bits per color component. Subtle color gradations can be reproduced when this player is connected to a TV that supports Deep Color.

This product is compatible with "x.v.Color" that have the capability to realize a wide-gamut color space based on the xvYCC specifications.

Playing video signals conforming to "xvYCC" standards on this player when this player is connected to an "x.v.Color"-compatible TV, etc., expands color reproduction capabilities, allowing natural colors to be reproduced more faithfully than ever.

"x.v.Color" is a promotion name given to the products that have the capability to realize a wide-gamut color space based on the international standard specifications defined as xvYCC.

x.v.Color

"x.v.Color" and x.v.Color are trademarks of Sony Corporation.

❖ Playable audio signals through the HDMI OUT terminal

- Dolby TrueHD
- Dolby Digital Plus
- Dolby Digital
- DTS-HD Master Audio
- DTS-HD High Resolution Audio
- DTS Digital Surround
- Linear PCM

Linear PCM audio signals meeting the following conditions can be output:

- Sampling frequency: 32 kHz to 192 kHz
- Number of channels: Up to 8 (up to 6 for a 192 kHz sampling frequency)

- DSD audio
- AAC

❖ When connected to a DVI device

- **It is not possible to connect DVI devices (computer displays, for example) that are not compatible with HDCP.** HDCP is a specification to protect audiovisual content across the DVI/HDMI interface.
- No audio signals are output.
- This player is designed for connection with HDMI-compatible devices. When connected to a DVI device, it may not operate properly depending on the DVI device.

About Control Function with HDMI

The functions work when a control function with HDMI-compatible Pioneer TV or AV system (AV receiver or amplifier, etc.) is connected to the player using an HDMI cable.

Also refer to the operating instructions for the TV and AV system (AV receiver or amplifier, etc.).

❖ To use the control function with HDMI

- The control function with HDMI operates when control function with HDMI is set to On for all devices connected with HDMI cables.
- Once the connections and the settings of all the devices are finished, be sure to check that the player's picture is output to the TV. (Also check after changing the connected devices and reconnecting HDMI cables.) The control function with HDMI may not operate properly if the player's picture is not properly output to the TV.
- Use High Speed HDMI®/™ Cables when using the control function with HDMI. The control function with HDMI may not operate properly if other HDMI cables are used.
- For some models, the control function with HDMI may be referred to as "KURO LINK" or "HDMI Control".
- The control function with HDMI does not work with devices of other brands, even if this player is connected with an HDMI cable.

❖ What the control function with HDMI can do

- **Operating the player with the TV's remote control.**

Such player operations as starting and stopping playback and displaying the menus can be performed from the TV.

- **The player's playback picture is displayed on the TV's screen. (Auto-select function)**

The input switches automatically on the TV and AV system (AV receiver or amplifier, etc.) when playback is started on the player or the HOME MENU is displayed. When the input is switched, the playback picture, the HOME MENU appears on the TV.

- **The power of the TV and the player turns on and off automatically. (Simultaneous power function)**

When playback on the player is started or the HOME MENU is displayed, if the TV's power was off, its power turns on automatically. When the TV's power is turned off, the player's power automatically turns off.

❖ Setting the HDMI Mode

The BDP-85FD/88FD has two **HDMI OUT (MAIN, SUB)** terminals. See page 16 for the details on these terminals.

To make the setting, press **HOME MENU** to display the Home Menu, select **Initial Setup → HDMI → HDMI Mode**.

The **HDMI Mode** can be changed with the **HDMI** button on the remote control. The mode shown on the table below changes each time the button is pressed.

See the table below and set up the **HDMI Mode** according to your connection style.

HDMI Mode	HDMI OUT MAIN			HDMI OUT SUB		
	Video	Audio	Control	Video	Audio	Control
Dual	✓	✓	✓	✓	✓	✗
Separate	✓	✗	✗	✗	✓	✓
Pure Audio	✗	✗	✗	✗	✓	✓
Single	✓	✓	✓	✗	✗	✗

⚠ Caution

- When the **HDMI Mode** is set to **Dual** and the output is delivered from both the **HDMI OUT (MAIN)** terminal and the **HDMI OUT (SUB)** terminal, then the video and audio that can be output from both terminals will be output.

❖ Sound Retriever Link

About Sound Retriever Link

Sound Retriever Link is a sound quality correction control technology that automatically adjusts the compressed sound quality for the connected AV receiver using HDMI control function.

Sound Retriever Link function allows you to enjoy higher quality audio by setting the connected AV receiver's Sound Retriever function automatically.

Sound Retriever Link function on this player works exclusively with the following situations.

- When playing via a network or playing PC contents stored on a USB device.
- The Pioneer AV receiver compatible with Sound Retriever Link function is connected to this player through an HDMI cable and the player's setting is set as shown below (page 44).

Control: On

- Also refer to the instructions of the AV receiver.
- See Pioneer website about AV receivers compatible with Sound Retriever Link function.

⚠ Caution

- Connect the player directly to the Pioneer AV receiver compatible with Sound Retriever Link function. Interrupting a direct connection with an amplifier or AV converter (such as an HDMI switch) can cause malfunction.

❖ About the PQLS function

PQLS (Precision Quartz Lock System) is a digital audio transfer control technology using the HDMI control function. The player's output signals are controlled from the AV receiver to achieve high sound quality playback using the receiver's quartz oscillator. This eliminates the influence of the jitter generated during signal transfer which can adversely affect the sound quality.

- This player supports the functions below.
 - The "PQLS 2ch Audio" function that is activated when playing music CDs (CD-DAs)
 - The "PQLS Multi Surround" function that is activated when playing all discs (BDs, DVDs, etc.) with linear PCM audio output
 - The "PQLS Bitstream" function that is activated when playing with bitstream audio output
- The various PQLS functions are activated when a Pioneer AV receiver supporting the PQLS functions is connected directly to the **HDMI OUT** terminal with an HDMI cable and the player's settings are set as shown below (page 44).

Control: On

Precision Audio: AUTO or **HDMI (PQLS)** (BDP-88FD only)

- Also refer to the AV receiver's operating instructions.
- See the Pioneer website for AV receivers supporting the PQLS function.

⚠ Caution

- The PQLS function may stop working when the video output resolution is switched. The PQLS function will start working again once playback is stopped then restarted.
- Turn on the power of the AV receiver connected to the **HDMI OUT** terminal, then start playback of the disc.

Connecting a TV

See *Connecting an AV receiver or amplifier* on page 20 to connect an AV receiver or amplifier using an HDMI cable.

⚠ Caution

- Hold the plug when connecting and disconnecting the cable.
- Placing a load on the plug could result in faulty contact and no video signals being output.

Connect a TV to the **HDMI OUT (MAIN)** terminal.

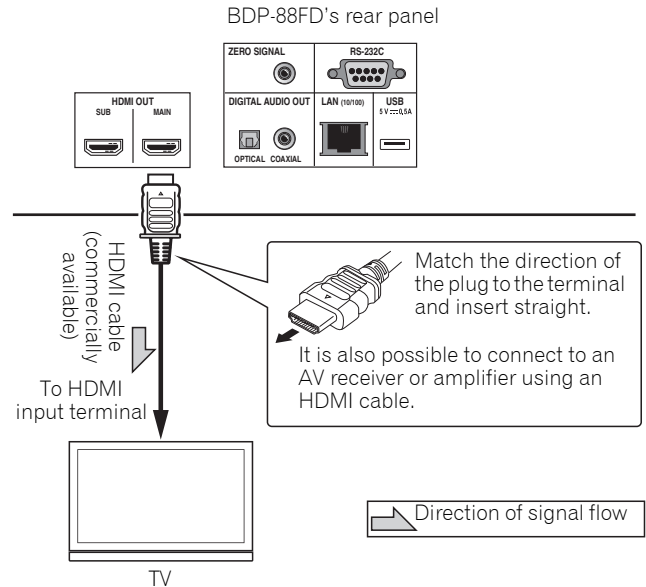

⚠ Caution

- Make sure to set **HDMI Mode** to **Dual** or **Single** (page 44).

Connecting an AV receiver or amplifier

Connect to an AV receiver or amplifier in order to enjoy the surround sound of Dolby TrueHD, Dolby Digital Plus, Dolby Digital, DTS-HD Master Audio, DTS-HD High Resolution Audio, DTS Digital Surround, LPCM, AAC or DSD. For instructions on connecting the TV and speakers to the AV receiver or amplifier, refer to the operating instructions for AV receiver or amplifier.

⚠ Caution

- Hold the plug when connecting and disconnecting the cable.
- Placing a load on the plug could result in faulty contact and no video signals being output.

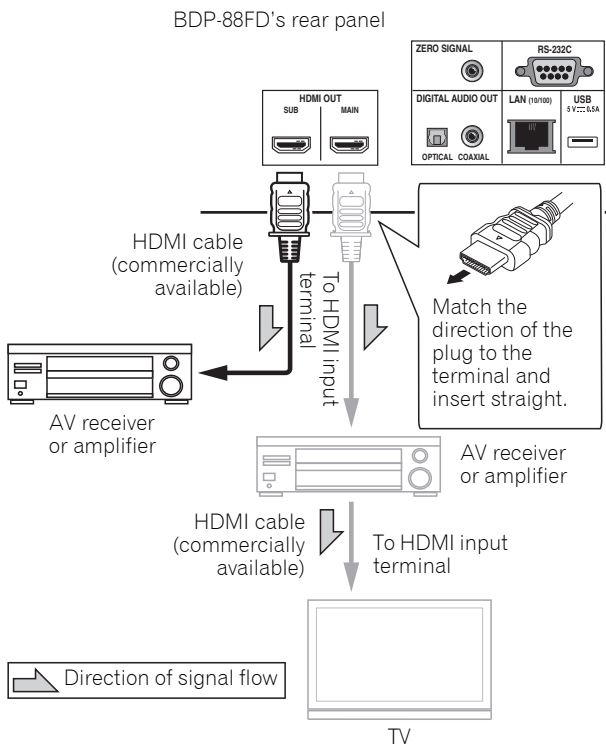

Achieving better video and sound quality

When connecting one TV (or projector) and AV amplifier to the player, connect in such a way that the video and audio signals are transferred separately in order to achieve higher quality video and sound.

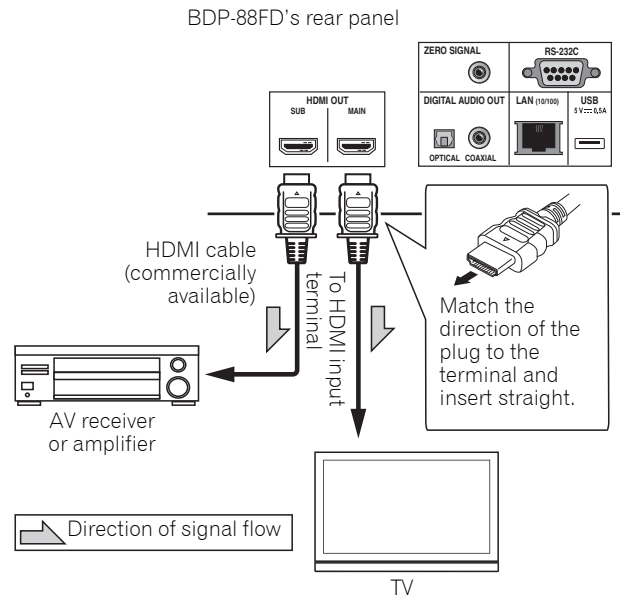

⚠ Caution

- Make sure to set **HDMI Mode** to **Separate** (page 44).
- If the AV amplifier connected to the **HDMI OUT (SUB)** terminal is also connected to a TV, the TV's input may switch automatically. If this happens, turn off the control function with HDMI on the TV.

Connecting audio cables

Connecting an AV receiver or amplifier using a coaxial digital audio cable

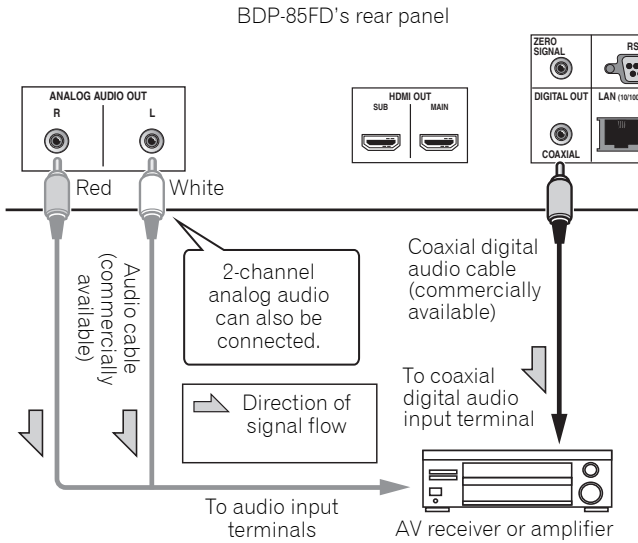

Note

- The volume of analog output audio may be low depending on the setting of this device and contents being played.

Connecting an AV receiver or amplifier using an optical digital audio cable (BDP-88FD only)

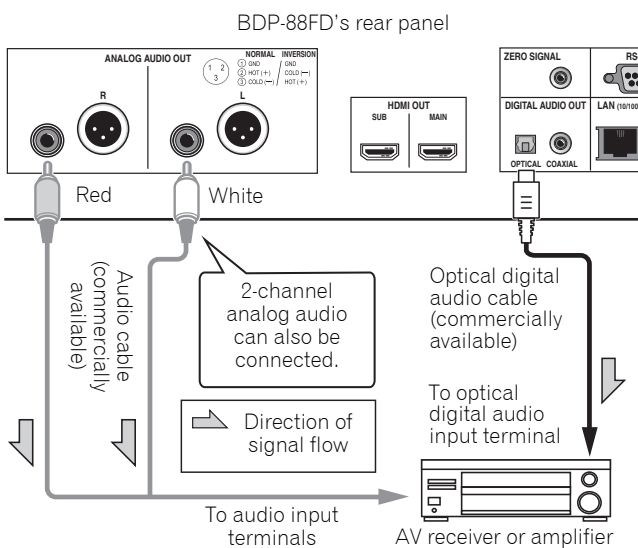

Connecting the Pre-main amplifier using a balanced cable (BDP-88FD only)

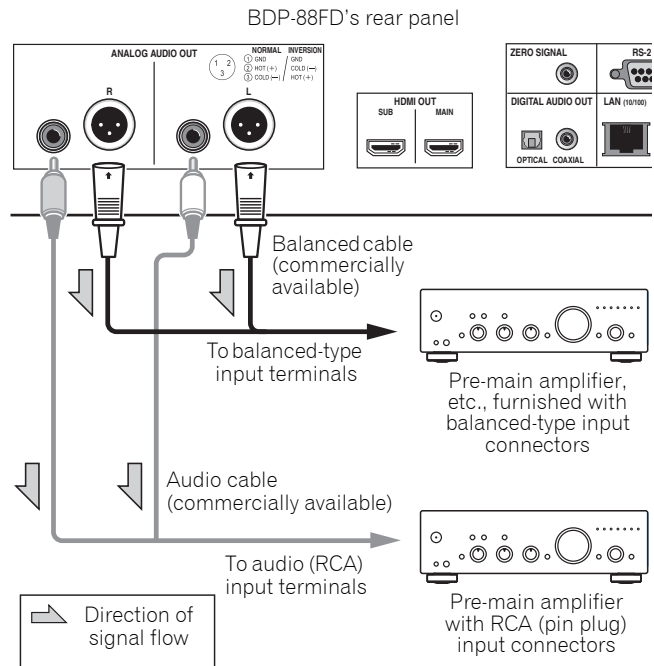

Note

- The volume of analog output audio may be low depending on the setting of this device and contents being played.

❖ Balanced output connector (appearance on unit side; equivalent to XLR-3-31)

The settings of the balance output terminal can be changed. Refer to the *XLR Terminal Polarity* on page 43 for details.

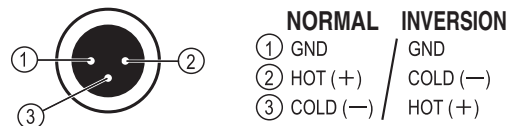

Input device is connected with the ZERO SIGNAL terminal.

The Zero Signal is the reference (GND) for video and audio signals. If you connect the **ZERO SIGNAL** terminal of the equipment to the audio input terminal of another device connected to this equipment, with a pin cord, the device becomes compatible to the audio standard of this equipment, and the signal integrity improves.

On the other hand, if you connect the video input terminal of the device, it will become compatible to the video standard of this equipment and the signal integrity will improve.

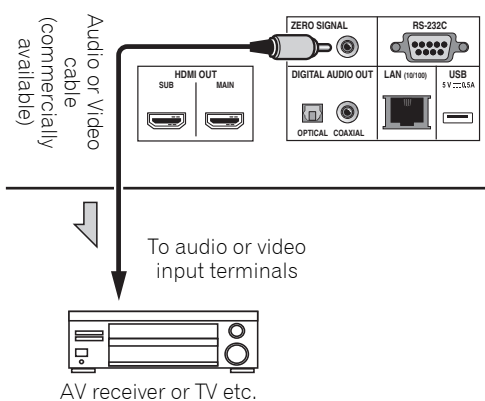

Connecting components to the USB port

About USB devices

The USB devices that can be connected to the player are as shown below.

- USB 2.0-compatible USB flash drive (capacity of 1 GB or greater, 2 GB or greater recommended) or HDD (capacity 2 TB or less)
- File system: FAT16, FAT32 or NTFS

Note

- Devices formatted with a file system other than the above cannot be used.
- USB devices may not be recognized if they contain multiple partitions.
- Some USB devices may not operate with this player.
- Operation of USB devices is not guaranteed.

Connecting the USB device

Caution

- Be sure to turn the player's power off before connecting or disconnecting USB devices.
- When using an external hard disk as the external storage device, be sure to turn on the hard disk's power before turning on the player's power.
- If the USB device is write-protected, be sure to disable the write-protection.
- When connecting the USB cable, hold onto the plug, set the plug in the proper direction for the port and insert it horizontally.
- Placing excessive loads on the plug may result in poor contact, making it impossible to write data on the USB device.
- When a USB device is connected and the player's power is turned on, do not unplug the power cord.

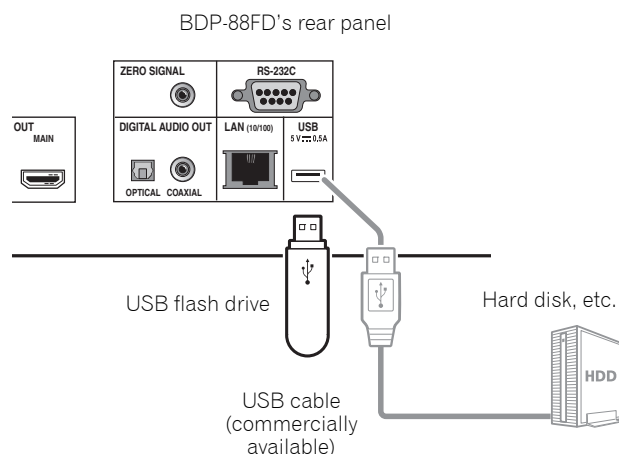
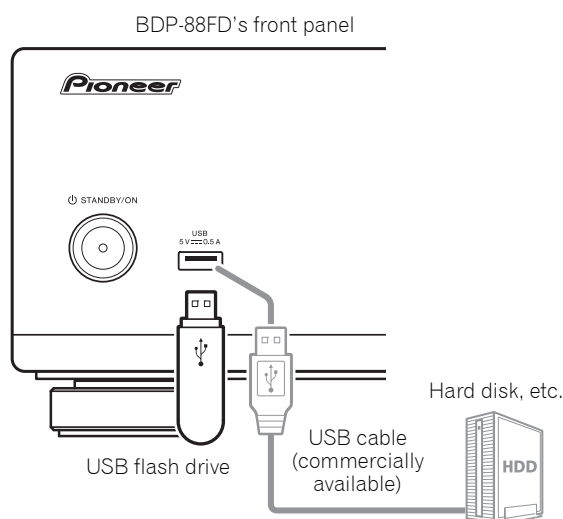

Note

- Devices may not work if connected to the **USB** port via a memory card reader or USB hub.
- Use a USB cable with a length of 2 meters or less.

Connecting to the network through LAN interface

By connecting this player to the network via the LAN terminal, you can play image, audio and video files stored on the components on the network, including your computer, using **Source** inputs.

Turn on the DHCP server function of your router. In case your router does not have the built-in DHCP server function, it is necessary to set up the network manually. For details, see *Setting the IP address* on page 47.

Note

- Refer to the operation manual of the equipment you have as the connected equipment and connection method may differ depending on your Internet environment.
- When using a broadband Internet connection, a contract with an Internet service provider is required. For more details, contact your nearest Internet service provider.
- Please note that Pioneer will accept no responsibility whatsoever for communications errors or problems related to the user's network connection environment or connected devices. Contact your provider or the manufacturer of your connected devices.

Connecting with a LAN cable (wired LAN)

Connect the LAN terminal on this receiver to the LAN terminal on your router (with or without the built-in DHCP server function) with a straight LAN cable (CAT 5 or higher).

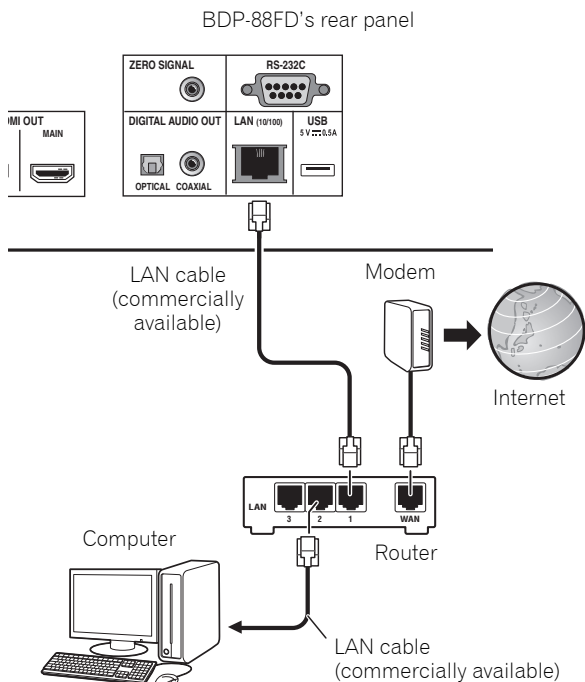

LAN terminal specifications

LAN terminal: Ethernet jack (10BASE-T/100BASE-TX)

Connecting the power cord

Connect the power cord after all the connections between devices have been completed.

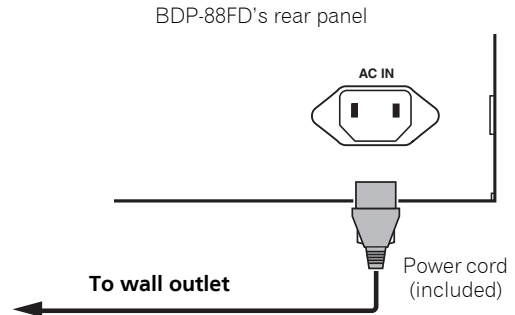

Getting Started

Making settings using the Setup Navigator menu

Be sure to perform these settings when using the player in the following situations.

- When you use the player for the first time.
- After **Initial Setup** format.

⚠ Caution

- Before turning on the power, check that the connections between the player and other devices are correct. Also, turn on the power of the devices connected to the player before turning on the player's power.
- When using a Pioneer TV or front projector compatible with the Control function, set Control to On on the connected device before turning on the player's power.

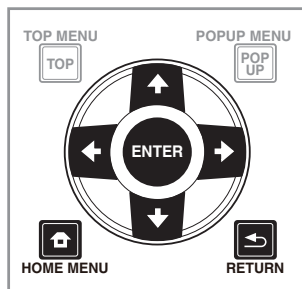

1 Turn on the TV's power and switch the input.

See the TV's operating instructions for the details of operating the TV.

2 Turn on the player's power.

Press **STANDBY/ON**.

Check that the **Setup Navigator** menu is displayed.

❖ If the Setup Navigator menu is not displayed

▶ Press **HOME MENU** to display the Home Menu, select **Initial Setup** → **Setup Navigator** → **Start**, then press **ENTER**.

3 Start Setup Navigator.

Press **ENTER**.

- **Setup Navigator** starts.

4 Select the OSD language.

Use **↑/↓** to select, then press **ENTER**.

5 Select the appropriate output resolution for the connected TV.

Use **↑/↓** to select, then press **ENTER**.

6 Select the appropriate aspect ratio for the connected TV.

Use **↑/↓** to select, then press **ENTER**.

7 Close the Setup Navigator menu.

Press **ENTER**.

- **Setup Navigator** finishes and the setting is stored.

- Press **RETURN** to go back to the previous screen.

Operating the TV with the player's remote control

When the manufacturer code for your brand of TV is set on the player's remote control, the TV can be operated using the player's remote control.

⚠ Caution

- The setting may be restored to the default after the batteries are replaced. If this happens, reset it.

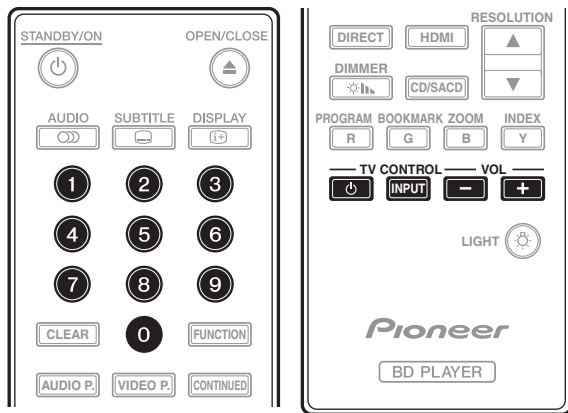

1 Input the 2-digit manufacturer code.

Press the number buttons (0 to 9) to input the code while pressing **TV CONTROL** ⏻.

📝 Note

- The factory default setting is 01 (PIONEER).
- If you make a mistake when inputting the code, release **TV CONTROL** ⏻ then start over from the beginning.
- When there are multiple codes for a manufacturer, try inputting them in the indicated order until the TV can be operated.

2 Check that the TV can be operated.

Operate the TV using **TV CONTROL**.

⏻ – Press to turn the TV's power on and off.

INPUT – Press to switch the TV's input.

VOL +/- – Press to adjust the volume.

TV Preset code list

📌 Important

- We do not guarantee the operations of all the manufacturers and devices listed. Operation may not be possible even if a preset code is entered.

Manufacturer Code(s)

PIONEER 01	METZ 23
ALBA 07, 24, 27	mitsubishi 06
BUSH 07, 24, 27	NEC 25
CHANGHONG 05, 22	ORION 20
CONIA 28	PANASONIC 02
DSE 29	PHILIPS 07, 24, 27
FUNAI 14	SAMSUNG 09
GRUNDIG 16	SANYO 18
HAIER 15	SHARP 04, 26
HISENCE 12	SKYWORTH 11
HITACHI 19	SONY 03
JVC 17	TCL 13
KONKA 21	TOSHIBA 05
LG ELECTRIC 08, 10	VICTOR 17
LOEWE 07, 24, 27	VIZIO 08, 10

Switching the output video resolution

Use the procedure below to switch the output video resolution from the various video output terminals.

- ▶ Press **RESOLUTION ▲/▼**.

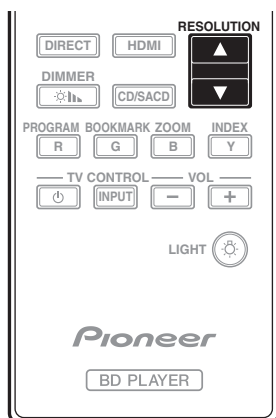

- The current output video resolution setting is displayed on the player's front panel display. To switch the output video resolution, press **RESOLUTION ▲/▼** again.
- The output video resolution setting can also be switched by selecting **Resolution** from the **Initial Setup** menu (page 42).

❖ If high definition videos of 4K etc. are not visible

Change the settings by the following procedure.

- 1 Press the **HDMI** button on the remote control for 5 seconds or more.

- 2 If "4K 4:4:4" is displayed on the product screen, use **←/→** button to change it to "4K 4:2:0".

If the video improves after changing the setting, continue using this setting.

To revert the setting to the original value, do the operation described above again and change the setting to "4K 4:4:4".



Caution

- On some devices (TV, AV receiver or amplifier, etc.), the video or audio may not be output properly when the resolution is switched. If this happens, use **RESOLUTION** to set a resolution at which the video and audio are properly output.
- When video signals are being output with a resolution of 4K/24p, 4K, 1080/50i, 1080/50p, 720/50p, 1080/24p, 1080/60i, 1080/60p or 720/60p from the **HDMI OUT** terminals, the picture may be output with an aspect ratio of 16:9, even if the **TV Aspect Ratio** is set to **4:3 (Standard)**.
- The picture may not be displayed for a while when the resolution is switched.

- When the connected device supports 3D and if a 3D Disc is played back, the 3D output is prioritized for output, regardless of the resolution settings. Also, switching of resolution may not be possible while the 3D contents are playing.
- When **Auto** is selected, the picture is output at 60 frames/second if your TV is not compatible with 1080/24p signals.
- When **4K, 4K/24p, 1080/24p** or **Source Direct** is selected, the signals are output as such, even if your TV is not compatible with 4K, 4K/24p or 1080/24p signals. If the picture is not displayed properly, use **RESOLUTION ▲/▼** to set an output video resolution at which the video and audio signals are properly output.
- When the **Resolution** is set to **Auto** and if the television set in use supports 4K or 4K/24p output, then the output is made in 4K or 4K/24p. If the connected television set does not support 4K or 4K/24p, then the output is made with a recommended resolution other than 4K.
- The pictures are output with the preferred output resolution of the device (TV, AV receiver or amplifier, etc.) connected to the selected video output terminal. However, if devices are connected to both **HDMI MAIN** and **HDMI SUB**, the pictures are output with a resolution which both devices support. If the resolution supported by the devices connected to the **HDMI MAIN** and **HDMI SUB** terminals vary, then either turn off the power of the device that is not in use, or connect the device that will be used to the **HDMI MAIN** terminal and set the **HDMI Mode** setting to **Single** in order to deliver output on the device used for viewing video with optimum resolution.
- When the **HDMI Mode** is set to **Dual** and if only one of the devices that is connected to the **HDMI MAIN** and the **HDMI SUB** supports 3D, then a 3D disc may not be played back. In such cases, either only connect the device that supports 3D or connect the device that supports 3D to the **HDMI MAIN** terminal and set the **HDMI Mode** to **Single** to play back the disc.
- When the **Resolution** is set to **Auto**, 1080p, 4K or 4K/24p and if the resolution of output from the HDMI is 1080p, 4K or 4K/24p, then output may not occur depending on the HDMI cable in use.
- There are resolutions that cannot be output depending on the television set in use.
- When the **HDMI Mode** is set to **Pure Audio**, the 1080p60, 4K/60p or 4K/24p, output will not occur even if the resolution is set to **Auto** or **1080p, 4K** or **4K/24p**. The output will be delivered with a resolution of 1080/60i, 1080/24p or the like, depending on the resolution of the source and the connected television set.

Chapter 4 Playback

Playing discs or files

This section describes the player's main operations.

For the types of discs and files that can be played, see page 8. Video, image and audio files recorded on discs are played with the **Source** function (page 35).



1 Press  STANDBY/ON to turn on the power.
Turn the TV's power on and switch its input beforehand.

2 Press  OPEN/CLOSE to open the disc tray and load the disc.

Note

- Load the disc with the printed side facing up.
- Several dozen seconds are required to read the disc. Once reading is completed, the type of disc is displayed on the player's front panel display.
- When a BD with usage restrictions set by a BD recorder is loaded, the PIN code input screen appears. In this case, input your PIN code.

3 Press /II to play the disc.

- To pause, press /II during playback.
- To stop, press  during playback.



Note

- Some discs start playing automatically when the disc tray is closed.
- BD-ROM/DVD-Video discs have parental lock features. Input the password registered in the player's settings to unlock the parental lock. For details, see page 48.
- Some BD-R/-RE discs have playback protection. To cancel the protection, input the password set for the disc.
- If the picture and sound are not properly output, *Troubleshooting* on page 55.

❖ **If the disc menu is displayed**

For some discs, the disc menu is displayed automatically when playback starts. The contents of the disc menu and the way to operate depend on the disc.

❖ **Resuming playback from where it was stopped (resume playback function)**

- When  is pressed during playback, the point at which the disc stopped is stored in the memory. When /II is pressed after that, playback resumes from that point.
- To cancel the resume playback function, press  while playback is stopped.

Note

- The resume playback function is canceled automatically in the following cases:
 - When the disc tray is opened.
 - When the file list window is switched.
 - When the power is turned off. (For BDs and DVDs this does not cancel the resume playback function.)
- When you want to continue playback from a position you specify to be played next time, see *Continuing playback from a specified position (Continued Viewing Playback)* on page 34.
- The resume playback function cannot be used for some discs.

Quick view (Quick view with audio)

Audio is being output while the video images are played back at about 1.5 times the normal speed.

▶ **Press while playing back BD or DVD.**

- If  is pressed during quick view, it will switch to fast forward.

❖ **To return to normal playback**

- Press /II.

Note

- You cannot pause during quick view. Please pause after returning to normal playback.
- As for the tone during quick view, the output comes via PCM regardless of the configuration of the main body of the device.
- It is not possible to switch the audio during quick view.
- Depending on the audio format, such as Dolby TrueHD and DTS-HD Master Audio, there might be no sound output during fast-forward.
- For the output conditions of each voice, please refer to *About how digital audio formats are output* on page 51.

Forward and reverse scanning

▶ **During playback or quick view, press or .**

- The scanning speed switches each time the button is pressed. The speed steps depend on the disc or file (the speed is displayed on the TV screen).

❖ To resume normal playback

- ▶ Press ►/II.

Playing specific chapters, tracks or files

▶ During playback, input the number of the chapter/track/file you want to select.

- Use the number buttons (0 to 9) to input the number, then press **ENTER**.
- Press **CLEAR** to clear the values you have input.

Skipping content

▶ During playback, press I◀◀ or ▶▶I.

- When ▶▶I is pressed, the playback skips ahead to the beginning of the next chapter/track/file.
- When I◀◀ is pressed while a video or audio file is playing, the playback skips back to the beginning of the currently playing chapter/track/file. Press twice to skip back to the beginning of the previous chapter/track/file.
- When I◀◀ is pressed while an image file is playing, playback returns to the previous file.

To return to a position a short while ago

Press during playback to return to a position 10 seconds earlier.

- ▶ During playback, press ◀• **REPLAY**.

To advance to a position slightly ahead

Press during playback to forward to a position 30 seconds later.

- ▶ During playback, press •➔ **SHORT SKIP**.

Playing in slow motion

▶ While playback is paused, press and hold ◀II/◀I or I▶/II▶.

- The speed switches each time the button is pressed (the speed is displayed on the TV screen).
- Keeping the I▶/II▶ button pressed initiates slow motion play back.
- Keeping the ◀II/◀I button pressed initiates reverse slow motion play back.

❖ To resume normal playback

- Press ►/II.

Step forward/Step reverse

- ▶ While playback is paused, press ◀II/◀I or I▶/II▶.
 - The picture moves a step forward or step reverse each time the button is pressed.
 - Each time the I▶/II▶ button is pressed, a frame is advanced.
 - Each time the ◀II/◀I button is pressed, a frame is reversed.

❖ To resume normal playback

- Press ►/II.

Playing a specific section within a title or track repeatedly (A-B Repeat)

Use this procedure to play a specific section within a title or track repeatedly.

1 During playback, press A-B to select the starting point.

- [A-] is displayed on the TV screen.

2 During playback, press A-B to select the ending point.

- A-B Repeat playback starts.

❖ To cancel A-B Repeat play

- Press **A-B** during the A-B Repeat play.



Note

- A-B Repeat play is canceled in the following cases:
 - When you search outside of the repeat range.
 - When you start other Repeat Play or Random Play.

Playing repeatedly (Repeat Play)

Use this procedure to play the currently playing disc, title, chapter, track or file repeatedly.

▶ During playback, press REPEAT.

- Each time you press **REPEAT** the type of repeat modes changes as shown below.

BD

Current chapter → Current title

DVD

Current chapter → Current title → All titles

CD/Video file/Audio file/Image file

Current track/file → All tracks/All files in folder

❖ To cancel Repeat Play

- Press **REPEAT** several times during Repeat Play.



Note

- Repeat Play is canceled in the following cases:
 - When you search outside the repeat range.
 - When you start other Repeat Play or Random Play.

Playing in the desired order (Programmed Play)

1 During playback, press PROGRAM.

- The program screen is displayed.

2 Select the program number.

Use **↑/↓** to select, then press **ENTER**.

3 Select the track/title/chapter you want to play.

Use **↑/↓/←/→** to select, then press **ENTER**.

4 Press **▶/II**.

- Playback starts.

❖ Editing the program

1 Select the program number you want to edit, then press **ENTER**.

2 Select title/chapter, then press **ENTER**.

❖ Deleting the program

▶ Select the program number you want to delete, then press **CLEAR**.

- To delete all the programs, press **↶ RETURN**.



Note

- When you use audio CDs for Programmed Play, enter the track number in step 3.
- This function does not work with BDs.

Making bookmarks

You can make bookmarks on the video currently playing and play back the scene later.

▶ During playback, press **BOOKMARK**.

- The bookmark is made.
- Maximum number of bookmarks are 12.

❖ Playing the bookmarked scene

1 Press and hold **BOOKMARK** for a few seconds.

- The list of bookmarks is displayed.

2 Select the bookmark you want to play.

Use **←/→** to select, then press **ENTER**.

❖ Deleting the bookmark

▶ Select the bookmark you want to delete, then press **CLEAR**.

- Bookmarks may not be allowed to make for some discs.
- Bookmarks are canceled in the following cases:
 - When the player's power turned off.
 - When the disc tray is opened.

Zoom

▶ During playback, press **ZOOM**.

- Each time you press **ZOOM**, the zoom level changes as shown below.

[Zoom 2x] → [Zoom 3x] → [Zoom 4x] → [Zoom 1/2] → [Zoom 1/3] → [Zoom 1/4] → Normal (not displayed)



Note

- This function does not work with some discs.

Playing photos as slideshows

This function plays the photos, switching them automatically.

▶ During playback, press **INDEX**.

- Display the thumbnail of image files. The maximum number is 12 at once.
- If you select one of the image and press **ENTER**, slideshow will start from the image you selected.

❖ Rotating/inverting photos

When a slideshow is playing or paused, the display switches as shown below when the **↑/↓/←/→** buttons are pressed.

→ button: Rotates 90° clockwise

← button: Rotates 90° counterclockwise

↑ button: Flips horizontally

↓ button: Flips vertically

Switching the camera angles

For BD-ROM and DVD-Video discs on which multiple angles are recorded, the angles can be switched during playback.

1 During playback, press **FUNCTION**.

2 Select Angle from the **FUNCTION** menu.

- The current angle and total number of recorded angles are displayed on the TV screen.
- If the angles are not switched, switch them from the disc menu screen.



Note

- Some discs cannot switch angles.

Switching the subtitles

For discs or files on which multiple subtitles are recorded, the subtitles can be switched during playback.

Caution

- The subtitles cannot be switched for discs recorded by a DVD or BD recorder. Also refer to the operating instructions for the device used for recording.

▶ During playback, press **SUBTITLE**.

- The current subtitle and total number of recorded subtitles are displayed on the TV screen. To switch the subtitle, press **SUBTITLE** again.
- The subtitles can also be switched by selecting **Subtitle** from the **FUNCTION** menu.
- If the subtitles are not switched when **SUBTITLE** is pressed, switch them from the disc menu screen.

❖ Turning the subtitles off

▶ Press **SUBTITLE** several times or select **Subtitle** from the **FUNCTION** menu to switch the setting to Off.

❖ About displaying external subtitle files while playing DivX media files

In addition to the subtitles recorded in DivX media files, this player also supports the display of external subtitle files. If a file has the same name as that of a DivX media file aside from the file extension and the extension is one of the extensions listed below, the file is treated as an external subtitle file. Note that DivX media files and external subtitle files must be located in the same folder. Only one external subtitle file can be displayed on this player. Use a computer, etc., to delete any external subtitle files you do not want to display from the disc. Text files with the extensions ".smi", ".srt", ".sub" and ".txt" are supported.

Note

- Depending on the file, the external subtitles may not be displayed properly.

Using the DIRECT function

When the DIRECT function is turned on, the digital audio output and video output are blocked and analog audio is played back with high quality. This function is turned Off upon shipping.

▶ Press **DIRECT**.

- Each time the button is pressed, the setting switches between On and Off.
- When the DIRECT function is turned on, the DIRECT indicator on the main unit turns on.

Note

- When you turn on the DIRECT function and play, the output volume may be low depending on the settings of this device and contents being played.
- Depending on disk or file, DIRECT function will not work in some cases if playback is not stopped (resume playback function is in cancelled state). To cancel the resume playback function, press **■** while playback is stopped.

Moving subtitles

The position of the subtitles displayed while playing BD-ROMs or DVDs can be moved.

1 Play the BD-ROM or DVD video and display the subtitles on the TV screen.

2 Press and hold the **SUBTITLE** button for at least 2 seconds.

- The Subtitle shift mode is set.
- [Subtitle shift mode] is displayed on the TV screen.

3 Use the **↑/↓** buttons to move the position of the subtitles.

- Use the **↑/↓** buttons to move the position of the subtitles.
- Once the setting is complete, press **ENTER**.

4 Cancel the Subtitle shift mode.

Press the **ENTER** button.

Switching the audio

For discs or files on which multiple audio streams/channels are recorded, audio streams/channels can be switched during playback.

▶ During playback, press **AUDIO**.

- The current audio and total number of recorded audio streams are displayed on the TV screen. To switch the audio, press **AUDIO** again.
- The audio can also be switched by selecting **Audio** from the **FUNCTION** menu.
- If the audio is not switched when **AUDIO** is pressed, switch it from the disc menu screen.

Switching the CD/SACD playback area

1 Select the area you want to play.

In the stop mode, press **CD/SACD**. The playback area switches on the front panel display window each time the button is pressed.

[CD AREA] → [SACD 2CH] → [SACD MCH] → (back to beginning)

- During playback, press **■** twice to cancel continuous play before selecting the playback area.

Displaying the disc information

▶ Press **[i+] DISPLAY**.

The disc information appears on the TV screen. To switch off the information display, press **[i+] DISPLAY** again.

The information display differs between during playback and when playback is stopped.

Enjoying BONUSVIEW or BD-LIVE

This player is compatible with BD-Video BONUSVIEW and BD-LIVE.

When using BD-Video discs compatible with BONUSVIEW, you can enjoy such functions as secondary video (picture in picture) (page 33) and secondary audio (page 33). With BD-Video discs supporting BD-LIVE, special video images and other data can be downloaded from the Internet.

Data recorded on BD video and downloaded from BD-LIVE is stored on the USB flash drive (external memory). To enjoy these functions, connect a USB flash drive (minimum 1 GB capacity, 2 GB or greater recommended) supporting USB 2.0 High Speed (480 Mbit/s) to the USB port.

- When you insert or remove a USB flash drive, be sure to turn the player's power off.
- To recall data stored in the USB flash drive, first insert the disc media that was being used at the time the data was downloaded (if a different disc is loaded, the data stored on the USB flash drive cannot be played).
- If a USB flash drive containing other data (previously recorded) is used, the video and audio may not play back properly.
- Do not disconnect the USB flash drive while playback is in progress.
- Some time may be required for the data to load (read/write).

Caution

- It may not be possible to use the BONUSVIEW and BD-LIVE functions if there is insufficient space on the USB flash drive. In this case, refer to *Erasing data that has been added to BDs and application data on page 47* for erasing the Virtual Package data and the BD-LIVE data in the USB flash drive.

Note

- Operation of USB flash drives is not guaranteed.
- Playback of BD-LIVE function data differs depending on the disc used. For details, consult the user instructions supplied with the disc.
- To enjoy the BD-LIVE function, a network connection and settings are required (pages 23 and 47).
- BD-LIVE is a function that provides for connection to the Internet. Discs supporting the BD-LIVE function may send ID codes identifying this player and the disc to the contents provider via the Internet.

Playback functions

The functions that can be used differ according to the type of disc and file. In some cases, some of the functions cannot be used. Check the usable functions on the table below.

Function ¹	Disc/file type										
	BD-ROM	BD-R /-RE	DVD-Video	DVD-Audio	DVD-R /-RW (VR format)	AVCREC	AVCHD	Video file	Image file	Audio file	Audio CD
Quick view ²	✓	✓	✓	✗	✓	✓	✓	✗	✗	✗	✗
Forward and reverse scanning	✓ ³	✓ ³	✓ ³	✓ ⁴	✓ ³	✓ ³	✓ ³	✓ ³	✗	✓ ⁴	✓ ⁴
Short Skip/Replay	✓	✓	✓	✓	✓	✓	✓	✓	✗	✓	✓
Playing specific titles, chapters or tracks	✓	✓	✓	✓	✓	✓	✓	✗	✗	✗	✓
Skipping content	✓	✓	✓	✓	✓	✓	✓	✓	✓	✓	✓
Slow motion play ⁵	✓	✓	✓	✗	✓	✓	✓	✓ ⁶	✗	✗	✗
Step forward and step reverse ⁷	✓	✓	✓	✗	✓	✓	✓	✓ ⁸	✗	✗	✗
A-B Repeat play ⁷	✓	✓	✓	✓	✓	✓	✓	✓	✗	✓	✓
Repeat Play	✓	✓	✓	✓	✓	✓	✓	✓	✓	✓	✓
Zoom	✓	✓	✓	✗	✓	✓	✓	✓	✓	✗	✗
Angle ⁹	✓	✗	✓	✓	✗	✗	✗	✗	✗	✗	✗
Subtitle ¹⁰	✓	✓	✓	✗	✓	✓	✓	✓	✗	✗	✗
Audio ¹¹	✓	✓	✓	✓	✓	✓	✓	✓	✗	✗	✗
Disc information	✓	✓	✓	✓	✓	✓	✓	✓	✓	✓	✓

1. Some functions may not work for some discs or files, even if indicated [✓] on the table.

2. Depending on the audio format, such as Dolby TreHD and DTS-HD Master Audio, there might be no sound output during fast-forward.

3. Sound is not produced during forward and reverse scanning.

4. Sound is produced during forward and reverse scanning.

5. No sound is output during slow motion playback.

6. Reverse slow motion playback is not possible.

7. If a chapter is switched, some discs will cause an automatic return to normal playback.

8. Reverse step playback is not possible.

9. Angle mark is displayed for scenes at which multiple angles are recorded if **Angle Mark** is set to **On** (page 45).

10. • The types of recorded subtitles depend on the disc and file.

• In some cases, the subtitle may switch or the switching screen provided on the disc may be displayed immediately, without the current subtitle or the total number of subtitles recorded on the disc being displayed.

11. The types of recorded audio streams depend on the disc and file.

Using the FUNCTION menu

Various functions can be called out according to the player's operating status.

1 Display the FUNCTION menu.

Press **FUNCTION** during playback.

2 Select and set the item.

Use **↑/↓** to select, then press **ENTER**.



Note

- Items that cannot be changed are displayed in gray. The items that can be selected depend on the player's status.

❖ To change the setting of the selected item

Use **↑/↓** to change.

❖ To close the FUNCTION menu

Press **FUNCTION**.

❖ FUNCTION menu item list

Item	Description
Title (track) ¹	Display the title information for the currently playing disc and total number of titles on the disc. Also select the title you want to play. (See the following description.)
Chapter	Display the information for the currently playing chapter (track/file) and total number of chapters in the disc. Also select the chapter (track/file) you want to play. (See the following description.)
File	Display current file information. Select your favorite file.
Time	Display the elapsed or remaining time. Also enter the time from which you want to start playback. (See the following description.)
Mode	Switch the play mode (page 34).
Audio	Switch the audio.
Angle	Switch the BD-ROM/DVD-Video disc's camera angle.
Subtitle	Switch the subtitle language.
Code Page	Switch the subtitle code page.
Secondary Video ²	Switch the BD-ROM's secondary video (Picture-in-Picture).
Secondary Audio ³	Switch the BD-ROM's secondary audio.
Bitrate	Display the bitrate of the audio/video/secondary video/secondary audio.
Still off	Switch off the BD-ROM's still picture.
Short Skip	Forward to a position 30 seconds later.
Replay	Return to a position 10 seconds earlier.

Item	Description
Slide Show	Switch the playback speed while playing the picture slide show.
Transition	Change the style of the slide show while playing the picture slide show.

1. One of these types of information is displayed, depending on the type of disc.
2. Secondary video mark is displayed for scenes at which secondary video is recorded if **PIP Mark** is set to **On** (page 45).
3. Secondary audio mark is displayed for scenes at which secondary audio is recorded if **Secondary Audio Mark** is set to **On** (page 45).



Note

- Selectable items depend on the type of disc.
- The types of recorded secondary audio streams depend on the disc and file.
- Some discs do not include secondary audio/secondary video.
- In some cases, the secondary audio/secondary video may switch or the switching screen provided on the disc may be displayed immediately, without the current secondary audio/secondary video or the total number of secondary audio/secondary video streams recorded on the disc being displayed.

Playing from a specific time (Time Search)

1 Select Time.

Use **↑/↓** to select, then press **ENTER**.

2 Input the time.

Use the number buttons (0 to 9) to input the time.

- To play from 45 minutes, input **0, 0, 4, 5, 0** and **0**, then press **ENTER**.
- To play from 1 hour 20 minutes, input **0, 1, 2, 0, 0** and **0**, then press **ENTER**.
- Press **CLEAR** to clear the values you have input.

3 Starting playback from the specified time.

Press **ENTER**.

Playing a specific title, chapter, track or file (Search)

1 Select Title or Chapter (track/file).

Use **↑/↓** to select, then press **ENTER**.

2 Input the Title or Chapter (track/file) number.

Use the number buttons (0 to 9) or **↑/↓** to input the number.

- To search for title 32, input **3** and **2**, then press **ENTER**.
- Press **CLEAR** to clear the values you have input.

3 Starting playback from the specified title, chapter or track.

Press **ENTER**.

Playing specified range of discs, titles or chapter (track/file) in random order

You can select from two types of random playback.

1 Select Mode.

Use **↑/↓** to select, then press **ENTER**.

2 Select the playing mode.

Use **↑/↓** to select, then press **ENTER**.

❖ Random play

The specified range of discs, titles or chapter (track/file) is played in random order. The same item may be played consecutively.

❖ Shuffle play

The specified range of discs, titles or chapter (track/file) is played in random order. Each item is played once.

Continuing playback from a specified position (Continued Viewing Playback)

This function allows you to continue playback from a position you specify to be played next time, even after turning the power off.

❖ Setting

▶ During playback, press **CONTINUED** at the position from which you want to start continued viewing playback.

The elapsed playing time at the specified position is displayed on the TV screen.

❖ Playing

1 Press **▶/II** to play the title for which you have set continued viewing playback.

The continued viewing playback confirmation screen appears.

- In the cases below, the continued viewing playback confirmation screen is displayed.

For BD videos

The screen is displayed after the main featured has been played.

For recorded discs

The screen is displayed after the folder is selected and the title set for continued viewing playback has been played.

2 Use **←/→** to select **Yes**, then press **ENTER**.

Playback starts from the specified position.



Note

- The continued viewing playback setting is canceled when **▲ OPEN/CLOSE** is pressed.
- Continued viewing playback may not work properly with some discs.

Chapter 5

Playback from Source function

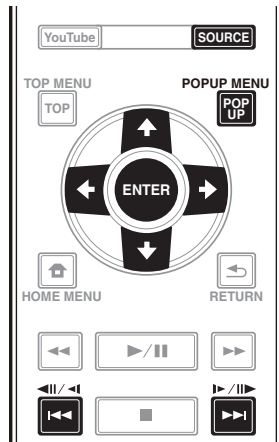

Files stored in a PC or DMS (Digital Media Server) as described above can be played via command from an external Digital Media Controller (DMC). Devices controlled by this DMC to play files are called DMRs (Digital Media Renderers). This player supports this DMR function. When in the DMR mode, such operations as playing and stopping files can be performed from the external controller.

- To play back audio files stored on components on the network, you must turn on the DHCP server function of your router. In case your router does not have the built-in DHCP server function, it is necessary to set up the network manually. Otherwise, you cannot play back files stored on components on the network. See "Setting the IP address" on page 47.

About Source function

This player's **Source** function allows you to display a list of input sources and start playback. This chapter describes setup and playback procedures required to enjoy these features. When you play the files stored on your computer or the components on the network, it is advisory that you also refer to the operation manual supplied with your network component.

The input sources that can be played from **Source** function are as shown below.

- BD-R/RE (BD-RE format) discs
- DVD-R/RW (VR format) discs
- Audio CDs (CD-DA, SACD and DTS CDs)
- DVD/CDs on which only data files of video, image or audio files, etc. are recorded.
- USB device
- Files on the network servers (on the PCs or components connected to the player via LAN interface.)



Note

- The **Source** function allows you to play files on media servers connected on an identical Local Area Network (LAN) as the receiver.
- The following files are allowed to be played from **Source** function:
 - PCs running Microsoft Windows Vista with Windows Media Player 11 installed
 - PCs running Microsoft Windows 7 with Windows Media Player 12 installed
 - DLNA-compatible digital media servers (on PCs or other components)

Files stored in a PC or DMS (Digital Media Server) as described above can be played by Digital Media Player (DMP). The player supports the use of such DMP.

About network playback

The network playback function of this unit uses the following technologies:

❖ Windows Media Player

See Windows Media Player 11/Windows Media Player 12 above for more on this.

❖ DLNA



DLNA CERTIFIED® Audio Player

The Digital Living Network Alliance (DLNA) is a cross-industry organization of consumer electronics, computing industry and mobile device companies. Digital Living provides consumers with easy sharing of digital media through a wired or wireless network in the home.

The DLNA certification logo makes it easy to find products that comply with the DLNA Interoperability Guidelines. This unit complies with DLNA Interoperability Guidelines v1.5. When a PC running DLNA server software or a DLNA compatible device is connected to this player, some setting changes of software or other devices may be required. Please refer to the operating instructions for the software or device for more information.

DLNA®, the DLNA Logo and DLNA CERTIFIED® are trademarks, service marks, or certification marks of the Digital Living Network Alliance.

❖ Content playable over a network

- Even when encoded in a compatible format, some files may not play correctly.

- Some functions may not be supported depending on the server type or version used.
- Supported file formats vary by server. As such, files not supported by your server are not displayed on this unit. For more information check with the manufacturer of your server.

❖ Disclaimer for Third Party Content

Access to content provided by third parties requires a high speed Internet connection and may also require account registration and a paid subscription.

Third party content services may be changed, suspended, interrupted, or discontinued at any time without notice, and Pioneer disclaims any liability in connection with such occurrences.

Pioneer does not represent or warrant that content services will continue to be provided or available for a particular period of time, and any such warranty, express or implied, is disclaimed.

❖ About playback behavior over a network

- Playback may stall when the PC is switched off or any media files stored on it are deleted while playing content.
- If there are problems within the network environment (heavy network traffic, etc.) content may not be displayed or played properly (playback may be interrupted or stalled). For best performance, a 10BASE-T/100BASE-TX connection between the player and the PC is recommended.
- If several clients are playing simultaneously, as the case may be, playback is interrupted or stalled.
- Depending on the security software installed on a connected PC and the setting of such software, network connection may be blocked.

Pioneer is not responsible for any malfunction of the player and/or the **Source** function features due to communication errors/malfunctions associated with your network connection and/or your PC, or other connected equipment. Please contact your PC manufacturer or Internet service provider.

Windows Media is either a registered trademark or trademark of Microsoft Corporation in the United States and/or other countries.

This product includes technology owned by Microsoft Corporation and cannot be used or distributed without a license from Microsoft Licensing, Inc.

Microsoft®, Windows®7, Windows®Vista, Windows®XP, Windows®2000, Windows®Millennium Edition, Windows®98, and WindowsNT® are either registered trademarks or trademarks of Microsoft Corporation in the United States and/or other countries.

Playback file on the network

1 Press SOURCE to display the Source function.

The **Source** function can also be displayed by selecting **Source** from Home Menu, then pressing **ENTER**.

2 Select the server which contains the file you want to play.

3 Select the file you want to play.

Use **↑/↓** to select, then press **ENTER**.

❖ To end Source function

- ▶ Press **SOURCE**.

Disc/USB playback

1 Press SOURCE to display the Source function.

The **Source** function can also be displayed by selecting **Source** from Home Menu, then pressing **ENTER**.

2 Select Disc or USB.

Use **↑/↓** to select, then press **ENTER**.

3 Select Photo/Music/Video/AVCHD.

Use **↑/↓** to select, then press **ENTER**.

- This step is not for the discs that have been recorded with BDAV/VR/AVCREC format.
- To play files in AVCHD format on a USB device, create a folder named "AVCHD" on the USB device, then copy the "BDMV" folder containing which the files to be played into the "AVCHD" folder.

4 Select the title/track or file you want to play.

Use **↑/↓** to select, then press **ENTER**.

Playback starts from the selected title/track or file.

- If the file you want to play is in the folder, select the folder that contains the file first.

Playing back image files

❖ About Slideshow

A display of the files in the folder switches automatically.

Note

- Some BD-R/-RE discs have playback protection. To cancel the protection, input the password set for the disc.
- It may take a few seconds before playback starts. This is normal.
- It may not be possible to play some files properly.
- The number of views may be restricted.
- Depending on the connected devices and conditions, some time may be required for playback to start and for the image to switch.

Playing in the desired order (Playlist)

The discs that can add tracks and files to the **Playlist** are as shown below.

- DVDs/CDs/USB devices on which audio files are recorded

Adding tracks/files

Use this procedure to add tracks and files, and create the **Playlist**.

1 Press SOURCE to display the Source function.

The **Source** function can also be displayed by selecting **Source** from Home Menu, then pressing **ENTER**.

2 Select Disc or USB.

Load the disc beforehand.

Use **↑/↓** to select, then press **ENTER**.

3 Select the track/file to be added.

Use **→** to select.

4 Press POP UP MENU to display the POP UP MENU menu.

5 Select Add to Playlist to add to Playlist.

Use **↑/↓** to select, then press **ENTER**.

The track or file selected in step **3** is added to the **Playlist**.

- To add more tracks or files, repeat steps **3** to **5**.

Playing the Playlist

1 Press SOURCE to display the Source function.

The Source function can also be displayed by selecting **Source** from Home Menu, then pressing **ENTER**.

2 Select Playlist.

Use **↑/↓** to select, then press **ENTER**.

3 Select the track/file to be played.

Use **↑/↓** to select, then press **ENTER**.

Playback starts from the selected track/file and continues until the end of the list is reached. Use **◀◀/▶▶** to play the previous or next track/file. The Now Playing screen is displayed.

Deleting tracks/files from the Playlist

1 Select the track/file to be deleted, then press POP UP MENU to display the POP UP MENU menu.

2 Use ↑/↓ to select Remove from Playlist, then press ENTER.

Note

- In the following cases, all information in the playlist will be deleted.
 - When you open the disc tray.
 - When you turn off the power.

Playing the web contents

You can enjoy some streaming contents on the Internet with the player.

Available web contents

- YouTube
- Picasa



Note

About YouTube

- This player supports the YouTube Leanback service.
- YouTube videos for mobile phones cannot be played.
- Some YouTube videos cannot be played.

About Picasa

- Picasa is available only in English. Refer to instructions at <http://picasa.google.com/support/> for details.
 - Register your user name and password on the PC before you use Picasa Web Albums.
 - When you access Picasa from this player for the first time, select the New User icon and enter your registered user name and password.

- Depending on the Internet connection environment, it may not be possible to play web contents properly.
- To access to web contents, this player requires a broadband Internet connection. A contract with an Internet provider is required for a broadband Internet connection.
- Access to content provided by third parties requires a high speed Internet connection and may also require account registration and a paid subscription. Third party content services may be changed, suspended, interrupted, or discontinued at any time without notice, and Pioneer disclaims any liability in connection with such occurrences. Pioneer does not represent or warrant that content services will continue to be provided or available for a particular period of time, and any such warranty, express or implied, is disclaimed.
- Disc playback and this function cannot be used at the same time.

❖ About the function for restricting access to harmful information on the Internet

- This unit is equipped with a function for restricting viewing of web contents, etc., you do not want your children or others to see.
- To use this restriction function, change the Internet settings (page 45).

Playing the items

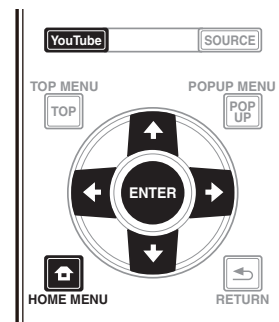

⚠ Caution

- You must connect the player to the Internet beforehand. See *Connecting to the network through LAN interface* on page 23 for the details.

1 Display the selection screen.

The selection screen can be selected by pressing

HOME MENU then selecting Web Contents → Desired web content.

2 Select the type of web contents.

Use **↑/↓** to select, then press **ENTER**.

3 Press **↑/↓/←/→** to select the item you want to play, then press **ENTER**.

Press **■** to stop playback.

❖ Enjoying YouTube

1 Display the YouTube screen.

Press **YouTube**.

- For Playback/Stop/End, please refer to *Playing the items* above.

Chapter 7

Setting the Audio/Video options

Changing the Audio options

There are a number of additional sound settings you can make using the Audio Parameter menu.

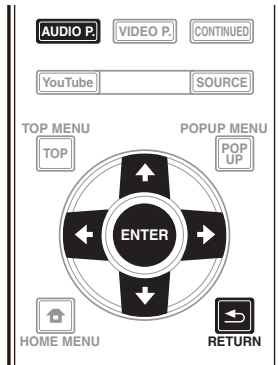

Operating the Audio Parameter screen

- 1 Press **AUDIO P.** to display the Audio Parameter screen.
- 2 Use **↑/↓** to select the setting you want to adjust, then press **ENTER**.
- 3 Use **←/→** to set as necessary, then press **ENTER**.

❖ Closing the Audio Parameter screen

Press **AUDIO P.** or **↶ RETURN**.



Note

- It is not possible to open the Audio Parameter screen when any of the **Home Menu (Source, Web Contents, Initial Setup)**, Video Parameter, Function Menu, Disc Menu, YouTube or Picasa is being displayed.
- It is not possible to open the Audio Parameter screen while 3D contents are being played back.
- When **DIRECT** function is On, the Audio Parameter setting will not work.
- In Options, the factory default settings are indicated in bold.

Setting	Options	Explanation
Audio Scaler ¹ (BDP-88FD only)	Manual	The Hi-bit32 , Up Sampling and Digital Filter can be configured to the desired settings.
	Auto	When Auto is selected, Hi-bit32 , Up Sampling and Digital Filter are automatically set to the optimum settings according to the 2-channel audio source's sampling frequency and bit rate to achieve high quality playback sound.
Hi-bit32 ^{1, 2} (BDP-88FD only)	On	Creates a wider dynamic range with digital sources like CDs, DVDs or BDs. 16-, 20- and 24-bit PCM as well as compressed audio is requantized to 32 bits, and the high frequency component is interpolated upon data processing to enable smoother, more subtle musical expression.
	Off	
Up Sampling ^{1, 2, 3} (BDP-88FD only)	x1 (Off)	The 2-channel audio source's sampling frequency is increased to the set multiple to achieve high quality playback sound.
	x2	
	x4	
Digital Filter ^{1, 2} (BDP-88FD only)	Slow	Switches the AUDIO DAC (Digital Audio Converter) digital filter type. One of two settings can be selected: Slow (soft and warm), Sharp (solid and tight).
	Sharp	
Auto Sound Retriever (BDP-88FD only)	Off	With the Auto Sound Retriever function, DSP processing is used to compensate for the loss of audio data upon compression, improving the sound's sense of density and modulation. ¹ Also, when a player supporting the Sound Retriever Link function is connected to the receiver by HDMI, by setting this to On , the bitrate information of the compressed audio file being played on the player is acquired using the Control with HDMI function, and the sound is optimized based on this information (Sound Retriever Link).
	On	
Audio Sync ⁴	Auto	The player automatically adjusts the timing of the video and audio when connected to a device equipped with the HDMI Audio Sync Correction feature using an HDMI cable.
	Manual	Adjust manually.
Audio Delay ⁵	0 to 200 (ms)	Some monitors have a slight delay when showing video, so the soundtrack will be slightly out of sync with the picture. By adding a bit of delay, you can adjust the sound to match the presentation of the video.

- This is effective only on audio output from **ANALOG AUDIO OUT** terminals.
- This can be set when **Manual** is selected for **Audio Scaler**.
 - This function does not work when the sampling frequency is 32 kHz.
- This setting only affects 2-channel audio sources.
 - This function does not work when the **Auto Sound Retriever** setting is **On**.
- The sound may be interrupted while setting the delay.
- This is the **Audio Sync** setting which you can set only when **Auto** is selected. The set value is reflected after you stop or pause playing and play again.

Changing the Video options

There are a number of additional picture settings you can make using the Video Parameter menu.

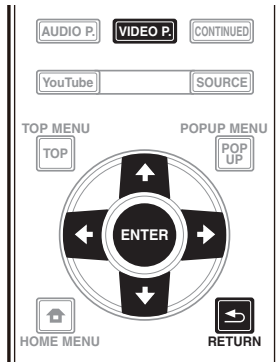

Operating the Video Parameter screen

- Press **VIDEO P.** to display the Video Parameter screen.
- Use **↑/↓** to select the setting you want to adjust, then press **ENTER**.
- Use **←/→** to set as necessary, then press **ENTER**.

❖ Closing the Video Parameter screen

Press **VIDEO P.** or **RETURN**.



Note

- It is not possible to open the Video Parameter screen when any of the **Home Menu (Source, Web Contents, Initial Setup)**, Audio Parameter, Function Menu, Disc Menu, YouTube or Picasa is being displayed.
- It is not possible to open the Video Parameter screen while 3D contents are being played back.
- Video Parameter options do not affect Blu-ray 3D pictures.
- The Video Parameter option is not effective when the **HDMI Mode** is set to **Pure Audio**.
- In Options, the factory default settings are indicated in bold.

Setting	Options	Explanation
Video Adjust	PJ Digital Cinema PJ Film Cinema PJ Live FPD Digital Cinema FPD Film Cinema FPD Live Reference Memory 1 to 3	Selections are made to suit the audio visual equipment in use and the material to be viewed and heard. Select either the PJ mode for viewing with a projector or the FPD mode for viewing with a flat panel television set. Select Digital Cinema when viewing the latest movies with CGIs and digital processing, Film Cinema when viewing conventional analog movies on film, and Live when viewing concert video. The Reference mode is a setting that inhibits video signal processing. This mode is selected when viewing the source as it is. If you want to adjust the picture quality settings to your personal tastes, select Memory 1 to Memory 3 (see <i>Adjusting the video</i> on page 41).
Progressive Motion ¹	-4 to +4 (Default 0)	Adjusts the motion and still picture quality when video output is set to progressive.
Pure Cinema	Auto On Off	This setting optimizes the operation of the progressive scanning circuit for playing film materials. Normally set it to Auto . If the picture seems unnatural, switch this to On or Off .
Stream Smoother	Off On	Use the image quality of the built-in circuit, make the image quality correction reduce block noise and mosquito noise, and improved sharpness feeling. This is effective for playing online or low bit rate video contents.
Film Grain ²	0 to +8 (Default 0)	Adds small particles of noise to give the effect of a movie film. The greater the number, the higher the granular quality.

- Progressive Motion** is disabled when **Pure Cinema** is set to **On**.
 - This setting have the effect only for pictures recorded in the interlaced scan format (480i/576i or 1080i signals).
- The Film Grain function is effective on all videos, including on the Home menu screen.

❖ Adjusting the video

1 Select and set Video Adjust → Memory 1 or 2, 3.

Use **↑/↓** to select, then press **ENTER**.

2 Select Settings.

Use **↑/↓** to select, then press **ENTER**.

3 Select the item and change the setting.

Use **↑/↓** to select the item, then use **←/→** to change the setting. Once the setting is completed, press

↶ RETURN to close the settings screen.

List of setting items

Item	Description
YNR	Reduces noise in the luminance (Y) signal.
CNR	Reduces noise in the chroma (C) signal.
BNR	Reduces the block noise (block-shaped distortion generated upon MPEG compression).
MNR	Reduces the mosquito noise (distortion along the contours of the picture generated upon MPEG compression).
Detail	Adjust the clarity of the details of the picture.
Brightness	Select this to adjust the TV screen's brightness.
Contrast	Select this to adjust the TV screen's contrast.
Hue	Select this to adjust the color (green and red) balance of the TV screen.
Chroma Level	Adjusts the density of the colors.
S.Resolution ¹ (Super Resolution)	Detailed feel of materials and accurate outlines are reproduced. Setting is made by selecting one of 0 (Off), 1 , 2 or 3 and sharper images are delivered with greater values.

¹ This setting is effective only when video is output at 4K.

Advanced settings



Changing the settings

Operating the Initial Setup screen



1 When playback is stopped, display the Home Menu screen.

Press  HOME MENU.

2 Select and set Initial Setup.

Use / to select, then press **ENTER**.

3 Select the item and change the setting.

Use /// to select, then press **ENTER**.

❖ Closing the Initial Setup screen

Press  HOME MENU or  RETURN.



Note

- The items that can be selected depend on the player's status.
- In Options, the factory default settings are indicated in bold.

Setting	Options	Explanation
Display Setting	TV Screen	16:9 Full Select this when connecting to a wide (16:9) TV.
		16:9 Normal Select this when connected to a wide (16:9) TV. 4:3 pictures are displayed with vertical black bars along the sides.
		4:3 Pan&Scan Select this when connecting to a 4:3 screen TV and playing a 16:9 video. The video will be played with the left and right sides of the image cut off to display on the 4:3 screen. (This function works if the disc is labeled for 4:3PS.)
		4:3 Letterbox Select this when connecting to a 4:3 screen TV and playing a 16:9 video. The video will be played with black bands at the top and bottom.
Resolution	Auto	Select this to choose the resolution of the video signals output from the HDMI OUT terminal automatically.
	480p	Output the video signals from the HDMI OUT terminal with the selected resolution.
	720p	The resolution can be changed by pressing RESOLUTION ▲/▼ .
	1080i	The resolution switches each time RESOLUTION ▲/▼ is pressed.
	1080p	
	1080/24p	
	4K	
	4K/24p	
	Source Direct	Output is made with the resolution that matches the resolution of the contents.

- When **1080/24p** or **4K/24p** is selected, the movement may be unnatural or the picture unclear, depending on the contents being played back. In such cases, set the resolution to something other than **1080/24p** or **4K/24p**.

Setting	Options	Explanation
Audio Output Digital Output	Bitstream	Select this to output digital audio signals directly.
	PCM	Select this to output digital audio signals converted to 2-channel audio signals.
	Re-encode	When a BD containing secondary audio and interactive audio is played, the two audio signals are mixed and converted to Dolby Digital audio or DTS audio for output.
	Off	Select this to output audio signals other than digital audio signals.
Downmix	Stereo	Surround audio signals converted to linear PCM audio signals are converted into 2-channel (stereo) signals for output.
	Lt/Rt	Surround for output (when the connected AV receiver or amplifier, etc., is compatible with Dolby Pro Logic, the AV receiver or amplifier outputs the linear PCM audio signals as surround audio signals).
Max Sampling Frequency	48k	Outputs audio signals that are limited to a sampling frequency below the set sampling frequency from the DIGITAL OUT terminal. Select according to the performance of the connected device.
	96k	
	192k	
<ul style="list-style-type: none"> • When playing back a sampling frequency file or a disk having a lower than or equal setting compared to the present setting, you can output it at the unchanged sampling frequency. • Sources with sampling frequencies of over 192 kHz cannot be played. • When playing copyright-protected discs or files, the signals are output with the sampling frequency limited to 48 kHz or below, regardless of this setting. 		
DRC (Dynamic Range Control)	Off	Select this to output audio signals without using the DRC function.
	On	Select this to adjust the range between the loudest and softest sounds (dynamic range) for playback at average volume. Use this when it is hard to hear dialog or when watching movies at midnight.
	Auto	Select to switch the DRC setting On/Off automatically according to the input audio signal from the disc. This only affects Dolby TrueHD signals.
<ul style="list-style-type: none"> • This affects such audio signals as Dolby Digital, Dolby TrueHD, and Dolby Digital Plus. • DRC affects audio signals output from the following audio output terminals: <ul style="list-style-type: none"> – Analog audio signals output from the AUDIO OUT terminals – Linear PCM audio signals output from the DIGITAL OUT or HDMI OUT terminals • Depending on the disc, the effect may be weak. • The effect may differ depending on the speakers, the AV amplifier settings, etc. 		
Precision Audio (BDP-88FD only)	Auto	Precision Audio is a function and technology for high quality sound playback used according to the channel used for audio playback. Jitters, which detrimentally affect sound quality, occur when the transmission or processing of digital signals is performed. The effects of such jitters can be eliminated by processing signals with reference to a crystal oscillator, which is optimally suited to act as a standard for audio signals. Select Auto mode when automatically operating the unit according to the status of connected devices.
	HDMI(PQLS)	Select the HDMI (PQLS) mode when operating the unit for HDMI output. The PQLS function will operate in such cases.
	Analog	Select Analog mode when operating the unit for analog audio output from the main unit. The signal processing for audio signals made with reference to the highly accurate crystal oscillator is performed inside the main unit.
	Off	Select the Off mode when not using the Precision Audio function.
XLR Terminal Polarity (BDP-88FD only)	Normal	Set Pin 2 on the XLR terminal to normal phase (Hot) and Pin 3 to the reverse phase (Cold).
	Inversion	Set Pin 2 on the XLR terminal to reverse phase (Cold) and Pin 3 to the normal phase (Hot).

Setting	Options	Explanation		
HDMI	HDMI Mode	Dual	Video and audio are output simultaneously from the two HDMI OUT terminals. Select this when you want to output video and audio to two TV sets simultaneously.	
		Separate	Select this when you want to output the video and audio separately, the video from the HDMI OUT (MAIN) terminal, the audio from the HDMI OUT (SUB) terminal.	
		Pure Audio	Select this to enjoy music only with a better sound quality when devices are connected to both HDMI output terminals. With this setting, music is output from the HDMI OUT (SUB) terminal only, and video signals are only output from the HDMI OUT (MAIN) terminal when DISPLAY is pressed.	
		Single	This is selected when connecting a device for use with the HDMI OUT (MAIN) terminal only.	
Also refer to <i>Setting the HDMI Mode</i> on page 18.				
Color Space		RGB	Select this to output the video signals as RGB signals. Choose this if the colors seem too faint and the black seems too bright.	
		YCbCr	Select this to output the video signals as YCbCr 4:4:4 signals.	
		YCbCr 422	Select this to output the video signals as YCbCr 4:2:2 signals.	
		Full RGB	Select this to output the video signals as RGB signals. Choose this if the colors seem too dense and all the dark colors are displayed in a uniform black.	
HDMI Audio Out		Bitstream	Select this to output HDMI audio signals directly.	
		PCM	Select this to output HDMI audio signals converted to PCM audio signals.	
		Reencode	When a BD containing secondary audio and interactive audio is played, the two audio signals are mixed and converted to Dolby Digital audio or DTS audio for output.	
Control		On	Select this to control the player with the remote control of the connected AV device using an HDMI cable. Also refer to page 18.	
		Off	Select this when you do not want to control the player with the remote control of the connected AV device using an HDMI cable.	
To use Sound Retriever Link and PQLS function (pages 18), Control must be set to On .				
HDMI Deep Color		30bits	Select this when outputting the video signals with 30-bit color.	
		36bits	Select this when outputting the video signals with 36-bit color.	
		Off	Select this when outputting the video signals with normal 24-bit color.	
When [30bits] or [36bits] is selected, set the color space (page 44) to a setting other than YCbCr 422 .				
HDMI 3D		Auto	With 3D discs, the disc is played with 3D images.	
		Off	3D images are not played.	
3D Notice		Yes	This sets whether or not to display the 3D notice when playing 3D images.	
		No		
Network	IP Address Setting		Select this to set the IP address of the player and DNS server (page 47).	
	Proxy Server		Only set the proxy server if so instructed by your Internet service provider (page 47).	
	Information		Displays the values of the MAC address, IP address, subnet mask, default gateway, DNS server (primary) and DNS server (secondary).	
	Connection Test		Select this to test the network connection (page 47).	
	BD-Live Connection		Permitted	All discs are allowed to connect to BD-LIVE.
			Partial Permitted	Only discs whose safety has been confirmed are allowed to connect to BD-LIVE.
			Prohibited	No disc is allowed to connect to BD-LIVE.
DLNA		Enable	Select this when connecting to DLNA server.	
		Disable	Select this when not connecting to DLNA server.	

Setting	Options	Explanation
Language	OSD	available languages Choose a language for the on-screen displays from the listed languages.
	Audio	available languages Choose a language from the listed languages to set the default audio language for BD-ROM and DVD-Video playback. * For some discs, it may not be possible to change to the selected language.
	If a language not recorded on the BD/DVD is set, one of the recorded languages is automatically selected for playback.	
	Subtitle	available languages Choose a language from the listed languages to set the default subtitle language for BD-ROM and DVD-Video playback. * For some discs, it may not be possible to change to the selected language.
	If a language not recorded on the BD/DVD is set, one of the recorded languages is automatically selected for playback.	
	Menu	available languages Choose a language from the listed languages to set the default language for BD-ROM and DVD-Video menus. * For some discs, it may not be possible to change to the selected language.
If a language not recorded on the BD/DVD is set, one of the recorded languages is automatically selected for playback.		
Playback	Angle Mark	On Select this to display the angle mark on the TV screen (page 29). Off Select this if you do not want to display the angle mark on the TV screen.
	PIP Mark	On Select this to display the PIP mark on the TV screen. Off Select this if you do not want to display the PIP mark on the TV screen.
	Secondary Audio Mark	On Select this to display the secondary audio mark on the TV screen (page 33). Off Select this if you do not want to display the secondary audio mark on the TV screen.
	DivX [®] VOD DRM	Registration Code Displays the player's registration code required to play DivX VOD files (page 11).
	DVD Playback	DVD Audio Select this to play only the audio part on the DVD-Audio disc. DVD Video Select this to play only the video part on the DVD-Audio disc. * This setting is for DVD-Audio disc playback.
	Internet Setting	Permitted Web contents can be watched without entering the password. Partial Permitted The password must be entered to watch web contents. Prohibited No web contents can be watched.
	To restrict the viewing of web contents, etc., by children or others, select [Partial Permitted] or [Prohibited].	
	Disc Auto Playback	On Discs are played automatically after they are loaded. Off Loaded discs do not start playing automatically.
	Last Memory	On Select this to save the point at which you last stopped playback, even after the disc tray is opened or you switch to the standby mode. Off Select this when you want to use only Continue Viewing Play (page 34). Use of a disk that does not support the function is not possible.
	PBC (Play Back Control)	On Select this to play Video-CDs (version 2.0) compatible with PBC using the disc menu. Off Select this to play Video-CDs (version 2.0) compatible with PBC without using the disc menu.
Setup Navigator	Start making the settings using the Setup Navigator menu. For details, see page 24.	
Security	Change Password	Register (change) the password for parental lock settings or for unlocking to play DVD-Videos with the parental lock feature (page 48). The default password is "0000".
	Parental Control	Change the player's parental lock level (page 48).
	Country Code	Change the Country/Area code (page 48).

Setting	Options	Explanation
Options Screen Saver	Off	The screen saver is not activated.
	1 min	<ul style="list-style-type: none"> The screen saver will be activated if no operation has been performed for more than one minute/two minutes/three minutes. During operation of the screen saver, [SCREENSAVER] is displayed on the front panel display. Operating the remote control can deactivate the screen saver.
	2 min	
	3 min	
Auto Power Off	Off	Select this if you do not want the power to turn off automatically.
	15 min	The power will be automatically turned off if no operation has been performed for more than 15 minutes or 30 minutes.
	30 min	
Network Standby	On	Select this if you want to input power from a mobile device using a dedicated application (page 7).
	Off	Select this if you do not want to use the Network Standby function (described above).
Update	USB Storage	Select the method of software updating (page 49).
	Network	
Load Default	Restore the settings to the factory default.	
System Information	Check the system version number.	
BUDA	BUDA Information	Display and set up the BUDA data on the connected USB device (page 47).
	BUDA Setup	

❖ Setting the IP address

1 Select and set Network → IP Address Setting → Next Screen.

Use **↑/↓** to select, then press **ENTER**.

2 Set IP address.

Use **↑/↓/←/→** to set the IP address of the player or DNS server, then press **ENTER**.

• Auto Set IP Address

On – The player's IP address is obtained automatically. Select this when using a broadband router or broadband modem that has a DHCP (Dynamic Host Configuration Protocol) server function. This player's IP address will automatically be allocated from the DHCP server.

Off – The player's IP address must be set manually. Use the number buttons (0 to 9) to input the IP address, subnet mask and default gateway.

Caution

- Some time is required for the IP address setting.

Note

- Once the IP address is set, select [Connection Test] to check that the unit is properly connected.
- For information on the DHCP server function, refer to the operating instructions for the network device.
- You may need to contact your Internet service provider or network administrator when inputting the IP address manually.

❖ Setting the proxy server

Only set the proxy server if so instructed by your Internet service provider.

1 Select and set Network → Proxy Server → Next Screen.

Use **↑/↓** to select, then press **ENTER**.

2 Select and set Use or Not use at Proxy Server.

Use **←/→** to change, then press **↓**.

- **Use** – Select this when using a proxy server.
- **Not use** – Select this when not using a proxy server.

If you have selected **Use**, proceed to step 3.

3 Select and set Server Select Method.

Use **←/→** to change, then press **↓**.

- **IP Address** – Input the IP address.
- **Server Name** – Input the server name.

4 Input IP Address or Server Name.

Use the number buttons (0 to 9) to input the number if you select IP address in step 3. Use **←/→** to move the cursor.

When Server Name is selected in step 3, use the number buttons (0 to 9) to launch the software keyboard. Now use **↑/↓/←/→** to select characters and items, then press **ENTER** to input.

5 Input Port Number.

Press **↓**, then use the number buttons (0 to 9) to input the number.

6 Press ENTER to set.

❖ Displaying the network settings

▶ Select and set Network → Information → Next Screen.

Use **↑/↓** to select, then press **ENTER**.

The MAC address, IP address, subnet mask, default gateway and DNS server (primary and secondary) settings are displayed.

When **Auto Set IP Address** is set to **On**, the values obtained automatically are displayed.

Note

- "0.0.0.0" is displayed when each IP address has not been set.

❖ Testing the network connection

▶ Select and set Network → Connection Test → Start.

Use **↑/↓** to select, then press **ENTER**.

"Network is OK." is displayed once the test is completed. If any other message is displayed, check the connections and/or settings (pages 23 and page 47).

❖ Changing to other language at language setting

1 Select and set Language.

Use **↑/↓** to select, then press **ENTER**.

2 Select and set OSD, Audio, Subtitle or Menu.

Use **↑/↓** to select, then press **ENTER**.

3 Select and set the desired language.

Use **↑/↓** to select, then press **ENTER**.

Note

- If a language not recorded on the BD/DVD is set, one of the recorded languages is automatically selected and played.

❖ Erasing data that has been added to BDs and application data

Use this procedure to erase data that has been added to BDs (data downloaded with the BD-LIVE function and data used with the BONUSVIEW function) and application data.

Caution

- Some time is required to erase the data.
- Do not unplug the power cord while data is being erased.

1 Select and set Options → BUDA → BUDA Setup.

Use **↑/↓** to select, then press **ENTER**.

2 Select and set Fmt buda.

Press **ENTER**.

❖ Registering or Changing the password

Use this procedure to register or change the code number required for the Parental Lock settings.

About default password of this unit

The default password is "0000".

- This unit might ask you to enter a password when you change the password.
- If you reset this unit, your password is simultaneously changed to the default setting.

1 Select and set Security → Change Password → Next Screen.

Use **↑/↓** to select, then press **ENTER**.

2 Input the password.

Use the number buttons (0 to 9) to input the number, then press **ENTER** to set.

Use **←/→** to move the cursor.

3 Re-input the password.

Use the number buttons (0 to 9) to input the number, then press **ENTER** to set.

Use **←/→** to move the cursor.

- To change the password, input the previously registered password, then input the new password.

**Note**

- We recommend making a note of the password.
- If you have forgotten the password, reset the player to the factory default setting, then register the password again (page 49).

❖ Changing the Parental Lock level for viewing DVDs/BD-ROMs

Some DVD-Video discs containing scenes of violence, for example, have Parental Lock levels (check the indications on the disc's jacket or elsewhere). To restrict viewing these discs, set the player's level to the level lower than the discs.

1 Select and set Security → Parental Control → Next Screen.

Use **↑/↓** to select, then press **ENTER**.

2 Input the password.

Use the number buttons (0 to 9) to input the number, then press **ENTER** to set.

Use **←/→** to move the cursor.

3 Change the level.

Use **←/→** to change, then press **ENTER** to set.

**Note**

- The level can be set to Off or between **Level1** and **Level8**. When set to Off, viewing is not restricted.

❖ Changing the Country/Area code

1 Select and set Security → Country Code → Next Screen.

Use **↑/↓** to select, then press **ENTER**.

2 Input the password.

Use the number buttons (0 to 9) to input the number, then press **ENTER** to set.

Use **←/→** to move the cursor.

3 Change the country/area code.

Use **←/→** to change, then press **ENTER** to set. Refer to page 52.

Software updating

The player's software can be updated using one of the methods shown below.

- Connecting to the Internet.
- Using a USB flash drive.

Product information on this player is provided on the Pioneer website. Check the website shown on page 7 for update and service information on your Blu-ray disc player.

Caution

- Do not perform the actions below while the software is being updated. Doing so will interrupt updating and could lead to malfunction.
 - Disconnecting a USB memory device
 - Unplugging the power cord
 - Pressing the **STANDBY/ON** button.
- There are two processes for software updating, downloading and updating. Both processes may take a certain period of time.
- Other operations are defeated during software updating. Furthermore, updating process cannot be canceled.

❖ **Updating connecting to the Internet**

- 1 Connect to the Internet.**
- 2 When playback is stopped, display the Home Menu screen.**
Press  **HOME MENU**.
- 3 Select and set Initial Setup.**
Use **↑/↓** to select, then press **ENTER**.
- 4 Select and set Options → Update → Network → Start.**
Use **↑/↓** to select, then press **ENTER**.
- 5 Updating starts.**
Press **ENTER**.

- Software updating may take a certain period of time.
- When updating is completed, the unit restarts automatically.

❖ **Updating using a USB flash drive**

Note

- When an update file is provided on the Pioneer website, use your computer to download it onto a USB flash drive. Carefully read the instructions on downloading update files provided on the Pioneer website.
- Store the update file in the root directory of the USB flash drive. Do not store it within a folder.
- Do not put any files other than the update file on the USB flash drive.

- This unit supports USB flash drives formatted in FAT32, FAT16 or NTFS. When formatting a USB flash drive on your computer, do so with the settings below.
 - File system: FAT32
 - Allocation unit size: Default allocation size
- Only store the most recent update file on the USB flash drive.
- Do not use a USB extension cable to connect a USB flash drive to the player. Using a USB extension cable may prevent the player from performing correctly.

1 Plug in the USB flash drive on which the update file is stored.

2 When playback is stopped, display the Home Menu screen.

Press  **HOME MENU**.

3 Select and set Initial Setup.

Use **↑/↓** to select, then press **ENTER**.

4 Select and set Options → Update → USB Storage → Start.

Use **↑/↓** to select, then press **ENTER**.

5 Updating starts.

Press **ENTER**.

- Software updating may take a certain period of time.
- When updating is completed, the unit restarts automatically.

Restoring all the settings to the factory default settings

- 1 Check that the player's power is turned on.**
- 2 When playback is stopped, display the Home Menu screen.**
Press  **HOME MENU**.
- 3 Select and set Initial Setup.**
Use **↑/↓** to select, then press **ENTER**.
- 4 Select and set Options → Load Default → Next Screen.**
Use **↑/↓** to select, then press **ENTER**.
- 5 Select and set OK.**
Use **←/→** to select, then press **ENTER**.

Note

- After restoring all the settings to the factory default settings, use **Setup Navigator** to reset the player (page 24).
- When disposing of the product, we recommend you reset it to the factory default setting to delete the data.

Setting the remote control backlight mode

- Default setting : **01** (normal mode)

The backlight lighting pattern can be selected from among four modes, in consideration of convenience and battery service life.



Caution

- The setting may be restored to the default after the batteries are replaced. If this happens, reset it.

▶ Input the 2-digit code you want to set.

Press the number buttons (0 to 9) to input the code while pressing  **LIGHT**.

- **01** (normal mode) : The backlight is turned on and off with the light button. After it lights, it turns off automatically if no operation is performed for 10 seconds.
- **02** (frequent lighting mode) : The backlight turns on when any button on the remote control is pressed. It is turned off with the light button. After it lights, it turns off automatically if no operation is performed for 20 seconds.
- **03** (eco mode) : The backlight is turned on and off with the light button. After it lights, it turns off automatically if no operation is performed for 5 seconds.
- **04** (off mode) : The backlight does not turn on even when the light button is pressed.

If the backlight LED lights for three seconds and continues to flash, the setting has been successfully completed.

If the backlight LED flashes, the setting has failed.

About how digital audio formats are output

Setting	Bitstream		PCM		Re-encode		
Method of conversion	Only the primary audio (the main sound for movies, etc.) is output. The secondary audio and interactive audio are not output.		The primary audio, secondary audio and interactive audio are converted into PCM audio and output simultaneously. ¹		The primary audio, secondary audio and interactive audio are converted into PCM audio then converted again into Dolby Digital audio or DTS audio and output simultaneously. ²		
Output terminal(s)	HDMI OUT terminal	DIGITAL OUT terminal	HDMI OUT terminal	DIGITAL OUT terminal	HDMI OUT terminal	DIGITAL OUT terminal	AUDIO OUTPUT terminal
Audio type							
Dolby Digital	Dolby Digital	Dolby Digital	PCM 5.1ch				
Dolby Digital Plus	Dolby Digital Plus	Dolby Digital	PCM 7.1ch		Dolby Digital	Dolby Digital	
Dolby TrueHD³	Dolby TrueHD	Dolby Digital	PCM 7.1ch				
DTS Digital Surround	DTS Digital Surround	DTS Digital Surround	PCM 5.1ch				
DTS-HD High Resolution Audio³	DTS-HD High Resolution Audio	DTS Digital Surround	PCM 7.1ch	PCM 2 ch ⁴	DTS Digital Surround	DTS Digital Surround	2 ch ⁴
DTS-HD Master Audio³	DTS-HD Master Audio	DTS Digital Surround	PCM 7.1ch				
PCM	PCM 7.1ch	PCM 2 ch ⁴	PCM 7.1ch		Dolby Digital	Dolby Digital	
AAC	AAC	AAC	PCM 5.1ch		AAC	AAC	
SACD (DSD)³	DSD ⁵	PCM 2 ch ⁶	PCM 5.1ch	PCM 2 ch ⁶	PCM 5.1ch	PCM 2 ch ⁶	2 ch ⁶

1. In case of Quick View (Quick view with audio), the audio output will be equal to the PCM setting regardless of any other settings. The LFE channel, however, is not output (5.1 → 5.0, 7.1 → 7.0).
2. If there is no secondary audio or interactive audio, depending on the disc the signals may be output without being re-encoded.
3. Quick View (Quick view with audio) function cannot be performed.
4. For multi-channel audio, the sound is converted into 2-channel audio for output.
5. When **Resolution** is set to **480P**, or even when it is set to **Auto**, if the connected device does not support 480i/480p, the DSD multi-channel audio of SACDs is output in two channels, front left and front right (page 42).
6.
 - When **HDMI Audio Out** is set to **Bitstream**, sound may not be produced in some cases (page 44).
 - Depending on the settings, for DSD multi-channel audio, 2 channels are output on the front left and right.



Note

- Depending on the disc, the number of channels may differ.
- Depending on the connected HDMI device, the HDMI output audio and number of channels may differ.
- The HDMI output audio and number of channels may differ when **Resolution** is set to **480P**, as well as when set to **Auto** if the connected device only supports 480i/480p.
- Three types of audio are recorded on BD video discs.
 - Primary audio: The main sound.
 - Secondary audio: Additional sound added supplementarily, such as comments by directors, actors, etc.
 - Interactive audio: Sounds such as clicks heard when operations are performed. The interactive audio differs from disc to disc.

Language Code Table and Country/Area Code Table

Language Code Table

Language name, language code, input code

Abkhazian, ab/abk , 0102	French, fr/fra , 0618	Malagasy, mg/mlg , 1307	Slovenian, sl/slv , 1912
Afar, aa/aar , 0101	Galician, gl/glg , 0712	Malay, ms/msa , 1319	Somali, so/som , 1915
Afrikaans, af/afz , 0106	Georgian, ka/kat , 1101	Malayalam, ml/mal , 1312	Sotho, Southern, st/sot , 1920
Albanian, sq/sqi , 1917	German, de/deu , 0405	Maltese, mt/mlt , 1320	Spanish, es/spa , 0519
Amharic, am/amh , 0113	Greek, el/ell , 0512	Maori, mi/mri , 1309	Sundanese, su/sun , 1921
Arabic, ar/ara , 0118	Guarani, gn/grn , 0714	Marathi, mr/mar , 1318	Swahili, sw/swa , 1923
Armenian, hy/hye , 0825	Gujarati, gu/guj , 0721	Mongolian, mn/mon , 1314	Swati, ss/ssw , 1919
Assamese, as/asm , 0119	Hausa, ha/hau , 0801	Moldavian, mo/mol , 1315	Swedish, sv/swe , 1922
Aymara, ay/aym , 0125	Hebrew, iw/heb , 0923	Nauru, na/nau , 1401	Tagalog, tl/tgl , 2012
Azerbaijani, az/aze , 0216	Hindi, hi/hin , 0809	Nepali, ne/nep , 1405	Tajik, tg/tgk , 2007
Bashkir, ba/bak , 0216	Hungarian, hu/hun , 0821	Norwegian, no/nor , 1415	Tamil, ta/tam , 2001
Basque, eu/eus , 0521	Icelandic, is/isl , 0919	Occitan, oc/oci , 1503	Tatar, tt/tat , 2020
Belarusian, be/bel , 0205	Indonesian, in/ind , 0914	Oriya, or/ori , 1518	Telugu, te/tel , 2005
Bengali, bn/ben , 0214	Interlingua, ia/ina , 0901	Oromo, om/orm , 1513	Thai, th/tha , 2008
Bihari, bh/bih , 0208	Interlingue, ie/ile , 0905	Panjabi, pa/pan , 1601	Tibetan, bo/bod , 0215
Bislama, bi/bis , 0209	Inupiaq, ik/ipk , 0911	Persian, fa/fas , 0601	Tigrinya, ti/tir , 2009
Breton, br/bre , 0218	Irish, ga/gle , 0701	Polish, pl/pol , 1612	Tonga (Tonga Islands), to/ton , 2015
Bulgarian, bg/bul , 0207	Italian, it/ita , 0920	Portuguese, pt/por , 1620	Tsonga, ts/tso , 2019
Burmese, my/mya , 1325	Japanese, ja/jpn , 1001	Pushto, ps/pus , 1619	Tswana, tn/tsn , 2014
Catalan, ca/cat , 0301	Javanese, jw/jav , 1023	Quechua, qu/que , 1721	Turkmen, tk/tuk , 2011
Central Khmer, km/khm , 1113	Kalaallisut, kl/kal , 1112	Romanian, ro/ron , 1815	Turkish, tr/tur , 2018
Chinese, zh/zho , 2608	Kannada, kn/kan , 1114	Romansh, rm/roh , 1813	Twi, tw/twi , 2023
Corsican, co/cos , 0315	Kashmiri, ks/kas , 1119	Rundi, rn/run , 1814	Ukrainian, uk/ukr , 2111
Croatian, hr/hrv , 0818	Kazakh, kk/kaz , 1111	Russian, ru/rus , 1821	Urdu, ur/urd , 2118
Czech, cs/ces , 0319	Kinyarwanda, rw/kin , 1823	Samoan, sm/smo , 1913	Uzbek, uz/uzb , 2126
Danish, da/dan , 0401	Kirghiz, ky/kir , 1125	Sango, sg/sag , 1907	Vietnamese, vi/vie , 2209
Dutch, nl/nld , 1412	Korean, ko/kor , 1115	Sanskrit, sa/san , 1901	Volapük, vo/vol , 2215
Dzongkha, dz/dzo , 0426	Kurdish, ku/kur , 1121	Scottish Gaelic, gd/gla , 0704	Welsh, cy/cym , 0325
English, en/eng , 0514	Lao, lo/lao , 1215	Serbian, sr/srp , 1918	Western Frisian, fy/fry , 0625
Esperanto, eo/epo , 0515	Latin, la/lat , 1201	Serbo-Croatian, sh/-- , 1908	Wolof, wo/wol , 2315
Estonian, et/est , 0520	Latvian, lv/lav , 1222	Shona, sn/sna , 1914	Xhosa, xh/xho , 2408
Finnish, fi/fin , 0609	Lingala, ln/lin , 1214	Sindhi, sd/snd , 1904	Yiddish, ji/yid , 1009
Fijian, fj/fij , 0610	Lithuanian, lt/lit , 1220	Sinhalese, si/sin , 1909	Yoruba, yo/yor , 2515
Faroese, fo/fao , 0615	Macedonian, mk/mkd , 1311	Slovak, sk/slk , 1911	Zulu, zu/zu , 2621

Country/Area Code Table

Country/Area name, Country/Area code, input code

Anguilla, ai , 0109	Estonia, ee , 0505	Luxembourg, lu , 1221	Slovakia, sk , 1911
Antigua and Barbuda, ag , 0107	Finland, fi , 0609	Macedonia, the Former Yugoslav Republic of, mk , 1311	Slovenia, si , 1909
Argentina, ar , 0118	France, fr , 0618	Malaysia, my , 1325	Spain, es , 0519
Armenia, am , 0113	Georgia, ge , 0705	Malta, mt , 1320	Suriname, sr , 1918
Australia, au , 0121	Germany, de , 0405	Mexico, mx , 1324	Sweden, se , 1905
Austria, at , 0120	Greece, gr , 0718	Moldova, Republic of, md , 1304	Switzerland, ch , 0308
Azerbaijan, az , 0126	Greenland, gl , 0712	Monaco, mc , 1303	Taiwan, Province of China, tw , 2023
Bahamas, bs , 0219	Grenada, gd , 0704	Montserrat, ms , 1319	Tajikistan, tj , 2010
Barbados, bb , 0202	Guyana, gy , 0725	Netherlands, nl , 1412	Thailand, th , 2008
Belarus, by , 0225	Haiti, ht , 0820	New Zealand, nz , 1426	Trinidad and Tobago, tt , 2020
Belgium, be , 0205	Hong Kong, hk , 0811	Norway, no , 1415	Tunisia, tn , 2014
Belize, bz , 0226	Hungary, hu , 0821	Pakistan, pk , 1611	Turkey, tr , 2018
Bermuda, bm , 0213	Iceland, is , 0919	Peru, pe , 1605	Turkmenistan, tm , 2013
Brazil, br , 0218	India, in , 0914	Philippines, ph , 1608	Turks and Caicos Islands, tc , 2003
Bulgaria, bg , 0207	Indonesia, id , 0904	Poland, pl , 1612	Ukraine, ua , 2101
Canada, ca , 0301	Ireland, ie , 0905	Portugal, pt , 1620	United Kingdom, gb , 0702
Cayman Islands, ky , 1125	Israel, il , 0912	Puerto Rico, pr , 1618	United States, us , 2119
Chile, cl , 0312	Italy, it , 0920	Romania, ro , 1815	Uruguay, uy , 2125
China, cn , 0314	Jamaica, jm , 1013	Russian Federation, ru , 1821	Uzbekistan, uz , 2126
Colombia, co , 0315	Japan, jp , 1016	Saint Kitts and Nevis, kn , 1114	Venezuela, ve , 2205
Croatia, hr , 0818	Kazakhstan, kz , 1126	Saint Lucia, lc , 1203	Virgin Islands, British, vg , 2207
Cyprus, cy , 0325	Korea, Republic of, kr , 1118	Saint Vincent and the Grenadines, vc , 2203	
Czech Republic, cz , 0326	Kyrgyzstan, kg , 1107	San Marino, sm , 1913	
Denmark, dk , 0411	Latvia, lv , 1222	Singapore, sg , 1907	
Dominica, dm , 0413	Liechtenstein, li , 1209		
Dominican Republic, do , 0415	Lithuania, lt , 1220		

Chapter 9

Additional information

Cautions on use

Moving the player

If you need to move this unit, first remove the disc if there's one loaded, and close the disc tray. Next, press **⏻ STANDBY/ON** to switch the power to standby, checking that the **POWER OFF** indication on the front panel display goes off. Wait at least 10 seconds. Lastly, disconnect the power cord.

Never lift or move the unit during playback — discs rotate at a high speed and may be damaged.

Place of installation

Select a stable place near the TV and AV system to which the unit is connected.

Do not place the player on top of a TV or color monitor. Keep it away from cassette decks or other components easily affected by magnetism.

Avoid the following types of places:

- Places exposed to direct sunlight
- Humid or poorly ventilated places
- Extremely hot or cold places
- Places subject to vibration
- Places in which there is much dust or cigarette smoke
- Places exposed to soot, steam or heat (in kitchens, etc.)

❖ Do not place objects on top

Do not place objects on top of the player.

❖ Do not obstruct the ventilation holes

Do not use the player on a shaggy rug, bed, or sofa, and do not cover the player with a cloth, etc. Doing so will prevent heat dissipation and could lead to damage.

❖ Keep away from heat

Do not place the player on top of an amplifier or other device generating heat. When installing in a rack, to avoid the heat generated by the amplifier and other devices, place it on a shelf below the amplifier whenever possible.

Turn the power off when not using the player

Depending on the conditions of the TV broadcast signals, striped patterns may appear on the screen when the TV is turned on while the player's power is turned on. This is not a malfunction with the player or TV. If this happens, turn the player's power off. In the same way, noise may be heard in the sound of a radio.

Condensation

If the player is moved suddenly from a cold place into a warm room (in winter, for example) or if the temperature in the room in which the player is installed rises suddenly due to a heater, etc., water droplets (condensation) may form inside (on operating parts and the lens). When condensation is present, the player will not operate properly and playback is not possible. Let the player stand at room temperature for 1 or 2 hours with the power turned on (the time depends on the extent of condensation). The water droplets will dissipate and playback will become possible.

Condensation can also occur in the summer if the player is exposed to the direct wind from an air-conditioner. If this happens, move the player to a different place.

Cleaning the player

Normally, wipe the player with a soft cloth. For tough dirt, apply some neutral detergent diluted in 5 to 6 parts water to a soft cloth, wring out thoroughly, wipe off the dirt, then wipe again with a dry cloth.

Note that getting alcohol, thinner, benzene or insecticide on the player could cause the print and coating to peel off. Also, avoid leaving rubber or vinyl products in contact with the player for long periods of time, as this could damage the cabinet.

When using chemical-impregnated wipes, etc., read the wipe's cautions carefully.

Unplug the power cord from the power outlet when cleaning the player.

Caution for when the unit is installed in a rack with a glass door

Do not press the **▲ OPEN/CLOSE** on the remote control to open the disc tray while the glass door is closed. The door will hamper the movement of the disc tray, and the unit could be damaged.

Cleaning the pickup lens

The player's lens should not become dirty in normal use, but if for some reason it should malfunction due to dust or dirt, consult your nearest Pioneer authorized service center. Although lens cleaners for players are commercially available, we advise against using them since some may damage the lens.

Handling discs

Do not use damaged (cracked or warped) discs.

Do not scratch the disc's signal surface or let it get dirty.

Do not load more than one disc into the player at a time.

Do not glue paper or put stickers onto the disc, or use a pencil, ball-point pen or other sharp-tipped writing instrument. These could all damage the disc.



❖ Storing discs

Always store discs in their cases, and place the cases vertically, avoiding places exposed to high temperatures or humidity, direct sunlight or extremely low temperatures.

Be sure to read the cautions included with the disc.

❖ Cleaning discs

It may not be possible to play the disc if there are fingerprints or dust on it. In this case, using a cleaning cloth, etc., to wipe the disc gently from the center toward the outer edge. Do not use a dirty cleaning cloth.

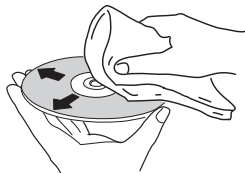

Do not use benzene, thinner or other volatile chemicals. Also do not use record spray or antistatic agents.

For tough dirt, apply some water to a soft cloth, wring out thoroughly, wipe off the dirt, then wipe off the moisture with a dry cloth.

❖ Specially shaped discs

Specially shaped discs (heart-shaped, hexagonal, etc.) cannot be used on this player. Never use such discs, as they will damage the player.



❖ Condensation on discs

If the disc is moved suddenly from a cold place into a warm room (in winter, for example), water droplets (condensation) may form on the disc surface. Discs will not play properly if there is condensation on them. Carefully wipe off the water droplets from the disc surface before using the disc.

Troubleshooting

Incorrect operation is often mistaken for trouble or malfunction. If you think that there is something wrong with this component, check the points below. Sometimes the trouble may lie in another component. Inspect the other components and electrical appliances being used. If the trouble cannot be rectified even after checking the points below, ask your nearest Pioneer authorized service center or your dealer to carry out repair work.

Playback

Problem	Check	Remedy
<ul style="list-style-type: none"> • Disc does not play. • Disc tray opens automatically. 	Is the disc one that is playable on this player?	<ul style="list-style-type: none"> • Check whether the disc is one that can be played on this player (page 8). • Discs that have not been finalized cannot be played.
	Is the file one that is playable on this player?	<ul style="list-style-type: none"> • Check whether the file is one that can be played on this player (page 11). • Check whether or not the file is damaged.
	Is the disc scratched?	It may not be possible to play scratched discs.
	Is the disc dirty?	Clean the disc (page 54).
	Is there a piece of paper or sticker attached to the disc?	The disc may be warped and unplayable.
	Is the disc properly set in the disc tray?	<ul style="list-style-type: none"> • Set the disc with the printed side facing up. • Set the disc properly in the depression in the disc tray.
	Is the region number correct?	See page 10 for the region numbers of discs that can be played on this player.
No picture is displayed or the picture is not displayed properly.		<ul style="list-style-type: none"> • Eliminate any condensation inside the unit (page 53). • Depending on how the disc was recorded, the status of the pickup and compatibility between the disc being used and this unit, it may not be possible to play the disc properly. • If the recorded time is short, it may not be possible to play the disc properly. • BD-RE/-R discs recorded in formats other than BDMV or BDAV cannot be played.
	Is the HDMI cable properly connected?	<ul style="list-style-type: none"> • Connect the cable properly according to the connected devices (page 17). • Disconnect the cable, then reinsert it firmly and all the way in. • TV or any other device which outputs video signals must be connected to the HDMI OUT (MAIN) terminal (page 17).
	Is the HDMI cable damaged?	If the cable is damaged, replace it with a new one.
	Is the input setting on the connected TV or AV receiver or amplifier right?	Read the operating instructions for the connected components and switch to the proper input.
	Is the output video resolution properly set?	Switch the resolution at which the video and audio are output by pressing RESOLUTION ▲/▼ .
	Is the player connected with an HDMI cable other than a High Speed HDMI [®] /TM cable (with a Standard HDMI [®] /TM cable)?	Connect the player to the TV using a High Speed HDMI [®] /TM cable.
	Is a DVI device connected?	The picture may not be displayed properly if a DVI device is connected.
	Is Color Space properly set?	Change the Color Space setting (page 44).
	Is the HDMI Mode set appropriately?	Set the HDMI Mode to something other than Pure Audio (page 44).
	Is the DIRECT function set to ON?	Video output does not occur if the DIRECT function is set to On. Turn the DIRECT function off to display video (page 30).

Problem	Check	Remedy
No picture is displayed or the picture is not displayed properly.	If high definition videos of 4K etc. are not visible.	Change the settings by the following procedure. 1. Press the HDMI button on the remote control for 5 seconds or more. 2. If "4K 4:4:4" is displayed on the product screen, use ◀/▶ button to change it to "4K 4:2:0". If the video improves after changing the setting, continue using this setting. To revert the setting to the original value, do the operation described above again and change the setting to "4K 4:4:4".
Playback stops.		<ul style="list-style-type: none"> • Playback may stop if the unit is subject to shocks or set in an unstable place. • Playback may stop when a USB device is connected or disconnected during playback. Do not connect or disconnect USB devices during playback.
Picture freezes and the front panel and remote control buttons stop working.		<ul style="list-style-type: none"> • Press ■ STOP to stop playback, then restart playback. • If the playback cannot be stopped, press ⏻ STANDBY/ON on the player's front panel to turn off the power, then turn the power back on. • If the power cannot be turned off (to standby), reset the unit. Press and hold ⏻ STANDBY/ON on the main unit's front panel for over 5 seconds. The unit restarts and can now be operated. • It may not be possible to play scratched discs.
<ul style="list-style-type: none"> • Picture is stretched. • Picture is cropped. • Aspect ratio cannot be switched. 	<p>Is the TV's aspect ratio properly set?</p> <p>Is TV Screen properly set?</p>	<p>Read the operating instructions for the TV and set the TV's aspect ratio properly.</p> <p>Set TV Screen properly (page 42).</p> <p>When video signals with a resolution of 4K60p, 4K50p, 4K24p, 1080/50i, 1080/50p, 720/50p, 1080/24p, 1080/60i, 1080/60p or 720/60p are being output from the HDMI OUT terminal, they may be output with an aspect ratio of 16:9 even if TV Screen is set to 4:3 Pan&Scan (page 42).</p>
Picture is interrupted.		The picture may be interrupted when the resolution of the recorded video signal switches. Set Resolution to something other than Auto (page 42).
There is square noise (pixelation) on the screen.		Due to the characteristics of digital image compression technology, block-shaped images may stand out, for example in scenes where there is fast movement.
The subtitles cannot be switched.		The subtitles cannot be switched for discs recorded on a DVD or BD recorder.

Problem	Check	Remedy
<ul style="list-style-type: none"> No sound is output. Sound is not output properly. 	Is the volume set to the minimum?	If the volume of the TV or AV amplifier is set to the minimum, raise it.
	Is the disc played back in slow motion?	No sound is output during slow motion play and forward and reverse scanning.
	Is the disc played back in fast forward or fast reverse?	
	Are the audio cables properly connected?	<ul style="list-style-type: none"> Connect the cable properly according to the connected devices (page 17). Insert the cable firmly and all the way in. If the connection plug or terminal is dirty, wipe it clean.
	Is the audio cable damaged?	If the cable is damaged, replace it with a new one.
	Is Audio Output properly set?	Set Audio Output properly, according to the connected device (page 43).
	Are the connected components (AV receiver or amplifier, etc.) properly set?	Read the operating instructions for the connected components and check the volume, input, speaker settings, etc.
	Is HDMI Audio Out properly set?	Set HDMI Audio Out to Re-encode or PCM . (page 44).
	Is the output video resolution properly set?	Switch the resolution at which the video and audio are output by pressing RESOLUTION ▲/▼ .
	Is a DVI device connected?	<p>The sound will not be output from the HDMI OUT terminal if a DVI device is connected. Connect the device to a DIGITAL OUT terminal or the AUDIO OUT terminals (page 21).</p> <ul style="list-style-type: none"> For some BDs, audio signals are only output from DIGITAL OUT terminal or the HDMI OUT terminal. The sound may not be output for discs containing sound other than audio signals or non-standard sound. When copy-protected discs are played, the picture or sound may not be properly output. This is not a malfunction.
Is the HDMI Mode set appropriately?	Set the HDMI Mode properly, according to the connected device (page 44).	
Is the DIRECT function set to ON?	Audio output does not occur from the HDMI or DIGITAL AUDIO OUT terminals if the DIRECT function is set to On. Turn the DIRECT function off to output audio from the HDMI or DIGITAL AUDIO OUT terminals (page 30).	
Left/right audio channels are inverted or only one side is produced.	Are the audio cables properly connected?	Check whether the audio cables for the left and right channels are inverted or whether the cable for one side is disconnected (page 21).
Multi-channel sound is not output.	Is the audio output of the connected AV receiver or amplifier, etc., properly set?	Read the operating instructions for the connected AV receiver or amplifier and check the audio output settings of the AV receiver or amplifier.
	Is multi-channel sound selected?	Use the menu screen or AUDIO to switch the disc's sound to multi-channel.
Noise can be heard when outputting DTS Digital Audio signals from the DIGITAL OUT terminal.	Is the connected AV receiver or amplifier compatible with DTS Digital Surround?	If an AV receiver or amplifier that is not compatible with DTS Digital Surround is connected to the DIGITAL OUT terminal, set Digital Output to PCM (page 43).
192 kHz or 96 kHz digital audio signals cannot be output from the DIGITAL OUT terminal.		<ul style="list-style-type: none"> Copyright-protected audio is converted to 48 kHz or less before output. Set Max Sampling Frequency to 96KHz or 192KHz (page 43).
Secondary audio or interactive audio is not output.	Is HDMI Audio Out properly set?	When listening to the sound from an HDMI OUT terminal, set HDMI Audio Out to PCM (page 44).
	Are Digital Output properly set?	When listening to the sound from an DIGITAL OUT terminal, set Digital Output to Re-encode or PCM (page 43).

Problem	Check	Remedy
Sound is fast or slow.	When an HDMI cable is connected, are audio signals being output from devices connected with cables other than HDMI cables?	When a Pioneer AV receiver or amplifier compatible with the PQLS function is connected directly to the player's HDMI OUT terminal using an HDMI cable, the PQLS function is activated when playing an audio CD (CD-DA). Because of this, the sound output from components other than the ones connected by an HDMI cable may be fast or slow. If this happens, set Control to Off (page 44).
After a disc is inserted, Loading stays displayed and playback does not start.	Are there too many files recorded on the disc?	When a disc on which files are recorded is inserted, depending on the number of files recorded on the disc, loading may take several dozen minutes.
■ is displayed in file names, etc.		The characters that cannot be displayed on this player are displayed in ■.
A message indicating low memory appears while playing a BD-ROM disc.		<ul style="list-style-type: none"> • Connect a USB device (page 22). • Erase the data stored on the connected USB device from BUDA Setup (page 46).

Control function

Problem	Check	Remedy
Control function does not work.	Is the HDMI cable properly connected?	To use the Control function, connect the TV and AV system (AV receiver or amplifier, etc.) to the HDMI OUT terminal (page 17).
	Is the HDMI cable you are using a High Speed HDMI [®] /TM Cable?	Use a High Speed HDMI [®] /TM Cable. The Control function may not work properly if an HDMI cable other than a High Speed HDMI [®] /TM Cable is used.
	Is this player connected to the TV using an HDMI cable to watch the picture?	If video signals are being output from a terminal other than the HDMI OUT terminal, the Control function does not work. Connect to the TV using an HDMI cable (page 17).
	Is the HDMI Mode set appropriately?	<ul style="list-style-type: none"> • When connecting a device supporting the control function to the HDMI OUT (MAIN) terminal, set the HDMI Mode to Dual or Single. • When connecting a device supporting the control function to the HDMI OUT (SUB) terminal, set the HDMI Mode to Separate or Pure Audio (page 44).
	Is Control set to On on the player?	Set Control to On on the player (page 44).
	Does the connected device support the Control function?	<ul style="list-style-type: none"> • The Control function will not work with devices of other brands that do not support the Control function, even when connected using an HDMI cable. • The Control function will not work if devices that do not support the Control function are connected between the Control-compatible device and the player. See page 18. • Even when connected to a Pioneer product compatible with the Control function, some of the functions may not work. <p>Also refer to the operating instructions for the connected device.</p>
	Is Control set to On on the connected device?	Set Control to On on the connected device. The Control function operates when Control is set to On for all devices connected to the HDMI OUT terminal. Once connections and settings of all the devices are finished, be sure to check that the player's picture is output to the TV. (Also, check after changing the connected devices and connecting and/or disconnecting HDMI cables.) If the player's picture is not being output to the TV, the Control function may not work properly. For details, refer to the operating instructions of the connected device.
	Are multiple players connected?	The Control function may not work if 4 or more players, including this player, are connected by an HDMI cable. Depending on the connected device, the function may not work.

Problem	Check	Remedy
Cannot connect to network.		<ul style="list-style-type: none"> • Insert the LAN cable securely as far as it goes (page 23). • Do not connect using a modular cable. Use a LAN cable for the LAN (10/100) terminal. • Check that the power of the Ethernet hub (router with hub function) or the modem is turned on. • Check that the Ethernet hub (router with hub function) or the modem is properly connected. • Check the network settings.
BD-LIVE function (connection to the Internet) cannot be used.		<ul style="list-style-type: none"> • Check the network connections and settings. • Connect a USB memory device. • Delete data from the USB memory device. • Check that the BD-ROM supports the BD-LIVE function. • Test the connections (page 47). If "Network is OK" is displayed, check the proxy server settings at [Initial Setup] -> [Network] -> [Proxy Server] -> [Next Screen] (page 44). There may also be a problem with the Internet connection. Contact your provider.
Software updating is slow.		Depending on the Internet connection and other conditions, some time may be required to update the software.
A message other than "Networks is OK." is displayed when Connection Test is performed.	Is "Network is FAILED." displayed?	<ul style="list-style-type: none"> • Check that this player and the Ethernet hub (or router with a hub functionality) are properly connected. • If the IP address is obtained using the DHCP server function, check the setting is correct at the Information (page 44). For details on the DHCP server function, see the operating instructions for the Ethernet hub (or router with a hub functionality). • Set the IP address manually. • Check the operation and settings of the DHCP server function of the Ethernet hub (or router with hub functionality). For details on the DHCP server function, see the operating instructions for the Ethernet hub (or router with a hub functionality). • If this player has been set manually, reset the IP address of this player or other components.
	Is the Ethernet hub (or router with a hub functionality) operating properly?	<ul style="list-style-type: none"> • Check the settings and operation the Ethernet hub (or router with a hub functionality). For details, see the operating instructions for the Ethernet hub. • Reboot the Ethernet hub (or router with a hub functionality).

Problem	Check	Remedy
The audio files stored on components on the network, such as a computer, cannot be played back.		There are cases where a component with Internet security software installed cannot be accessed.
	The audio component on the network which has been switched off is switched on.	Switch on the audio component on the network before switching on this unit.
		If the client is automatically authorized, you need to enter the corresponding information again. Check whether the connection status is set to "Do not authorize".
		Check the audio files stored on the component connected to the network.
		Install Windows Media Player 11 or Windows Media Player 12 on your computer.
		Play back audio files recorded in MP3, WAV (LPCM only), MPEG-4 AAC, or WMA. Note that some audio files recorded in these formats may not be played back on this unit.
	Audio files recorded in MPEG-4 or AAC are being played back on Windows Media Player 11 or Windows Media Player 12.	Audio files recorded in MPEG-4 AAC cannot be played back on Windows Media Player 11 or Windows Media Player 12. Try using another server. Refer to the operation manual supplied with your server.
		Check whether the component is affected by special circumstances or is in the sleep mode. Try rebooting the component if necessary.
	Try changing the settings for the component connected to the network.	
The folder stored on the component connected to the network has been deleted or damaged.		Check the folder stored on the component connected to the network.
The audio files stored on components on the network, such as a computer, cannot be played back.		Check the computer's network settings, security settings, etc.
Playback does not start.	The component is currently disconnected from this unit or the power supply.	Check whether the component is properly connected to this unit or the power supply.
The computer is not properly operated.	The corresponding IP address is not properly set.	Switch on the built-in DHCP server function of your router, or set up the network manually according to your network environment.
		The automatic configuration process takes time. Please wait.
Cannot access Windows Media Player 11 or Windows Media Player 12.	You are currently logged onto the domain through your computer with Windows 7 installed.	Instead of logging onto the domain, log onto the local machine.
Video and audio playback are undesirably stopped or disturbed.		Check whether the audio file was recorded in a format supported by this unit.
		Even audio files listed as playable on this unit may sometimes not be played back or displayed.
		Check whether the folder has been damaged or corrupted.
	The LAN cable is currently disconnected.	Connect the LAN cable properly.
	There is heavy traffic on the network with the Internet being accessed on the same network.	Use 100BASE-TX to access the components on the network.

Problem	Check	Remedy
Power does not turn on.	Is the power cord properly connected?	<ul style="list-style-type: none"> • Plug the power cord securely into the power outlet (page 23). • Unplug the power cord, wait several seconds, then plug the power cord back in.
The player's power turns off automatically.	Is Auto Power Off set to 15 min or 30 min ?	If Auto Power Off is set to 15 min or 30 min , the player's power automatically turns off if no operation is performed for the set amount of time (page 46).
The player's power turns on automatically.	Is Control set to On ?	The player's power may turn on together with the power of the TV connected to the HDMI OUT terminal. If you do not want the player's power to turn on when the TV's power is turned on, set Control to Off (page 44).
This unit cannot be operated.		<ul style="list-style-type: none"> • Use within the specified usage temperature range (page 64). • If the power cannot be turned off (to standby), reset the unit. Press and hold ⏻ STANDBY/ON on the main unit's front panel for over 5 seconds. The unit restarts and can now be operated.
The player cannot be operated with the remote control.	Are you operating the remote control from a point too far away from the player?	Operate from within 7 m (23 ft.) of the remote control sensor.
	Are the batteries dead?	Replace the batteries (page 6).
Unit heats up during use.		Depending on the usage environment, the temperature of the unit's cabinet may increase somewhat during use, but this is not a malfunction and there is no need to worry.
Input of the connected TV and AV system switches automatically.	Is Control set to On ?	The input of the TV and AV system (AV receiver or amplifier, etc.) connected to the HDMI OUT terminal may automatically switch to the player when playback starts on the player or the menu screen (Source function, etc.) is displayed. If you do not want the inputs of the connected TV and AV system (AV receiver or amplifier, etc.) to switch automatically, set Control to Off (page 44).
Settings I have made have been cleared.	<ul style="list-style-type: none"> • Have you disconnected the power cord while the player's power was on? • Has there been a power failure? 	Always press ⏻ STANDBY/ON on the player's front panel or ⏻ STANDBY/ON on the remote control and check that POWER OFF has turned off from the player's front panel display before disconnecting the power cord. Be particularly careful when the power cord is connected to the AC outlet on another device because the player turns off in conjunction with the device.
USB (external storage) device does not work with this player properly.	Is the USB device properly connected?	<ul style="list-style-type: none"> • Turn the player's power off, then turn the power back on. • Turn the player's power off, then reconnect the external storage device (page 22).
	Is the USB device connected via an extension cable?	Do not use an extension cable. The player may not work properly with it.
	Is the external storage device connected to the USB port via a memory card reader or USB hub?	External storage device may not work if connected to the USB port via a memory card reader or USB hub.
	Does the external storage device contain multiple partitions?	External storage devices may not be recognized if they contain multiple partitions.
	Is the external storage device write-protected?	Turn the player's power off, then disable the write-protection.
	Is the USB device's file system FAT32, FAT16 or NTFS?	USB devices formatted in the FAT32, FAT16 or NTFS file system can be used.
Some external storage devices may not operate.		

❖ Angle (Multi angle)

Up to 9 camera angles can be recorded simultaneously on BD-ROM or DVD-Video discs, letting you view the same scene from different angles.

❖ AVCHD (Advanced Video Codec High Definition)

See page 10.

❖ BDAV

Of the BD format, the Audio Visual Format Specifications for HD digital broadcast recording is referred to as BDAV on this player and in these operating instructions.

❖ BD-J

See page 10.

❖ BD-LIVE

See page 10.

❖ BDMV

Of the BD format, the Audio Visual Format Specifications designed for pre-packaged high definition (HD) movie contents is referred to as BDMV on this player and in these operating instructions.

❖ BONUSVIEW

See page 9.

❖ Deep Color

See page 17.

❖ Default Gateway

A default gateway is a communication device such as a router which passes data between networks. It is used to direct data to networks on which the destination gateway is not explicitly specified.

❖ DHCP (Dynamic Host Configuration Protocol)

This protocol provides configuration parameters (IP address, etc.) for computers and other devices connected to the network.

❖ DivX

See page 11.

❖ DNS (Domain Name System)

This is a system for associating Internet host names with IP addresses.

❖ Dolby Digital

Dolby Digital is an audio format to record the sound in up to 5.1 channels with a fraction of the amount of data as compared to linear PCM audio signals.

❖ Dolby Digital Plus

Dolby Digital Plus is an audio format for high-definition media. Built on Dolby Digital, it combines the efficiency and flexibility to provide high quality multi-channel audio. With BD-ROMs, up to 7.1 channels of digital sound can be recorded.

❖ Dolby TrueHD

Dolby TrueHD is an audio format using lossless coding. With BD-ROMs, up to 8 channels can be recorded at 96 kHz/24 bits, or up to 6 channels at 192 kHz/24 bits.

❖ DRM

A technology for protecting copyrighted digital data. Digitized videos, images and audio retain the same quality even when they are copied or transferred repeatedly. DRM is a technology for restricting the distribution or playback of such digital data without the authorization of the copyright holder.

❖ DSD (Direct Stream Digital)

The Digital Audio encoding system found on SACDs, that expresses the audio signals by the pulse density of one bit data.

❖ DTS Digital Surround

DTS Digital Surround is an audio format to record 48 kHz/24 bits audio signals in 5.1 channels.

❖ DTS-HD High Resolution Audio

DTS-HD High Resolution Audio is an audio format using lossy coding. It can record 7.1 channels at 96 kHz/24 bits.

❖ DTS-HD Master Audio

DTS-HD Master Audio is an audio format using lossless coding. With BD-ROMs, 7.1 channels can be recorded at 96 kHz/24 bits, or 5.1 channels at 192 kHz/24 bits.

❖ Ethernet

A standard for local area networks (LANs) used to connect multiple computers, etc. in the same location. This player supports 100BASE-TX.

❖ Frames and fields

A frame is the unit for one of the still pictures which compose motion pictures. One frame consists of a picture of odd lines and a picture of even lines called fields in video signal with interlaced scan method (576i, 1080i, etc.).

❖ HDMI (High-Definition Multimedia Interface)

See page 17.

❖ Interactive audio

The audio signals recorded in the titles of BD-ROMs. They include for example the clicking sound made when the menu screen is operated.

❖ Interlaced scan

With this method, one picture is displayed by scanning it twice. The odd lines are displayed in the first pass, the even lines are displayed in the second, to form a single picture (frame). Interlaced scan is indicated in this player and operating instructions by an "i" after the resolution value (for example, 576i).

❖ IP address

An address that identifies a computer or other device connected to the Internet or local area network. It is represented a number in four sections.

❖ Linear PCM

This is referred as the audio signals that are not compressed.

❖ MAC (Media Access Control) address

A hardware identification number assigned specifically to the network device (LAN card, etc.).

❖ **MPEG (Moving Picture Experts Group)**

The name of a family of standards used to encode video and audio signals in a digital compressed format. The video encoding standards include MPEG-1 Video, MPEG-2 Video, MPEG-4 Visual, MPEG-4 AVC, etc. The audio encoding standards include MPEG-1 Audio, MPEG-2 Audio, MPEG-2 AAC, etc.

❖ **Multi-session**

Multi-session/multi-border recording is a method of recording two or more sessions/borders on a single disc. When recording data on a disc, the unit comprising the data from the beginning to the end of that instance of recording is called a session or border.

❖ **Parental Lock**

See page 48.

❖ **Picture-in-Picture (P-in-P)**

This is a function for superimposing a sub video on the main video. Some BD-ROMs include secondary video, which can be superimposed on the primary video.

❖ **Port number**

This is a sub-address provided below the IP address for simultaneously connecting to multiple parties during Internet communications.

❖ **Progressive scan**

With this method, one picture is consisted of a single picture, without dividing it in two pictures. Progressive scan provides clear pictures with no flicker, in particular for still pictures that contain much text, graphics, or horizontal lines. Progressive scan is indicated in this player and operating instructions by a "p" after the resolution value (for example, 576p).

❖ **Proxy server**

This is a relay server for ensuring fast access and safe communications when connecting to the Internet from an internal network.

❖ **Region number**

See page 10.

❖ **Secondary audio**

Some BD-ROMs include sub audio streams mixed with the main audio stream. These sub audio streams are called "secondary audio". On some discs this secondary audio is recorded as the audio for the secondary video.

❖ **Secondary video**

Some BD-ROMs include sub videos superimposed on the main videos using the Picture-in-Picture function. These sub videos are called "secondary video".

❖ **Subnet mask**

This is used to identify which part of the IP address corresponds to the subnet (a separately managed network). The subnet mask is expressed as '255.255.255.0'.

❖ **USB (Universal Serial Bus)**

USB is the industry standard for connecting peripherals to PCs.

❖ **VC-1**

A video codec developed by Microsoft and standardized by the Society of Motion Picture and Television Engineers (SMPTE). Some BDs include videos encoded in this codec.

❖ **x.v.Color**

See page 17.

Software license notice

About Apple Lossless Audio Codec

Copyright © 2011 Apple Inc. All rights reserved.

Licensed under the Apache License, Version 2.0. You may obtain a copy of the License at

<http://www.apache.org/licenses/LICENSE-2.0>

About FLAC

❖ **FLAC Decoder**

Copyright © 2000, 2001, 2002, 2003, 2004, 2005, 2006, 2007, 2008, 2009

Josh Coalson

Redistribution and use in source and binary forms, with or without modification, are permitted provided that the following conditions are met:

- Redistributions of source code must retain the above copyright notice, this list of conditions and the following disclaimer.
- Redistributions in binary form must reproduce the above copyright notice, this list of conditions and the following disclaimer in the documentation and/or other materials provided with the distribution.
- Neither the name of the Xiph.org Foundation nor the names of its contributors may be used to endorse or promote products derived from this software without specific prior written permission.

THIS SOFTWARE IS PROVIDED BY THE COPYRIGHT HOLDERS AND CONTRIBUTORS "AS IS" AND ANY EXPRESS OR IMPLIED WARRANTIES, INCLUDING, BUT NOT LIMITED TO, THE IMPLIED WARRANTIES OF MERCHANTABILITY AND FITNESS FOR A PARTICULAR PURPOSE ARE DISCLAIMED. IN NO EVENT SHALL THE FOUNDATION OR CONTRIBUTORS BE LIABLE FOR ANY DIRECT, INDIRECT, INCIDENTAL, SPECIAL, EXEMPLARY, OR CONSEQUENTIAL DAMAGES (INCLUDING, BUT NOT LIMITED TO, PROCUREMENT OF SUBSTITUTE GOODS OR SERVICES; LOSS OF USE, DATA, OR PROFITS; OR BUSINESS INTERRUPTION) HOWEVER CAUSED AND ON ANY THEORY OF LIABILITY, WHETHER IN CONTRACT, STRICT LIABILITY, OR TORT (INCLUDING NEGLIGENCE OR OTHERWISE) ARISING IN ANY WAY OUT OF THE USE OF THIS SOFTWARE, EVEN IF ADVISED OF THE POSSIBILITY OF SUCH DAMAGE.

Specifications

Model	BDP-88FD BDP-85FD		
Type	Blu-ray 3D™ PLAYER		
Rated voltage	AC 120 V		
Rated frequency	50 Hz/60 Hz		
Power consumption	BDP-88FD : 40 W BDP-85FD : 27 W		
Power consumption (standby)	BDP-88FD : 0.3 W BDP-85FD : 0.3 W		
Power consumption (Network Standby on)	BDP-88FD : 5 W BDP-85FD : 5 W		
Weight	BDP-88FD : 13.4 kg (29.5 lb) BDP-85FD : 9.9 kg (21.8 lb)		
External dimensions (including projecting parts)	BDP-88FD : 435 mm (W) x 130 mm (H) x 339 mm (D) 17.1 in. (W) x 5.1 in. (H) x 13.3 in. (D) BDP-85FD : 435 mm (W) x 118 mm (H) x 338 mm (D) 17.1 in. (W) x 4.6 in. (H) x 13.3 in. (D)		
Tolerable operating temperature	+5 °C to +35 °C		
Tolerable operating humidity	5 % to 85 % (no condensation)		
Output terminals	HDMI	2 set, 19-pin: 5 V, 250 mA	
	Audio outputs	2-channel (left/right)	1 set, RCA jacks 1 set, XLR jacks (BDP-88FD only)
		Audio output level	RCA : 200 mVrms (1 kHz, -20 dB) XLR : 400 mVrms (1 kHz, -20 dB) (BDP-88FD only)
		Frequency response	4 Hz to 88 kHz (192 kHz sampling)
	Digital audio outputs	Coaxial	1 set, RCA jacks
		Optical (BDP-88FD only)	1 set, Optical digital jack
LAN	1 set, Ethernet jack (10BASE-T/100BASE-TX)		
USB	2 set, Type A		



Note

- The specifications and design of this product are subject to change without notice.
- This item incorporates copy protection technology that is protected by U.S. patents and other intellectual property rights of Rovi Corporation. Reverse engineering and disassembly are prohibited.
- Corporation and product names mentioned herein are trademarks or registered trademarks of the respective corporations.

Nous vous remercions pour cet achat d'un produit Pioneer.
Nous vous demandons de lire soigneusement ce mode d'emploi ; vous serez ainsi à même de faire fonctionner l'appareil correctement. Après avoir bien lu le mode d'emploi, le ranger dans un endroit sûr pour pouvoir s'y référer ultérieurement.

IMPORTANT



Ce symbole de l'éclair, placé dans un triangle équilatéral, a pour but d'attirer l'attention de l'utilisateur sur la présence, à l'intérieur du coffret de l'appareil, de "tensions dangereuses" non isolées d'une grandeur suffisante pour représenter un risque d'électrocution pour les êtres humains.

ATTENTION

**DANGER D'ÉLECTROCUTION
NE PAS OUVRIR**

ATTENTION :
POUR ÉVITER TOUT RISQUE D'ÉLECTROCUTION, NE PAS ENLEVER LE COUVERCLE (NI LE PANNEAU ARRIÈRE). AUCUNE PIÈCE RÉPARABLE PAR L'UTILISATEUR NE SE TROUVE À L'INTÉRIEUR. CONFIER TOUT ENTRETIEN À UN PERSONNEL QUALIFIÉ UNIQUEMENT.



Ce point d'exclamation, placé dans un triangle équilatéral, a pour but d'attirer l'attention de l'utilisateur sur la présence, dans les documents qui accompagnent l'appareil, d'explications importantes du point de vue de l'exploitation ou de l'entretien.

D3-4-2-1-1b_A1_Fr

ATTENTION

Cet appareil est un produit laser de Classe 1, classé selon l'article IEC 60825-1:2007 relatif à la Sécurité des produits laser, mais la diode laser qu'il renferme est supérieure à la Classe 1. Pour garantir une sécurité constante, ne retirez aucun des couvercles et n'essayez pas d'avoir accès à l'intérieur de l'appareil.

Confiez toute réparation à un personnel qualifié.

APPAREIL À LASER DE CLASSE 1

L'étiquette suivante se trouve sur votre appareil.
Emplacement : à l'intérieur de l'appareil

**CAUTION – CLASS 2 LASER
RADIATION WHEN OPEN
DO NOT STARE INTO THE BEAM**

D58-5-2-2b*_B1_Fr

AVERTISSEMENT

Cet appareil n'est pas étanche. Pour éviter les risques d'incendie et de décharge électrique, ne placez près de lui un récipient rempli d'eau, tel qu'un vase ou un pot de fleurs, et ne l'exposez pas à des gouttes d'eau, des éclaboussures, de la pluie ou de l'humidité.

D3-4-2-1-3_A1_Fr

AVERTISSEMENT

Pour éviter les risques d'incendie, ne placez aucune flamme nue (telle qu'une bougie allumée) sur l'appareil.

D3-4-2-1-7a_A1_Fr

PRÉCAUTION DE VENTILATION

Lors de l'installation de l'appareil, veillez à laisser un espace suffisant autour de ses parois de manière à améliorer la dissipation de chaleur (au moins 10 cm sur le dessus, 10 cm à l'arrière et 10 cm de chaque côté).

AVERTISSEMENT

Les fentes et ouvertures du coffret sont prévues pour la ventilation, pour assurer un fonctionnement stable de l'appareil et pour éviter sa surchauffe. Pour éviter les risques d'incendie, ne bouchez jamais les ouvertures et ne les recouvrez pas d'objets, tels que journaux, nappes ou rideaux, et n'utilisez pas l'appareil posé sur un tapis épais ou un lit.

D3-4-2-1-7b*_A1_Fr

Milieu de fonctionnement

Température et humidité du milieu de fonctionnement :
De +5 °C à +35 °C (de +41 °F à +95 °F) ; Humidité relative inférieure à 85 % (orifices de ventilation non obstrués)

N'installez pas l'appareil dans un endroit mal ventilé ou un lieu soumis à une forte humidité ou en plein soleil (ou à une forte lumière artificielle).

D3-4-2-1-7c*_A1_Fr

Ce produit est destiné à une utilisation domestique générale. Toute panne due à une utilisation autre qu'à des fins privées (comme une utilisation à des fins commerciales dans un restaurant, dans un autocar ou sur un bateau) et qui nécessite une réparation sera aux frais du client, même pendant la période de garantie.

K041_A1_Fr

ATTENTION

L'interrupteur  **STANDBY/ON** de cet appareil ne coupe pas complètement celui-ci de sa prise secteur. Comme le cordon d'alimentation fait office de dispositif de déconnexion du secteur, il devra être débranché au niveau de la prise secteur pour que l'appareil soit complètement hors tension. Par conséquent, veillez à installer l'appareil de telle manière que son cordon d'alimentation puisse être facilement débranché de la prise secteur en cas d'accident. Pour éviter tout risque d'incendie, le cordon d'alimentation sera débranché au niveau de la prise secteur si vous prévoyez une période prolongée de non utilisation (par exemple avant un départ en vacances).

D3-4-2-2a*_A1_Fr

NOTE IMPORTANTE SUR LE CABLE D'ALIMENTATION

Tenir le câble d'alimentation par la fiche. Ne pas débrancher la prise en tirant sur le câble et ne pas toucher le câble avec les mains mouillées. Cela risque de provoquer un court-circuit ou un choc électrique. Ne pas poser l'appareil ou un meuble sur le câble. Ne pas pincer le câble. Ne pas faire de noeud avec le câble ou l'attacher à d'autres câbles. Les câbles d'alimentation doivent être posés de façon à ne pas être écrasés. Un câble abîmé peut provoquer un risque d'incendie ou un choc électrique. Vérifier le câble d'alimentation de temps en temps. Contacter le service après-vente PIONEER le plus proche ou le revendeur pour un remplacement.

S002*_A1_Fr

Condensation

Si vous transportez sans transition le lecteur d'un endroit froid dans un pièce chaude (en hiver, par exemple), ou si la température de la pièce où se trouve le lecteur augmente rapidement, des gouttelettes d'eau (condensation) peuvent se former à l'intérieur du lecteur (sur les pièces et la lentille). En cas de condensation, le lecteur ne fonctionne pas correctement et la lecture n'est pas possible. Laissez le lecteur en service pendant 1 ou 2 heures à la température ambiante (pour que l'humidité ait le temps de s'évaporer). Les gouttelettes d'eau se dissiperont et la lecture sera de nouveau possible.

De la condensation peut aussi se former en été si le lecteur est exposé à l'air d'un climatiseur. Dans ce cas, éloignez le lecteur du climatiseur.

S005_A1_Fr

La protection de votre ouïe est entre vos mains

Pour assurer le rendement optimal de votre matériel et – plus important encore – la protection de votre ouïe, réglez le volume à un niveau raisonnable. Pour ne pas altérer votre sens de la perception, le son doit être clair mais ne produire aucun vacarme et être exempt de toute distorsion. Votre ouïe peut vous jouer des tours. Avec le temps, votre système auditif peut en effet s'adapter à des volumes supérieurs, et ce qui vous semble un « niveau de confort normal » pourrait au contraire être excessif et contribuer à endommager votre ouïe de façon permanente. Le réglage de votre matériel à un volume sécuritaire AVANT que votre ouïe s'adapte vous permettra de mieux vous protéger.

CHOISISSEZ UN VOLUME SÉCURITAIRE:

- Réglez d'abord le volume à un niveau inférieur.
- Montez progressivement le volume jusqu'à un niveau d'écoute confortable ; le son doit être clair et exempt de distorsions.
- Une fois que le son est à un niveau confortable, ne touchez plus au bouton du volume.

N'OUBLIEZ PAS DE RESPECTER LES DIRECTIVES SUIVANTES:

- Lorsque vous montez le volume, assurez-vous de pouvoir quand même entendre ce qui se passe autour de vous.
- Faites très attention ou cessez temporairement l'utilisation dans les situations pouvant s'avérer dangereuses.
- N'utilisez pas des écouteurs ou un casque d'écoute lorsque vous opérez un véhicule motorisé ; une telle utilisation peut créer des dangers sur la route et est illégale à de nombreux endroits.

S001a_A1_Fr

(Exemples de marquage pour les batteries)

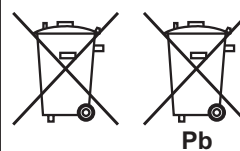

Ces symboles ne sont valables que dans les pays de l'Union Européenne.

K058c_A1_Fr

Précautions concernant le visionnage en 3D

- **Si vous ressentez une fatigue ou une gêne pendant le visionnage d'images en 3D, cessez de les regarder.**
- **Les enfants, en particulier ceux de moins de 6 ans, sont plus sensibles à la fatigue et les personnes en charge doivent surveiller tout signe de fatigue ou de gêne.**
- **Pendant le visionnage d'images en 3D, faites régulièrement des pauses.**

Le visionnage prolongé d'images en 3D sans pause peut causer de la fatigue et un inconfort.

Contenu

01 Avant de commencer

Contenu du carton d'emballage	5
Mise en place des piles dans la télécommande	5
Mise à jour du logiciel	6
À propos du fonctionnement de ce lecteur avec un dispositif mobile (iPod, iPhone, iPad, etc.)	6
Types de disques/fichiers lisibles	7
Disques lisibles	7
Fichiers lisibles	10
Noms et fonctions des éléments	13
Télécommande	13
Face avant	14
Panneau arrière	15

02 Raccordements

Quand un câble HDMI est utilisé	16
À propos de HDMI	16
À propos du contrôle par l'HDMI	17
Raccorder un téléviseur	18
Raccorder un récepteur ou un amplificateur AV	19
Raccordement des câbles audio	20
Raccordement d'un récepteur ou amplificateur AV avec un câble audio numérique coaxial	20
Raccorder un récepteur ou un amplificateur AV avec un câble audio numérique optique (BDP-88FD uniquement)	20
Raccorder le pré-amplificateur principal avec un câble symétrique (BDP-88FD uniquement)	20
Le périphérique en entrée est raccordé à la borne ZERO SIGNAL	21
Raccordement d'un appareil au port USB	21
À propos des dispositifs USB	21
Raccordement du dispositif USB	21
Raccordement au réseau par l'interface LAN	22
Raccordement avec un câble LAN (réseau LAN filaire)	22
Raccordement du cordon d'alimentation	22

03 Pour commencer

Paramétrage à l'aide du menu Setup Navigator	23
Utiliser le téléviseur avec la télécommande du lecteur	24
Liste des codes pré-réglés pour les téléviseurs	24
Changer la résolution vidéo en sortie	25

04 Lecture

Lecture de disques ou de fichiers	26
Quick View (Quick View avec audio)	26
Recherche avant et arrière	27
Lecture de chapitres, de plages ou de fichiers particuliers	27
Saut de contenu	27
Pour revenir à une position peu de temps auparavant	27
Pour avancer à une position légèrement en avant	27
Lecture au ralenti	27
Lecture avant et arrière pas à pas	27
Lecture répétée d'un passage précis d'un titre ou d'une plage (Répétition A-B)	27
Répétition de la lecture (Lecture répétée)	27
Lecture dans l'ordre souhaité (Lecture programmée)	28
Pose de signets	28
Zoom	28
Lecture de photos en diaporama	28
Changement de l'angle de prise de vues	28
Changement des sous-titres	29
Avec la fonction DIRECT	29
Sous-titres mobiles	29
Changement du son	29
Commutation de la zone de lecture CD/SACD	30

Affichage des informations du disque	30
Utilisation de BONUSVIEW ou de BD-LIVE	30
Fonctions de lecture	31
Utilisation du menu FONCTION	32
Lecture à partir d'un temps précis (Recherche temporelle)	33
Lecture d'un titre, d'un chapitre, d'une plage ou d'un fichier particulier (Recherche)	33
Lecture d'une plage particulière de disques, de titres ou d'un chapitre (plage/fichier) dans un ordre aléatoire	33
Continuation de la lecture à partir de la position spécifiée (Poursuite du visionnage)	33

05 Lecture depuis la fonction Source

À propos de la fonction Source	34
À propos de la lecture en réseau	34
Lecture de fichiers sur le réseau	35
Lecture de disque/USB	35
Lecture de fichiers photo	36
Lire dans l'ordre souhaité (Liste de lecture)	36
Ajout de plages ou de fichiers	36
Lecture de la Playlist	36
Suppression de plages ou fichiers de la Playlist	36

06 Lecture de contenus web

Contenus web disponibles	37
Lecture de contenus	37

07 Définir les options Audio/Vidéo

Changer les options Audio	38
Utiliser l'écran Paramètre Audio	38
Changer les options Vidéo	39
Utiliser l'écran Paramètre Vidéo	39

08 Réglages détaillés

Changement des réglages	41
Utilisation de la page Configuration initiale	41
Mise à jour du logiciel	48
Rétablissement des réglages par défaut du lecteur	48
Réglage du mode de rétroéclairage de la télécommande	49
À propos des formats audio numériques restitués	50
Tableau des codes de langues et Tableau des codes de pays et régions	51
Tableau des codes de langues	51
Tableau des codes de pays et régions	51

09 Informations supplémentaires

Précautions d'emploi	52
Déplacement du lecteur	52
Emplacement du lecteur	52
Éteignez le lecteur lorsque vous ne l'utilisez pas	52
Condensation	52
Nettoyage du lecteur	52
Attention si lecteur est installé dans un meuble avec une porte en verre	52
Nettoyage de la lentille du capteur	53
Manipulation des disques	53
En cas de panne	54
Lecture	54
Contrôle	57
Réseau	58
Divers	60
Glossaire	61
Avis relatif à la licence du logiciel	62
À propos d'Apple Lossless Audio Codec	62
À propos de FLAC	62
Spécifications	63

Chapitre 1

Avant de commencer

Contenu du carton d'emballage

- Télécommande x 1
- AAA 700 au manganèse x 2
- Cordon d'alimentation
- Carte de garantie
- Notice de la licence du logiciel
- Mode d'emploi (ce manuel)

Mise en place des piles dans la télécommande

Les piles fournies avec le lecteur servent avant tout à s'assurer du bon fonctionnement de ce produit et peuvent ne pas durer très longtemps. Il est conseillé d'utiliser des piles alcalines qui ont une meilleure autonomie.

⚠ AVERTISSEMENT

- N'utilisez pas ou ne rangez pas les piles en plein soleil ou à un endroit très chaud, comme dans une voiture ou près d'un appareil de chauffage. Les piles risqueraient de fuir, de surchauffer, d'exploser ou de s'enflammer. Ceci pourrait également réduire leur durée de vie ou leur performance.
- Rangez les petites pièces hors de portée des enfants. Si elles sont avalées accidentellement, contactez immédiatement un médecin.

⚠ Attention

- Le réglage peut être réinitialisé aux valeurs par défaut après le remplacement des piles. Si cela se produit, redéfinissez-le (pages 24 et 49).
- N'utilisez pas non plus une pile neuve avec une pile usée.
- Insérez les piles dans la télécommande en les orientant correctement, comme indiqué par les symboles de polarité (⊕ et ⊖).
- Lorsque vous insérez les piles, faites attention de ne pas endommager les ressorts sur les bornes ⊖ de piles. Les piles pourraient fuir ou chauffer.
- N'exposez pas les piles à la chaleur, ne les ouvrez pas ou ne les jetez pas au feu ou dans l'eau.
- La tension des piles peut être différente, même si les piles semblent identiques. N'utilisez pas différents types de piles.
- Pour éviter toute fuite d'électrolyte, retirez les piles si vous prévoyez de ne pas utiliser la télécommande pendant un certain temps (1 mois ou plus). Si une pile devait fuir, essayez soigneusement l'intérieur du logement puis insérez des piles neuves. Si le liquide d'une pile devait fuir et se répandre sur votre peau, lavez-le immédiatement avec une grande quantité d'eau.

- Lorsque vous mettez des piles usées au rebut, veuillez vous conformer à la réglementation gouvernementale ou environnementale en vigueur dans votre pays ou région.

1 Ouvrez le couvercle arrière.

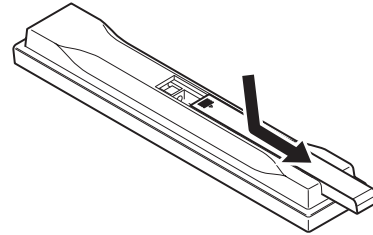

2 Insérez les 2 piles AAA 700 fournies.

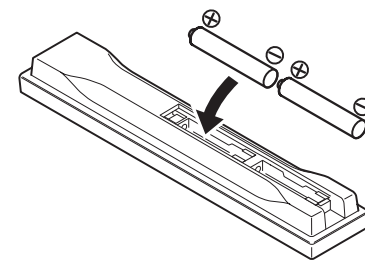

Insérez-les d'abord du côté ⊖.

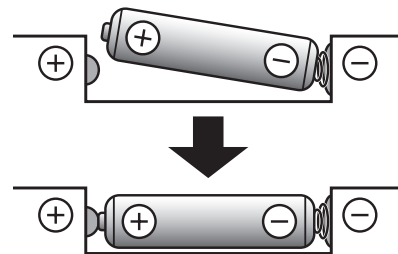

3 Fermez le couvercle arrière.

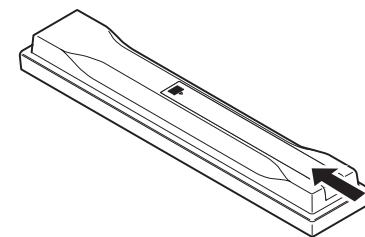

Fermez bien le couvercle (vous devez entendre un clic).

Mise à jour du logiciel

Vous trouverez plus d'informations au sujet de ce lecteur sur le site Pioneer. Consultez ce site pour toute information sur la mise à jour et les services relatifs à votre lecteur Blu-ray disc.

<http://www.pioneerelectronics.com>

À propos du fonctionnement de ce lecteur avec un dispositif mobile (iPod, iPhone, iPad, etc.)

L'installation de l'application appropriée sur un dispositif mobile permet d'agir sur le lecteur depuis le dispositif mobile.

Pour le détail, reportez-vous aux informations produit sur le site Pioneer.

Cette application spéciale peut être changée ou arrêtée sans avis préalable.

Apple, iPad, iPhone, iPod, iPod nano, et iPod touch sont des marques commerciales d'Apple Inc., déposées aux États-Unis et dans d'autres pays.

Types de disques/fichiers lisibles

Disques lisibles

Les disques portant les logos suivants sur l'étiquette, le carton ou la jaquette peuvent être lus.

⚠ Attention

- Attention seuls les disques finalisés peuvent être lus.

Type de disque	Logo	Format de l'application						
		BDMV	BDAV	DVD-Vidéo	DVD-Audio	DVD VR	CD-DA DTS-CD	DATA-DISC ¹
BD ²	BD-ROM	✓	✓	✗	✗	✗	✗	✗
	 BD-R	✓	✓	✗	✗	✗	✗	✓
	BD-RE	✓	✓	✗	✗	✗	✗	✓
DVD								
	DVD-ROM	✓	✗	✓	✓	✗	✗	✓
								
	DVD-R ^{2,3,4}	✓ ⁵	✓ ⁶	✓	✗	✓	✗	✓
	DVD-RW ^{3,7}	✓ ⁵	✓ ⁶	✓	✗	✓	✗	✓
	DVD+R ^{2,3}	✓	✗	✓	✗	✗	✗	✓
	DVD+RW ³	✓	✗	✓	✗	✗	✗	✓
CD	CD-DA (CD audio) ⁸	✗	✗	✗	✗	✗	✓	✗
								
								
	CD-R ³	✗	✗	✗	✗	✗	✓	✓
CD-RW ³	✗	✗	✗	✗	✗	✓	✓	
CD-ROM	✗	✗	✗	✗	✗	✓	✓	

1. Disques sur lesquels des fichiers vidéo, photo ou audio sont enregistrés.
2. Disques double couche compris.
3. Les finaliser avant de les lire sur ce lecteur.
4. Les disques DVD-R pour création (3,95 Go et 4,7 Go) ne peuvent pas être lus.
5. Format AVCHD compris.
6. Format AVCREC compris.
7. Les disques DVD-RW Version 1.0 ne peuvent pas être lus.
8. CD vidéo compris.

- «Blu-ray Disc», «Blu-ray» et le logo «Blu-ray Disc» sont des marques commerciales de la Blu-ray Disc Association.
-  est une marque commerciale de DVD Format/Logo Licensing Corporation.

❖ Disques illisibles

- HD DVD
- Disques DVD-RAM

Il est possible que certains disques ne figurant pas dans la liste ci-dessus ne puissent pas non plus être lus.



Remarque

- Certains disques ne pourront pas être lus bien qu'ils portent un des logos de la page précédente.
- Pour lire un disque de 8 cm, posez le disque dans le renforcement destiné aux disques de 8 cm au centre du tiroir à disque. Aucun adaptateur n'est nécessaire. Les BD-ROM de 8 cm ne peuvent pas être lus.

❖ À propos de la lecture de copies non autorisées

Avis de Cinavia

Ce produit utilise la technologie Cinavia pour limiter la copie non autorisée de certains films et certaines vidéos du commerce ainsi que de leurs pistes son. Lorsque l'emploi prohibé d'une copie non autorisée est détecté, un message s'affiche et la lecture ou la copie est interrompue.

Vous trouverez plus d'informations sur la technologie Cinavia auprès du Cinavia Online Consumer Information Center sur le site <http://www.cinavia.com>. Pour obtenir plus d'informations sur Cinavia par courrier, envoyez une carte postale avec votre adresse postale à : Cinavia Consumer Information Center, P.O. Box 86851, San Diego, CA, 92138, USA.

Copyright 2004-2010 Verance Corporation. Cinavia™ est une marque commerciale de Verance Corporation. Protégé par le brevet U.S. N° 7,369,677 et des brevets mondiaux, homologués et en attente d'homologation, sous licence de Verance Corporation. Tous droits de reproduction et de traduction réservés.

❖ À propos de la protection des droits d'auteur

Certains Blu-ray Discs™, DVD et contenus diffusés par Internet ou d'autres réseaux sont protégés contre le piratage. La technologie antipiratage restreint la lecture et la sortie analogique. En raison des mises à jour des dispositions relatives à la protection des droits d'auteurs, les restrictions peuvent être différentes selon la date d'achat de ce produit. D'autre part, les restrictions peuvent être réactualisées lors de la mise à jour du logiciel après l'achat.

❖ À propos des formats audio

Les formats audio suivants sont pris en charge par ce lecteur :

- Dolby TrueHD
- Dolby Digital Plus
- Dolby Digital

- DSD
- DTS-HD Master Audio
- DTS-HD High Resolution Audio
- DTS Digital Surround
- MPEG audio (AAC)
- PCM linéaire

Pour bénéficier du son ambiophonique des formats Dolby TrueHD, Dolby Digital Plus, DSD, DTS-HD Master Audio et DTS-HD High Resolution Audio, il est conseillé de raccorder le lecteur à un récepteur ou à un amplificateur AV compatible avec ces formats audio à l'aide d'un câble HDMI. Après avoir inséré un BD contenant des pistes son dans un de ces formats audio, sélectionnez le format audio sur le menu.

Fabriqué sous licence de Dolby Laboratories. "Dolby" et le symbole double-D sont des marques déposées de Dolby Laboratories.

Pour les brevets DTS, consultez <http://patents.dts.com>. Fabriqué sous licence de DTS Licensing Limited. DTS, DTS-HD, le Symbole ainsi que DTS et le Symbole ensemble sont des marques déposées et DTS-HD Master Audio | Essential est une marque commerciale de DTS, Inc. © DTS, Inc. Tous droits réservés.

❖ Lecture de BD

- Les BD (BDMV) compatibles avec les formats suivants peuvent être lus.
 - Disque Blu-ray Lecture seule (ROM) Format Version 2
 - Disque Blu-ray Enregistrable (R) Format Version 2
 - Disque Blu-ray Réenregistrable (RE) Format Version 3

Ce lecteur prend en charge les BD-ROM Profil 5.



"Blu-ray 3D" et le logo "Blu-ray 3D" sont des marques commerciales de la Blu-ray Disc Association.

Les fonctions BONUSVIEW, comme la lecture d'une image secondaire (Image dans l'image) et d'un son secondaire, peuvent être utilisées. Les données utilisées avec les fonctions BONUSVIEW (les données de l'image secondaire (Image dans l'image) et du son secondaire) peuvent être sauvegardées dans la mémoire. Pour le détail sur la lecture d'une image secondaire et d'un son secondaire, reportez-vous à la notice du disque.

BONUSVIEW™

«BONUSVIEW» est une marque commerciale de Blu-ray Disc Association.

Vous pouvez utiliser les fonctions BD-LIVE, qui permettent de télécharger des bandes-annonces ou d'autres langues pour les dialogues et les sous-titres, et de jouer des jeux vidéo en ligne, via Internet. Les

données téléchargées grâce à la fonction BD-LIVE (bandes-annonces, etc.) sont sauvegardées dans la mémoire. Reportez-vous aux instructions du disque pour le détail sur les fonctions BD-LIVE.



Le logo «BD-LIVE» est une marque commerciale de Blu-ray Disc Association.

Avec les BD-ROM, il est possible d'utiliser les applications BD-J (Java) pour créer des titres hautement interactifs, jeux compris.



Oracle et Java sont des marques déposées d'Oracle Corporation et/ou de ses affiliés. Tout autre nom mentionné peut correspondre à des marques appartenant à d'autres propriétaires qu'Oracle.

- Les BD (BD-DAV) compatibles avec les formats suivants peuvent être lus.
 - Disque Blu-ray Enregistrable (R) Format Version 1
 - Disque Blu-ray Réenregistrable (RE) Format Version 2

❖ Lecture de DVD



Cette étiquette indique que les disques DVD-RW enregistrés dans le format VR (format d'enregistrement vidéo) peuvent être lus. Toutefois, dans le cas de disques enregistrés avec un programme crypté pour un enregistrement unique, la lecture n'est possible qu'à l'aide d'un dispositif compatible avec le CPRM.

L'AVCHD est un format haute définition (HD) pour caméscope numérique permettant d'enregistrer sur certains supports en haute définition grâce à des technologies de compression extrêmement performantes.



«AVCHD» et le logo «AVCHD» sont des marques commerciales de Panasonic Corporation et de Sony Corporation.

❖ À propos des codes régionaux

Des codes régionaux sont attribués aux lecteurs de disques Blu-ray et aux disques BD-ROM ou DVD-Vidéo en fonction de la région où ils sont commercialisés.

Les codes régionaux de ce lecteur sont les suivants :

- BD-ROM : A
- DVD-Vidéo : 1

Les disques ne contenant pas ces codes ne peuvent pas être lus. Les disques suivants peuvent être lus sur ce lecteur.

- BD : A (A compris) et ALL
- DVD : 1 (1 compris) et ALL

❖ Lecture de CD

Au sujet de la copie de CD protégés : Ce lecteur se conforme aux spécifications du format CD audio. Il ne prend pas en charge la lecture ou les fonctions des disques non conformes à ces spécifications.

❖ Lecture de DualDisc

Un DualDisc est un disque à deux faces dont une face renferme les données du DVD — vidéo, audio, etc. — et l'autre face les données non DVD, par exemple des matériaux audionumériques.

La face DVD d'un DualDisc peut être lue sur ce lecteur. La face audio, non DVD du disque ne peut pas être lue par ce lecteur.

Il est possible que lors du chargement ou de l'éjection d'un DualDisc, la face opposée à la face de lecture soit rayée. La lecture d'un disque rayé n'est pas possible.

Pour tout complément d'informations sur les spécifications du DualDisc, consultez le fabricant du disque ou le magasin d'achat.

❖ Lecture de disques créés sur un ordinateur ou un enregistreur de BD/DVD

- Du fait des réglages de l'application ou de l'environnement de l'ordinateur, la lecture de disques enregistrés sur un ordinateur peut être impossible. Enregistrez vos disques dans un format lisible sur ce lecteur. Pour le détail, contactez votre revendeur.
- La lecture de disques enregistrés sur un ordinateur ou un enregistreur BD/DVD ne sera pas impossible, si les caractéristiques du disque, des éraflures, de la saleté sur le disque, de la saleté sur la lentille de l'enregistreur, etc. n'ont pas permis d'effectuer une gravure de qualité.

❖ À propos des dossiers et des fichiers vidéo, audio et photo

Les fichiers audio et photo peuvent être lus sur ce lecteur si les dossiers du disque ou du dispositif USB sont créés de la façon suivante.

Exemple de la structure de dossiers :

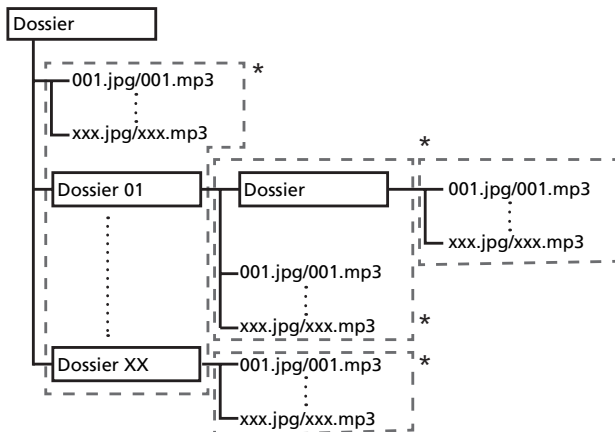

* Le nombre de dossiers et de fichiers dans un seul dossier (dossier principal compris) se limite à 256. Ne créez pas plus de 5 niveaux de dossiers.



Remarque

- Les noms de fichiers et dossiers s'affichant sur ce lecteur peuvent être différents de ceux qui s'affichent sur l'ordinateur.

Fichiers lisibles

Les fichiers vidéo, photo et audio enregistrés sur des BD, DVD, CD ou des dispositifs USB peuvent être lus.

❖ Formats de fichiers vidéo pris en charge

• DivX Plus HD

DivX Certified[®] pour la lecture de vidéos DivX[®] et DivX Plus[™] HD (H.264/MKV) d'un maximum de 1080p HD, contenu facturé compris.

À PROPOS DE LA VIDÉO DIVX : DivX[®] est un format vidéo numérique créé par DivX, LLC, qui est une filiale de Rovi Corporation. Ceci est un appareil DivX Certified[®] officiel qui lit la vidéo DivX. Visitez le site divx.com pour plus d'informations sur les outils logiciels permettant de convertir vos fichiers en vidéos DivX.

À PROPOS DE LA VIDÉO DIVX À LA DEMANDE : Cet appareil certifié DivX[®] doit être enregistré afin de pouvoir lire des vidéos DivX à la demande (VOD). Pour obtenir votre code d'enregistrement, localisez la section VOD DivX dans utilisation des menus. Allez sur le site vod.divx.com pour savoir comment terminer votre enregistrement.

DIVX⁺
HD

DivX[®], DivX Certified[®], DivX Plus[™] HD et les logos associés sont des marques commerciales de Rovi Corporation ou de ses filiales et sont utilisés sous licence.



Remarque

- Cet appareil DivX[®] Certified doit être enregistré pour pouvoir lire des vidéos à la demande DivX (VOD). Obtenez d'abord le code d'enregistrement VOD DivX de votre appareil et spécifiez-le lors de votre enregistrement. Important : Les vidéos VOD DivX sont protégées par un système DivX DRM (Gestion numérique des droits) qui restreint la lecture aux appareils certifiés DivX immatriculés. Si vous essayez de lire une vidéo VOD DivX non autorisée pour votre appareil, le message **Erreur d'autorisation** apparaîtra et la vidéo ne pourra pas être vue. Consultez le site www.divx.com/vod pour plus d'informations.
 - Le code d'enregistrement DivX VOD de ce lecteur peut être vérifié dans **HOME MENU → Configuration initiale → Lecture → DivX[®] VOD DRM → Code d'enregistrement** (page 44).
 - Le nombre de visionnages est limité pour certains fichiers VOD DivX. Lorsque vous regardez ces fichiers sur votre lecteur, le nombre restant de visionnages est indiqué. Les fichiers pour lesquels le nombre de visionnages restants indique 0 ne peuvent pas être lus (**Cette location Divx a expiré** s'affiche). Les fichiers pour lesquels le nombre de visionnage n'est pas limité peuvent être visionnés à volonté (le nombre restant de visionnages n'apparaît pas).

• YouTube

YouTube

YouTube[™] est une marque commerciale de Google Inc.

❖ **Tableau de fichiers lisibles**

Fichiers lisibles (Extensions)	Supports lisibles			Spécifications des fichiers
	BD-R/RE/-R DL/ RE DL/-R LTH, DVD-R/RW/-R DL/ +R/+RW/+R DL, CD-R/RW	Dispositifs USB ¹	Network	
MP3 (.mp3)	✓	✓	✓	Fréquences d'échantillonnage : Jusqu'à 48 kHz Débit binaire : Jusqu'à 320 kbps Type audio : MPEG-1 Audio Layer 3
WMA ² (.wma)	✓	✓	✓	Fréquences d'échantillonnage : Jusqu'à 48 kHz Débit binaire : Jusqu'à 192 kbps Type audio : WMA version 9
AAC (.m4a)	✓	✓	✓	Fréquences d'échantillonnage : Jusqu'à 96 kHz Débit binaire : Jusqu'à 320 kbps Type audio : MPEG4-AAC
MPEG2 AAC (.aac)	✓	✓	✓	Fréquences d'échantillonnage : Jusqu'à 48 kHz Débit binaire : Jusqu'à 320 kbps Type audio : MPEG2-AAC
WAV (.wav)	✓	✓	✓	Fréquences d'échantillonnage : Jusqu'à 192 kHz Débit binaire de la quantification : 16 bits, 24 bits Voie : 2 voies/mult-canaux (7,1 canaux) (Codec PCM)
FLAC (.flac)	✓	✓	✓	Fréquences d'échantillonnage : Jusqu'à 192 kHz Débit binaire de la quantification : 16 bits, 24 bits Voie : 2 voies/mult-canaux (5,1 canaux)
Monkey's Audio (.ape)	✓	✓	✓	Fréquences d'échantillonnage : Prise en charge très élevée jusqu'à 48 kHz Prise en charge élevée jusqu'à 96 kHz Débit binaire de la quantification : 16 bits, 24 bits Voie : 2 voies
DSD (.dff/.dsf)	✓	✓	✓	2,8 MHz Voie : 2 canaux/mult-canaux (5,1 canaux)
AIFF (.aif/.aiff)	✓	✓	✓	Fréquences d'échantillonnage : Jusqu'à 192 kHz Débit binaire de la quantification : 16 bits, 24 bits Voie : 2 voies (Codec PCM)
ALAC (.m4a)	✓	✓	✓	Fréquences d'échantillonnage : Jusqu'à 192 kHz Débit binaire de la quantification : 16 bits, 24 bits Voie : 2 voies
JPEG (.jpg/.jpeg)	✓	✓	✓	Résolution maximale : 4 000 x 3 000 pixels
MPO (.mpo)	✓	✓	✓	Photo 3D

Fichiers lisibles (Extensions)	Supports lisibles			Spécifications des fichiers
	BD-R/RE/-R DL/ RE DL/-R LTH, DVD-R/RW/-R DL/ +R/+RW/+R DL, CD-R/RW	Dispositifs USB ¹	Network	
PNG (.png)	✓	✓	✓	Résolution maximale : 2 048 x 1 024 pixels Les fichiers PNG animés ne sont pas pris en charge.
GIF (.gif)	✓	✓	✓	Résolution maximale : 2 048 x 1 024 pixels Les fichiers GIF animés ne sont pas pris en charge. La rotation n'est pas prise en charge.
DivX (.avi/.divx/.mkv)	✓	✓	✓	Versions prises en charge : Jusqu'à DivX [®] PLUS HD Résolution maximale : Jusqu'à 1 920 x 1 080 (DivX [®] PLUS HD) Jusqu'à 1 280 x 720 (MKV)
MP4 (.mp4)	✓	✓	✓	Résolution maximale : Jusqu'à 1 920 x 1 080 Vidéo : MPEG4, MPEG-4 AVC (niveau 4.1) Audio : AAC, MP3
WMV (.wmv)	✓	✓	✓	Résolution maximale : Jusqu'à 1 920 x 1 080 Vidéo : WMV9, WMV9AP (VC-1) Audio : WMA
AVI (.avi)	✓	✓	✓	Résolution maximale : Jusqu'à 1 920 x 1 080 Vidéo : MPEG4 Audio : MP3, AAC
3GP (.3gp)	✓	✓	✓	Vidéo : H.263, MPEG4, H.264 Audio : MPEG-4 AAC
FLV (.flv)	✓	✓	✓	Vidéo : Sorenson H.263 (FLV1), VP6 (FLV4), H.264 Audio : MP3, AAC

1. Cet appareil prend en charge les systèmes de fichiers FAT16, FAT32 et NTFS.

2. WMA Pro, Lossless and Voice ne sont pas pris en charge.



Remarque

- Selon la structure des fichiers, la capacité du serveur et la configuration du réseau, il peut être impossible de lire certains fichiers, même s'ils sont mentionnés dans le tableau des fichiers lisibles ci-dessus.
- Les fichiers protégés par le DRM (Digital Rights Management) ne peuvent pas être lus (fichiers DivX VOD non compris).
- Les contenus AVCHD ne peuvent pas être lus par le réseau.

Télécommande

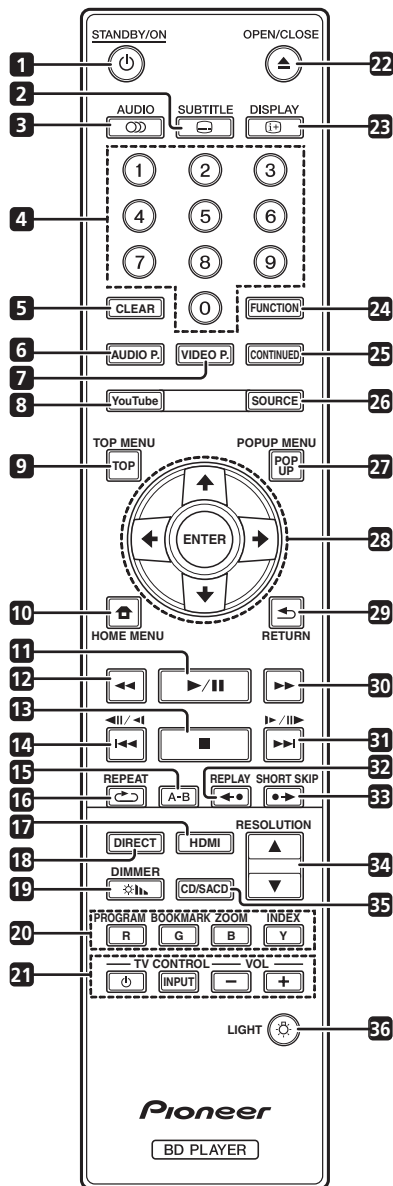

- 1 **STANDBY/ON** – Pour allumer et éteindre.
- 2 **SUBTITLE** – (page 29)
- 3 **AUDIO** – (page 29)
- 4 **Touches numériques** – Pour sélectionner et lire le titre/le chapitre/la plage que vous voulez voir ou écouter ainsi que les éléments des menus.
- 5 **CLEAR** – Pour effacer un nombre, etc.
- 6 **AUDIO P.** – Utilisé pour accéder aux options audio. (page 38)
- 7 **VIDEO P.** – Utilisé pour accéder aux options vidéo. (page 39)
- 8 **YouTube** – Pour voir des vidéos sur YouTube. (page 37)

- 9 **TOP MENU** – Pour afficher la première page du menu d'un BD-ROM ou DVD-Vidéo.
- 10 **HOME MENU** – (page 41)
- 11 **▶/||** – (page 26)
- 12 **◀◀** – (page 27)
- 13 **■** – (page 26)
- 14 **◀||/◀|/◀◀** – (page 27)
- 15 **A-B** – (page 27)
- 16 **↺ REPEAT** – (page 27)
- 17 **HDMI** – Le **HDMI Mode** bascule à chaque appui (pages 17 et 43).
- 18 **DIRECT** – Appuyez pour activer/désactiver la fonction DIRECT (page 29).
- 19 **DIMMER** – À chaque appui, la luminosité de l'afficheur de la face avant change et/ou le type d'éclairage des indicateurs du panneau avant bascule comme indiqué dans le tableau ci-dessous.

Afficheur de la face avant	Indicateur
	FL OFF
Lumineux	Désactivé
Intermédiaire	Désactivé
Sombre	Désactivé
Désactivé	Éclairé

- 20 **Touches couleur** – Pour naviguer sur les menus du BD-ROM.
 - PROGRAM** – (page 28)
 - BOOK MARK** – (page 28)
 - ZOOM** – (page 28)
 - INDEX** – (page 28)
- 21 **TV CONTROL** – (page 24)
- 22 **▲ OPEN/CLOSE** – Pour ouvrir et fermer le tiroir à disque.
- 23 **Ⓜ DISPLAY** – (page 30)
- 24 **FUNCTION** – (page 32)
- 25 **CONTINUED** – Utilisé pour continuer la lecture à partir d'une position spécifiée. (page 33)
- 26 **SOURCE** – (page 34)
- 27 **POPUP MENU/POPUP** – Pour afficher les menus BD-ROM ou DVD-Vidéo.

28 **↑/↓/←/→** – Pour sélectionner des éléments, changer des réglages et déplacer le curseur.

ENTER – Pour exécuter l'élément sélectionné ou valider un réglage qui a été changé, etc.

29 **↶ RETURN** – Pour revenir à la page précédente.

30 **▶▶** – (page 27)

31 **▶▶/||▶ / ▶▶▶** – (page 27)

32 **◀• REPLAY** – Appuyez pendant la lecture pour revenir à une position 10 secondes avant. (page 27)

33 **•▶ SHORT SKIP** – Appuyez pendant la lecture pour avancer à une position 30 secondes après. (page 27)

34 **▲/▼ RESOLUTION** – À utiliser pour changer la résolution vidéo en sortie des bornes **HDMI OUT**. (page 25)

35 **CD/SACD** – Pour les disques hybrides, pour basculer entre les couches CD et SACD. (page 30)

36 **☼ LIGHT** – Active/désactive l'éclairage des touches.

Face avant

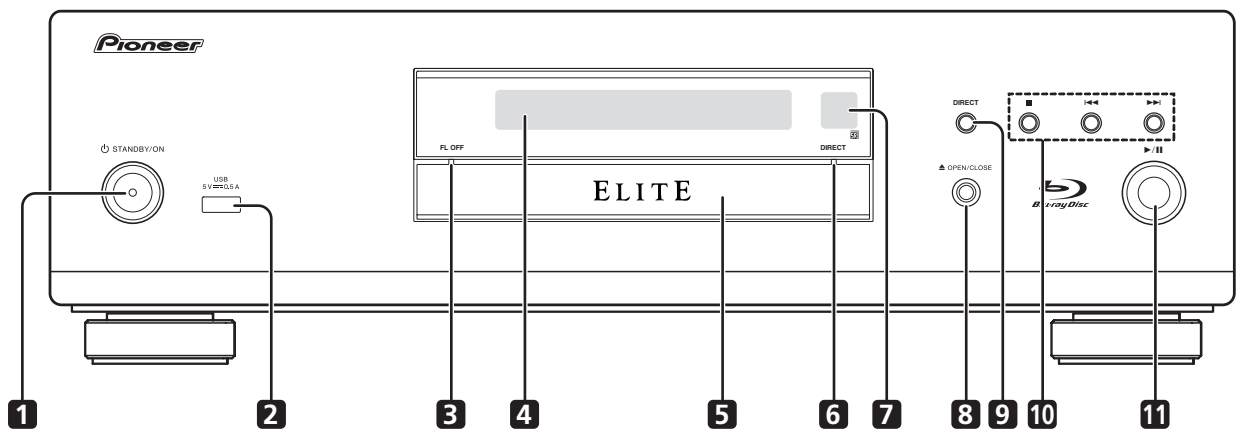

1 **⏻ STANDBY/ON** – Pour allumer et éteindre le lecteur.

2 **Port USB** – (page 21)

3 **FL OFF Indicateur** – (page 13)

4 **Afficheur de la face avant**

5 **Tiroir à disque**

6 **DIRECT Indicateur** – (page 29)

7 **Capteur de télécommande** – Orientez la télécommande vers le capteur, puis utilisez-la à moins de 7 m. Le lecteur ne parviendra pas à capter les signaux de la télécommande si une lumière fluorescente se trouve à proximité. Dans ce cas, éloignez le lecteur de la lumière fluorescente.

8 **▲/▼ OPEN/CLOSE** – Pour ouvrir et fermer le tiroir à disque.

9 **DIRECT** – Appuyez pour activer/désactiver la fonction DIRECT (page 29).

10 **■** – Pour arrêter la lecture (page 26).

◀◀ – (page 27)

▶▶ – (page 27)

11 **▶/||** – Pour démarrer la lecture (page 26).

BDP-88FD

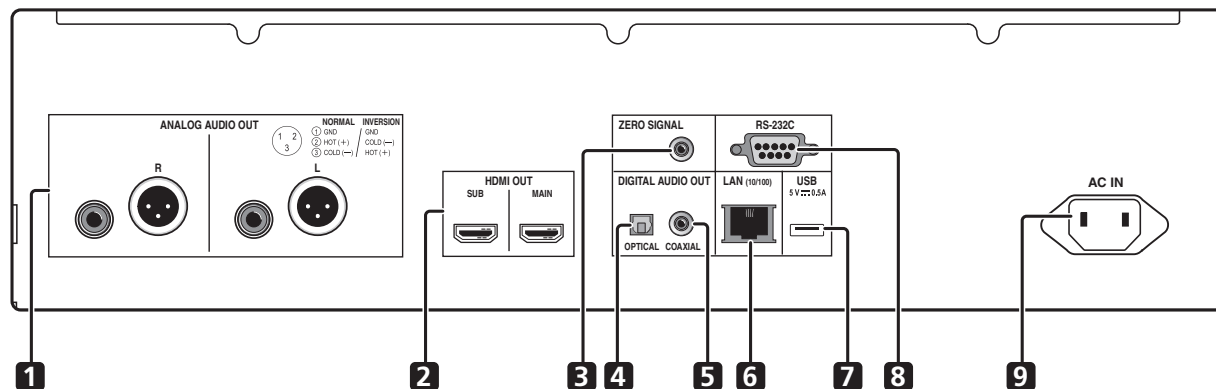

BDP-85FD

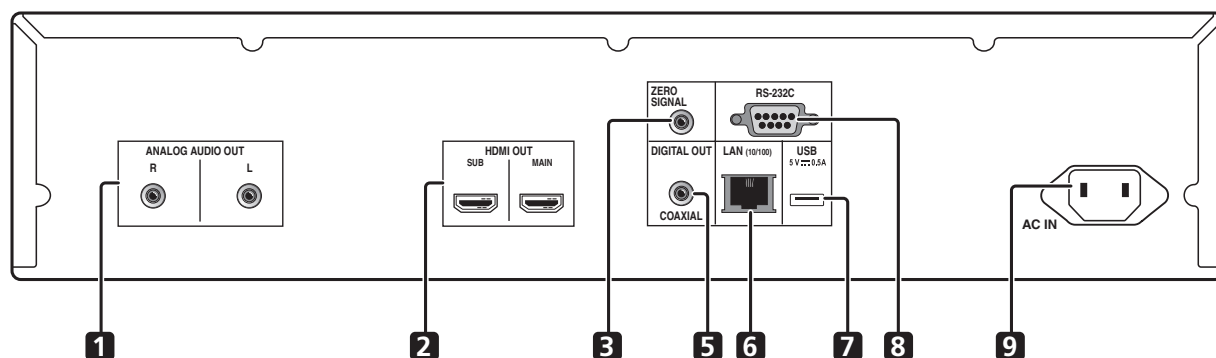

- 1 Bornes ANALOG AUDIO OUT – (page 20)
- 2 Bornes HDMI OUT – (page 16)
- 3 Borne ZERO SIGNAL – (page 21)
- 4 Borne DIGITAL AUDIO OUT (COAXIAL) (BDP-88FD uniquement) – (page 20)
- 5 Prise DIGITAL AUDIO OUT (COAXIAL) – (page 20)
- 6 Borne LAN (10/100) – (page 22)
- 7 Port USB – (page 21)
- 8 Borne RS-232C – Cette borne n'est pas utilisée.
- 9 AC IN – (page 22)

❖ À propos des bornes HDMI sur le BDP-88FD/85FD

MAIN – À raccorder avec un téléviseur compatible HDMI ou/et un récepteur ou un amplificateur AV. Il s'agit de la borne principalement utilisée.

SUB – À raccorder avec un récepteur ou un amplificateur AV compatible HDMI.

Raccordements

Veillez à toujours éteindre les appareils et à débrancher le cordon d'alimentation de la prise secteur avant de raccorder un appareil ou de changer les liaisons.

Après le raccordement, effectuez les réglages dans le menu **Guide de Configuration** ou **Configuration initiale** selon le type de câble raccordé (page 23).

Reportez-vous aussi au mode d'emploi de l'appareil raccordé.



Remarque

- Les illustrations présentées ici correspondent principalement au BDP-88FD.

Quand un câble HDMI est utilisé

Les signaux audio et vidéo peuvent être transmis aux appareils compatibles HDMI sous forme de signaux numériques sans perte de la qualité sonore ou vidéo.



Remarque

- Effectuez le réglage du **HDMI Mode** dans le menu **Configuration initiale** conformément au raccordement des périphériques au lecteur (pages 17 et 43).
- Effectuez les réglages dans le menu **Guide de Configuration** selon l'appareil compatible HDMI raccordé (page 23).
- Selon le câble HDMI utilisé, les signaux vidéo 1080p et 4K peuvent ne pas être fournis.

À propos de HDMI

Ce lecteur intègre l'interface multimédia haute définition (HDMI®).

HDMI

Les termes HDMI et HDMI High-Definition Multimedia Interface ainsi que le logo HDMI sont des marques commerciales ou des marques déposées de HDMI Licensing LLC aux États-Unis et dans d'autres pays.

Le lecteur prend en charge le format Deep Color. Les lecteurs classiques peuvent transmettre un signal vidéo avec une profondeur de couleur de 8 bits dans les formats YCbCr 4:4:4 ou RGB ; les lecteurs prenant en charge le format Deep Color peuvent transmettre un signal vidéo avec une profondeur de couleur supérieure à

8 bits pour chaque composante couleur. Il est donc possible d'obtenir des dégradés de couleur plus subtils lorsque ce lecteur est raccordé à un téléviseur compatible Deep Color est raccordé.

Ce produit est compatible avec le "x.v.Color" qui donne un spectre de couleurs plus étendu répondant aux spécifications xvYCC.

Le spectre des couleurs étendu permet de restituer des couleurs naturelles et plus fidèles que jamais lors de la lecture de signaux vidéo conformes aux normes "xvYCC", quand le lecteur est raccordé à un téléviseur "x.v.Color", etc.

"x.v.Color" est le nom promotionnel donné aux produits capables de restituer un spectre de couleurs plus étendu, répondant aux spécifications des standards internationaux définis comme xvYCC.

x.v.Color

"x.v.Color" et x.v.Color sont des marques commerciales de Sony Corporation.

❖ Signaux audio lisibles par la prise HDMI OUT

- Dolby TrueHD
- Dolby Digital Plus
- Dolby Digital
- DTS-HD Master Audio
- DTS-HD High Resolution Audio
- DTS Digital Surround
- PCM linéaire

Des signaux audio PCM linéaires peuvent être transmis s'ils remplissent les conditions suivantes :

- Fréquence d'échantillonnage : 32 kHz à 192 kHz
- Nombre de voies : 8 au maximum (6 au maximum pour une fréquence d'échantillonnage de 192 kHz)

- DSD audio
- AAC

❖ Lorsqu'un appareil DVI est raccordé

- **Il n'est pas possible de raccorder des appareils DVI (écrans d'ordinateur, par exemple) s'ils ne sont pas compatibles avec l'HDCP.** L'HDCP est une norme visant à protéger les contenus audiovisuels via l'interface DVI/HDMI.
- Aucun signal audio n'est restitué.
- Ce lecteur peut être raccordé à des appareils compatibles HDMI. Lorsqu'il est raccordé à un appareil DVI, et selon l'appareil DVI, il se peut qu'il ne fonctionne pas correctement.

À propos du contrôle par l'HDMI

Les fonctions sont opérantes lorsqu'un téléviseur ou un système AV Pioneer (récepteur ou amplificateur AV, etc.), compatible avec l'HDMI, est raccordé au lecteur à l'aide d'un câble HDMI.

Reportez-vous aussi au mode d'emploi du téléviseur et du système AV (récepteur ou amplificateur AV, etc.).

❖ Pour utiliser le contrôle par l'HDMI

- Le contrôle par l'HDMI fonctionne dans la mesure où il est réglé sur **Activé** sur tous les appareils raccordés à l'aide de câbles HDMI.
- Lorsque vous avez relié et réglé tous les appareils, assurez-vous que l'image du lecteur apparaît bien sur le téléviseur. (Ceci est également nécessaire lorsque vous changez les appareils raccordés et rebranchez les câbles HDMI.) Le contrôle par l'HDMI n'agit peut-être pas correctement si l'image du lecteur ne s'affiche pas correctement sur le téléviseur.
- Utilisez des câbles HDMI^{®/TM} haute vitesse si vous voulez utiliser le contrôle par l'HDMI. Le contrôle par l'HDMI peut ne pas agir correctement si vous utilisez d'autres câbles HDMI.
- Sur certains modèles, le contrôle par l'HDMI est appelé "KURO LINK" ou "HDMI Control".
- Le contrôle par l'HDMI n'opère pas avec les appareils d'autres marques, même si ce lecteur est raccordé par un câble HDMI.

❖ Que permet le contrôle par l'HDMI

- **Permet d'agir sur le lecteur avec la télécommande du téléviseur.**

Certaines fonctions du lecteur, comme la marche et l'arrêt de la lecture et l'affichage des menus, peuvent être exécutées depuis le téléviseur.

- **Afficher l'image du lecteur sur l'écran du téléviseur. (Sélection automatique)**

L'entrée change automatiquement sur le téléviseur et le système AV (récepteur ou amplificateur AV, etc.) lorsque la lecture démarre sur le lecteur ou lorsque la page HOME MENU est affichée. Lorsque l'entrée change, l'image de lecture ou la page HOME MENU s'affiche sur le téléviseur.

- **Allumer et éteindre le téléviseur et le lecteur. (Mise en service simultanée)**

Si le téléviseur est éteint lorsque vous démarrez la lecture sur le lecteur ou affichez la page HOME MENU, il s'allumera automatiquement. Lorsque vous éteignez le téléviseur, le lecteur s'éteint automatiquement.

❖ Régler le HDMI Mode

Le BDP-85FD/88FD a deux bornes **HDMI OUT (MAIN, SUB)** Voir page 15 pour des informations détaillées sur ces bornes.

Pour procéder au réglage, appuyez sur **HOME MENU** pour afficher le Menu d'accueil, sélectionnez **Configuration initiale → HDMI → HDMI Mode**.

Le **HDMI Mode** peut être modifié avec le bouton **HDMI** de la télécommande. Le mode présenté dans le tableau ci-dessous change à chaque fois que le bouton est actionné.

Consultez le tableau ci-dessous et configurez-le **HDMI Mode** en fonction de votre style de connexion.

HDMI Mode	HDMI OUT MAIN			HDMI OUT SUB		
	Vidéo	Audio	Control	Vidéo	Audio	Control
Dual	✓	✓	✓	✓	✓	✗
Separate	✓	✗	✗	✗	✓	✓
Pure Audio	✗	✗	✗	✗	✓	✓
Single	✓	✓	✓	✗	✗	✗

⚠ Attention

- Si le **HDMI Mode** est réglé sur **Dual** et si la sortie est générée depuis la borne **HDMI OUT (MAIN)** et la borne **HDMI OUT (SUB)**, la vidéo et le son pouvant être générés depuis les deux bornes seront générés.

❖ Sound Retriever Link

À propos de la fonction Sound Retriever Link

La fonction Sound Retriever Link est une technologie visant à contrôler par l'HDMI la correction de la qualité des signaux audio compressés devant être restitués par le récepteur AV raccordé.

Cette fonction permet de restituer un son de plus grande qualité en activant automatiquement la correction sonore du récepteur AV raccordé.

La fonction Sound Retriever Link de ce lecteur agit essentiellement dans les situations suivantes.

- Lors de la lecture via un réseau ou lors de la lecture de contenus PC enregistrés sur un dispositif USB.
- Le récepteur AV Pioneer compatible avec la fonction Sound Retriever Link est raccordé à ce lecteur par un câble HDMI et le lecteur est réglé de la façon suivante (page 43).

Control: Activé

- Reportez-vous aussi aux instructions du récepteur AV.
- Consultez le site Pioneer pour les récepteurs AV compatibles avec la fonction Sound Retriever Link.

⚠ Attention

- Raccordez directement le lecteur au récepteur AV Pioneer compatible avec la fonction Sound Retriever Link. L'interruption d'une liaison directe avec un amplificateur ou un convertisseur AV (par exemple une coupure de l'HDMI) peut causer un dysfonctionnement.

❖ À propos de la fonction PQLS

PQLS (Precision Quartz Lock System) est une technologie de contrôle de transfert audio numérique utilisant la fonction de contrôle par HDMI. Les signaux de sortie du lecteur sont contrôlés à partir du récepteur AV pour obtenir une lecture avec une qualité sonore élevée grâce à l'oscillateur à quartz du récepteur. Ceci élimine l'influence de la fluctuation générée pendant le transfert du signal, ce qui peut avoir un effet défavorable sur la qualité du son.

- Ce lecteur prend en charge les fonctions ci-dessous.
 - La fonction "PQLS 2ch Audio" qui est activée lors de la lecture de CD musicaux (CD-DA)
 - La fonction "PQLS Multi Surround" qui est activée lors de la lecture de tous les disques (BD, DVD, etc.) avec une sortie audio PCM linéaire
 - La fonction "PQLS Bitstream" qui est activée lors de la lecture avec une sortie audio bitstream
- Les différentes fonctions PQLS sont activées quand un récepteur AV Pioneer prenant en charge les fonctions PQLS est raccordé directement à la borne **HDMI OUT** avec un câble HDMI et les réglages du lecteur sont définis comme indiqué ci-dessous (page 43).

Control: Activé

Precision Audio: AUTO ou **HDMI (PQLS)** (BDP-88FD uniquement)

- Consultez également le mode d'emploi du récepteur AV.
- Consultez le site Web Pioneer pour connaître les récepteurs AV prenant en charge la fonction PQLS.

⚠ Attention

- La fonction PQLS peut s'arrêter de fonctionner en cas de changement de la résolution de la sortie vidéo. La fonction PQLS recommencera à fonctionner une fois que la lecture aura été arrêtée puis redémarrée.
- Mettez en marche le récepteur AV raccordé à la borne **HDMI OUT** puis démarrez la lecture du disque.

Raccorder un téléviseur

Reportez-vous à *Raccorder un récepteur ou un amplificateur AV* à la page 19 pour le raccordement d'un récepteur ou d'un amplificateur AV à l'aide d'un câble HDMI.

⚠ Attention

- Pour brancher et débrancher le câble, saisissez-le par la fiche.
- N'exercez pas de force sur la fiche qui puisse créer de faux contacts ou empêcher la sortie des signaux vidéo.

Raccordez un téléviseur à la borne **HDMI OUT (MAIN)**.

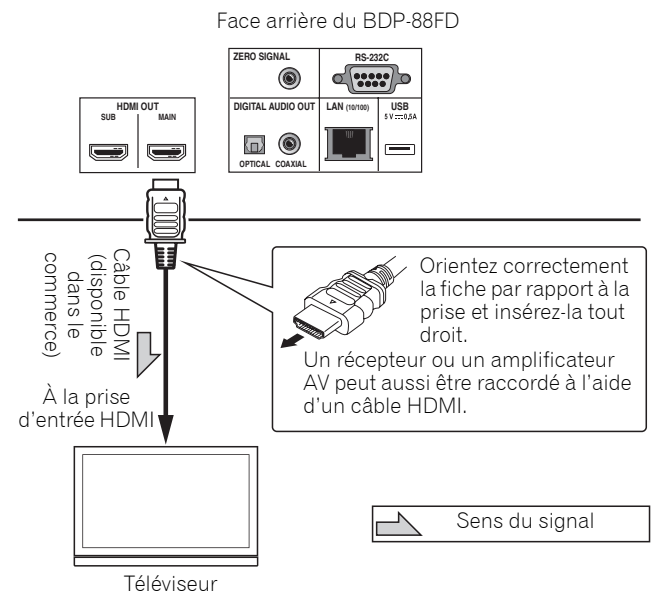

⚠ Attention

- Assurez-vous de régler **HDMI Mode** sur **Dual** ou **Single** (page 43).

Raccorder un récepteur ou un amplificateur AV

Raccordez un récepteur ou un amplificateur AV pour bénéficier du son ambiophonique des formats Dolby TrueHD, Dolby Digital Plus, Dolby Digital, DTS-HD Master Audio, DTS-HD High Resolution Audio, DTS Digital Surround, LPCM, AAC ou DSD. Pour le détail sur le raccordement du téléviseur et des enceintes au récepteur ou à l'amplificateur AV, reportez-vous au mode d'emploi du récepteur ou de l'amplificateur AV.

⚠ Attention

- Pour brancher et débrancher le câble, saisissez-le par la fiche.
- N'exercez pas de force sur la fiche qui puisse créer de faux contacts ou empêcher la sortie des signaux vidéo.

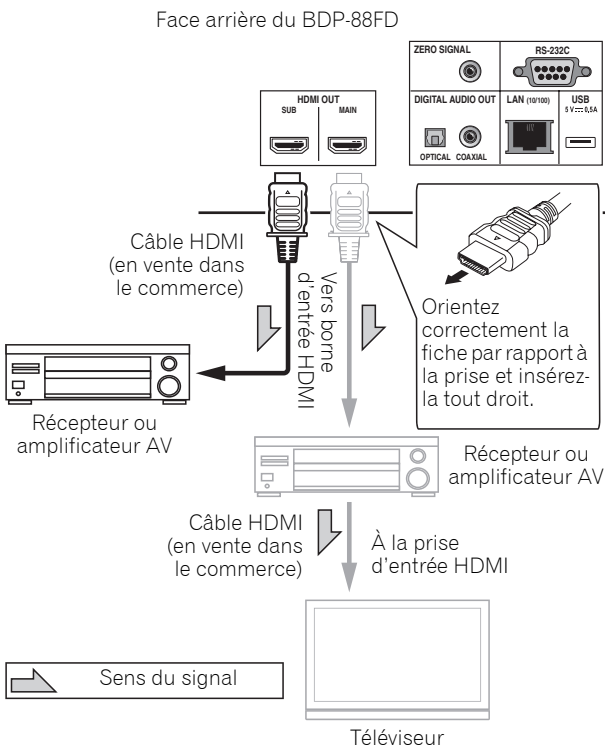

Obtenir une meilleure qualité vidéo et sonore

Lors du raccordement d'un téléviseur (ou d'un projecteur) et d'un amplificateur AV au lecteur, raccordez-le de manière à ce que les signaux vidéo et audio soient transférés séparément afin d'obtenir une vidéo et un son de qualité plus élevée.

Face arrière du BDP-88FD

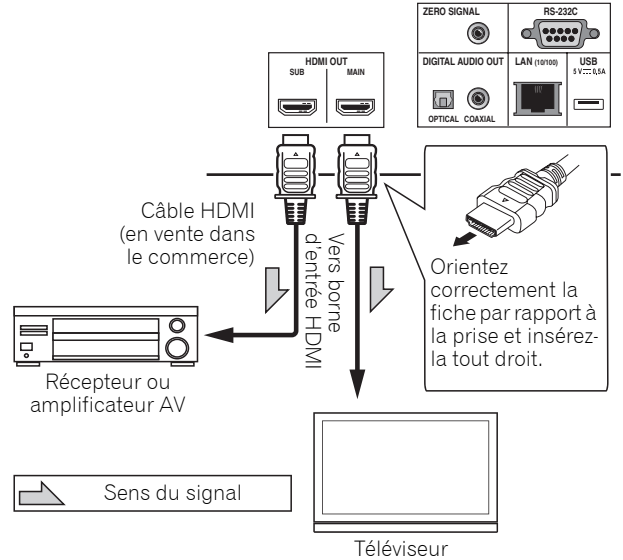

⚠ Attention

- Assurez-vous de régler **HDMI Mode** sur **Separate** (page 43).
- Si l'amplificateur AV raccordé à la borne **HDMI OUT (SUB)** est également raccordé à un téléviseur, l'entrée du téléviseur peut basculer automatiquement. Si cela se produit, désactivez la fonction de contrôle par HDMI sur le téléviseur.

Raccordement des câbles audio

Raccordement d'un récepteur ou amplificateur AV avec un câble audio numérique coaxial

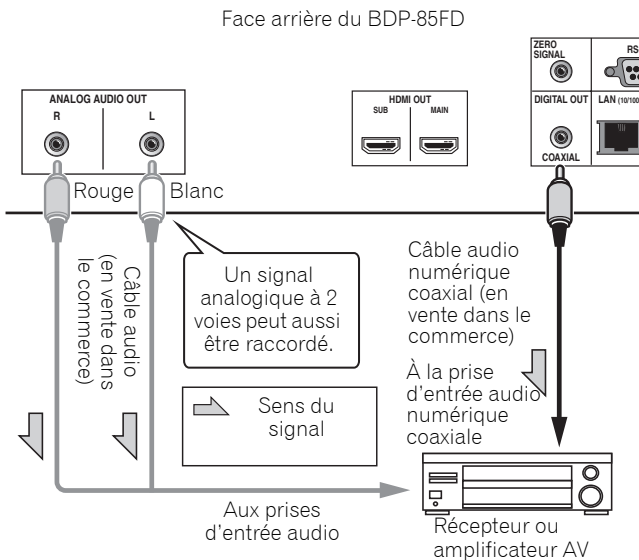

Remarque

- Le volume de la sortie audio analogique peut être faible, selon le réglage de l'appareil et le contenu joué.

Raccorder un récepteur ou un amplificateur AV avec un câble audio numérique optique (BDP-88FD uniquement)

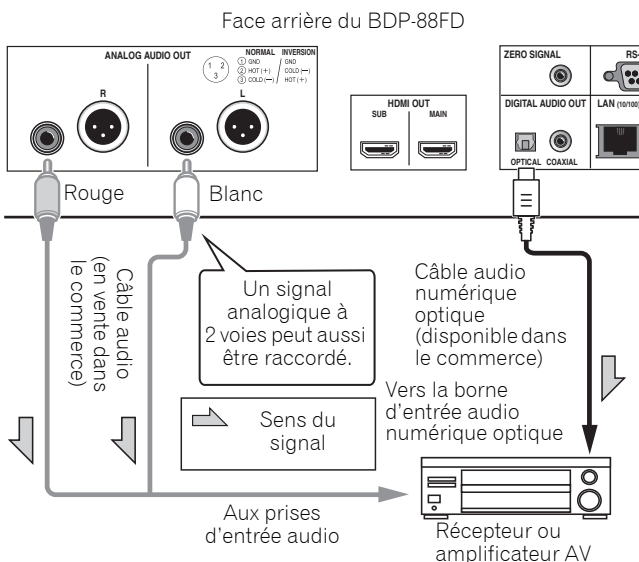

Raccorder le pré-amplificateur principal avec un câble symétrique (BDP-88FD uniquement)

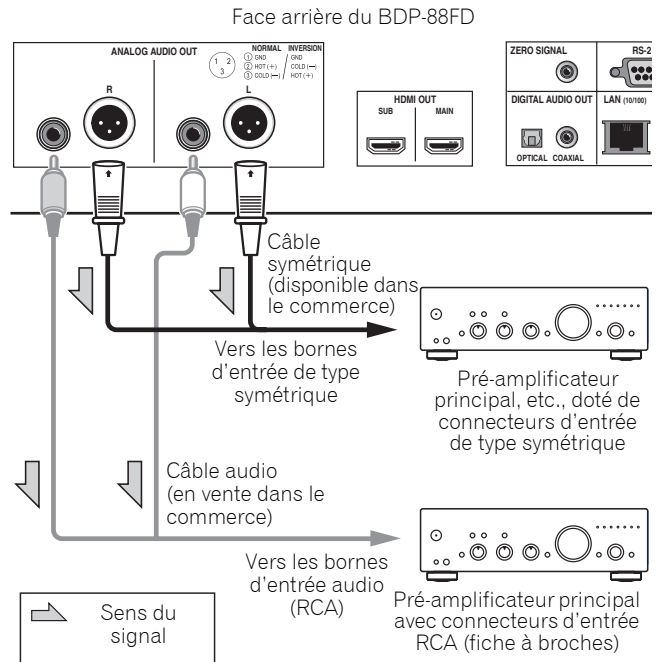

Remarque

- Le volume de la sortie audio analogique peut être faible, selon le réglage de l'appareil et le contenu joué.

❖ Connecteur de sortie symétrique (apparaît sur le côté de l'appareil. Équivalent à XLR-3-31)

Les réglages de la borne de sortie de la balance peuvent être modifiés. Consultez le *Polarité terminal XLR* à la page 42 pour des informations détaillées.

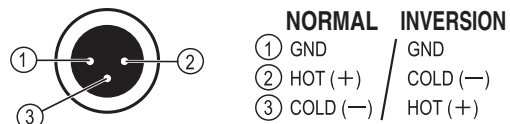

Le périphérique en entrée est raccordé à la borne ZERO SIGNAL

Le signal zéro est la référence (GND) pour les signaux vidéo et audio. Si vous raccordez la borne **ZERO SIGNAL** de l'équipement à la borne d'entrée audio d'un autre appareil connecté à cet équipement, avec un cordon à broches, l'appareil devient compatible avec la norme audio de cet équipement et l'intégrité du signal est améliorée.

D'autre part, si vous raccordez la borne d'entrée vidéo de l'appareil, il devient compatible avec la norme vidéo de cet équipement et l'intégrité du signal est améliorée.

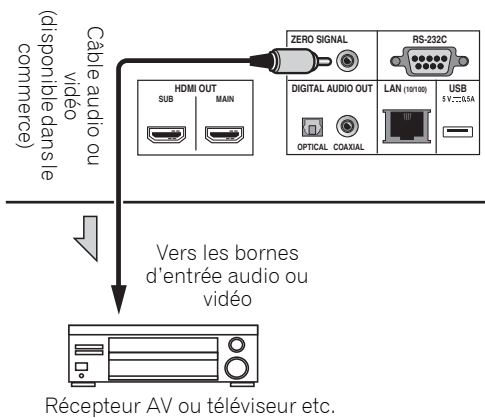

Raccordement d'un appareil au port USB

À propos des dispositifs USB

Les dispositifs USB suivants peuvent être raccordés au lecteur.

- Mémoires flash USB compatibles USB 2.0 (capacité de 1 Go ou plus, 2 Go ou plus recommandés) ou disque dur (capacité 2 To ou plus)
- Format de fichier : FAT16, FAT32 ou NTFS

Remarque

- Les dispositifs formatés pour un autre système de fichiers ne pourront pas être utilisés.
- Les dispositifs USB contenant plusieurs partitions risquent de ne pas être reconnus.
- Certains dispositifs USB ne fonctionneront pas avec ce lecteur.
- Le fonctionnement des dispositifs USB n'est pas garanti.

Raccordement du dispositif USB

Attention

- Assurez-vous d'éteindre le lecteur avant de raccorder ou de débrancher des périphériques USB.
- Si un disque dur externe est utilisé comme dispositif de stockage externe, veillez à allumer le disque dur avant d'allumer le lecteur.
- Si le dispositif USB est protégée, veillez à désactiver la protection.
- Pour raccorder le câble USB, tenez la fiche en l'orientant dans le bon sens et insérez-la tout droit dans le port.
- Une pression excessive sur la fiche peut causer un mauvais contact et empêcher les données de s'inscrire sur le dispositif USB.
- Lorsqu'un dispositif USB est raccordé et le lecteur allumé, ne débranchez pas le cordon d'alimentation.

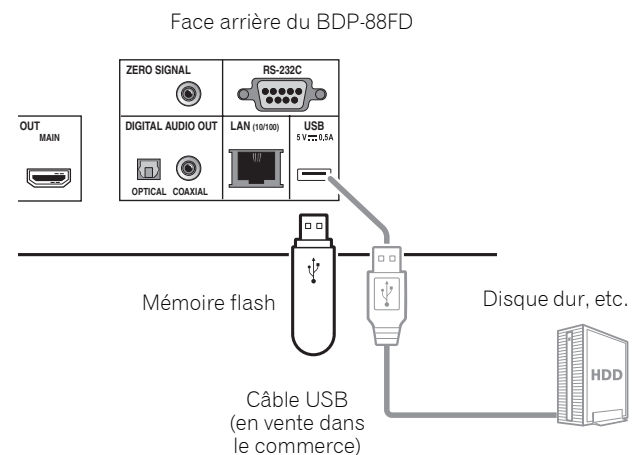
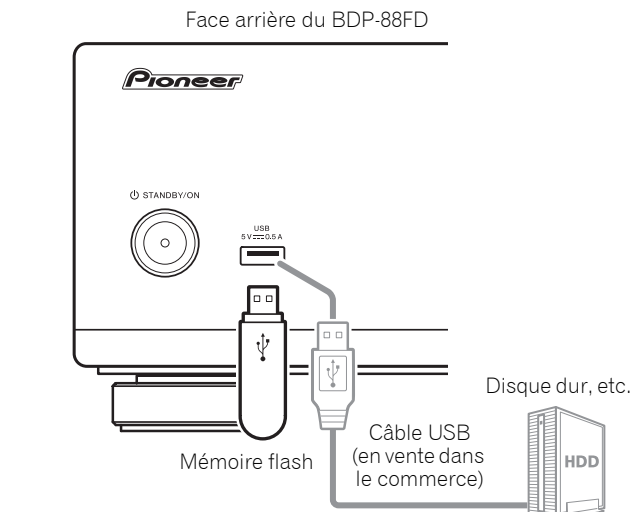

Remarque

- Le dispositif risque de ne pas fonctionner s'il est raccordé au port **USB** via un lecteur de carte mémoire ou un concentrateur USB.
- Utilisez un câble USB de 2 mètres au maximum.

Raccordement au réseau par l'interface LAN

En raccordant ce lecteur au réseau via la borne LAN, vous pouvez lire des fichiers images, audio et vidéo stockés sur les composants sur le réseau, tels que votre ordinateur, à l'aide des entrées **Source**.

Mettez le serveur DHCP de votre routeur en service. Si votre routeur ne présente pas cette fonction, vous devrez paramétrer le réseau manuellement. Pour le détail, reportez-vous à *Réglage de l'adresse IP* à la page 46.



Remarque

- Reportez-vous au mode d'emploi de l'appareil utilisé, car les appareils raccordés et les méthodes de raccordement peuvent être différents selon l'environnement Internet.
- Pour utiliser une connexion Internet à haut débit, il faut être abonné à un fournisseur de service Internet. Pour le détail, contactez votre fournisseur de service Internet le plus proche.
- Veuillez noter que Pioneer décline toute responsabilité quant aux erreurs de communication ou problèmes liés à la connexion au réseau de l'utilisateur ou aux dispositifs connectés. Contactez votre fournisseur ou le fabricant des dispositifs connectés.

Raccordement avec un câble LAN (réseau LAN filaire)

Raccordez la prise LAN de ce récepteur à la prise LAN de votre routeur (avec ou sans fonction de serveur DHCP) avec un câble LAN direct (CAT 5 ou supérieur).

Face arrière du BDP-88FD

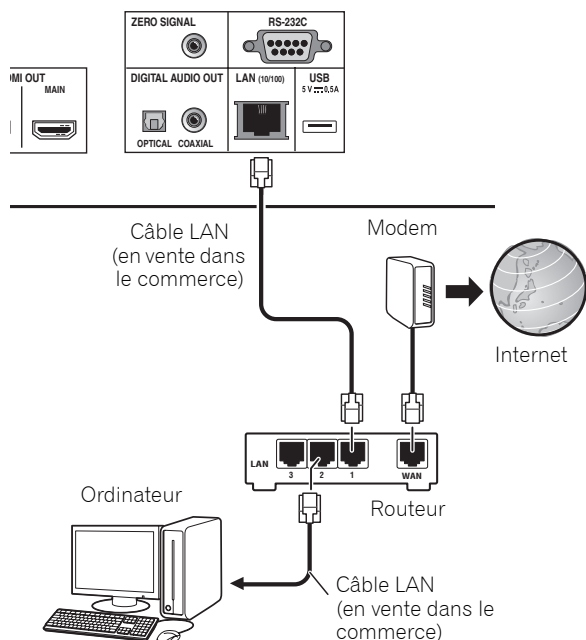

❖ Spécifications de la prise LAN

Prise LAN : Prise Ethernet (10BASE-T/100BASE-TX)

Raccordement du cordon d'alimentation

Lorsque tous les appareils ont été raccordés, vous pouvez brancher le cordon d'alimentation.

Face arrière du BDP-88FD

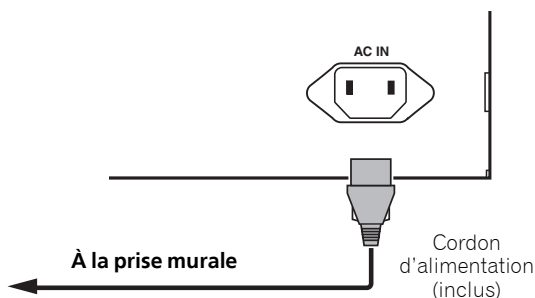

Chapitre 3

Pour commencer

Paramétrage à l'aide du menu Setup Navigator

Veillez à bien régler ces paramètres lorsque vous utilisez le lecteur dans les situations suivantes.

- La première fois que vous utilisez le lecteur.
- Après le formatage avec **Configuration initiale**.

⚠ Attention

- Assurez-vous que le lecteur et les autres appareils sont reliés correctement avant de les mettre en service. Allumez aussi les appareils raccordés au lecteur avant d'allumer le lecteur.
- Si vous utilisez un téléviseur ou un vidéoprojecteur Pioneer compatible avec la fonction de contrôle, activez le contrôle sur l'appareil raccordé avant d'allumer le lecteur.

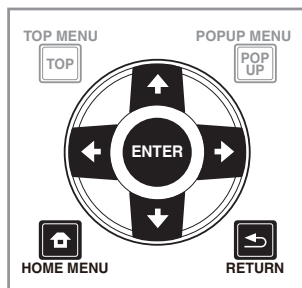

1 Allumez le téléviseur et sélectionnez l'entrée.

Reportez-vous au mode d'emploi du téléviseur pour le détail sur son fonctionnement.

2 Allumez le lecteur.

Appuyez sur **STANDBY/ON**.

Assurez-vous que le menu **Guide de Configuration** s'affiche.

❖ Si le menu Setup Navigator ne s'affiche pas

- ▶ Appuyez sur **HOME MENU** pour afficher la page Home Menu, sélectionnez **Configuration initiale** → **Guide de Configuration** → **Démarrer**, puis appuyez sur **ENTER**.

3 Lancez le Guide de Configuration.

Appuyez sur **ENTER**.

- Le **Guide de Configuration** s'ouvre.

4 Sélectionnez la langue des menus.

Utilisez **↑/↓** pour effectuer un choix, puis appuyez sur **ENTER**.

5 Sélectionnez la résolution appropriée pour le téléviseur raccordé.

Utilisez **↑/↓** pour effectuer un choix, puis appuyez sur **ENTER**.

6 Sélectionnez le rapport d'aspect approprié pour le téléviseur raccordé.

Utilisez **↑/↓** pour effectuer un choix, puis appuyez sur **ENTER**.

7 Fermez le menu Guide de Configuration.

Appuyez sur **ENTER**.

- **Guide de Configuration** se ferme et les réglages sont sauvegardés.
- Appuyez sur **RETURN** pour revenir à l'écran précédent.

Utiliser le téléviseur avec la télécommande du lecteur

Si le code fabricant de la marque de votre téléviseur est défini sur la télécommande du lecteur, le téléviseur peut être utilisé avec la télécommande du lecteur.

⚠ Attention

- Le réglage peut être réinitialisé aux valeurs par défaut après le remplacement des piles. Si cela se produit, redéfinissez-le.

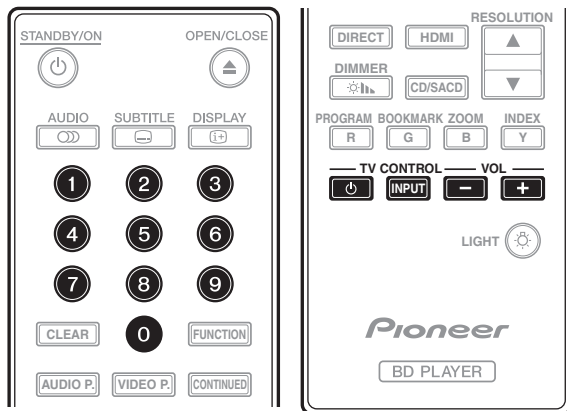

1 Saisissez le code fabricant à 2 chiffres.

Utilisez les touches numériques (0 à 9) pour saisir le code en appuyant sur **TV CONTROL** .

✍ Remarque

- Le réglage usine par défaut est 01 (PIONEER).
- Si vous commettez une erreur en saisissant le code, relâchez **TV CONTROL**  puis recommencez depuis le début.
- S'il y a plusieurs codes pour un fabricant, essayez de les saisir dans l'ordre indiqué jusqu'à ce que le téléviseur puisse être commandé.

2 Vérifiez que le téléviseur peut être commandé.

Utilisez la télévision avec **TV CONTROL**.

 – Pour allumer et éteindre le téléviseur.

INPUT – Appuyez pour changer l'entrée du téléviseur.

VOL +/- – Appuyez pour régler le volume.

Liste des codes pré-réglés pour les téléviseurs

📌 Important

- Nous ne garantissons pas le fonctionnement pour tous les fabricants et appareils répertoriés. Le fonctionnement peut être impossible même en saisissant un code pré-réglé.

Code(s) Fabricant

PIONEER 01	METZ 23
ALBA 07, 24, 27	MITSUBISHI 06
BUSH 07, 24, 27	NEC 25
CHANGHONG 05, 22	ORION 20
CONIA 28	PANASONIC 02
DSE 29	PHILIPS 07, 24, 27
FUNAI 14	SAMSUNG 09
GRUNDIG 16	SANYO 18
HAIER 15	SHARP 04, 26
HISENCE 12	SKYWORTH 11
HITACHI 19	SONY 03
JVC 17	TCL 13
KONKA 21	TOSHIBA 05
LG ELECTRIC 08, 10	VICTOR 17
LOEWE 07, 24, 27	VIZIO 08, 10

Changer la résolution vidéo en sortie

Utilisez la procédure ci-dessous pour changer la résolution vidéo en sortie à partir de différentes bornes de sortie vidéo.

- ▶ Appuyez sur **RESOLUTION ▲/▼**.

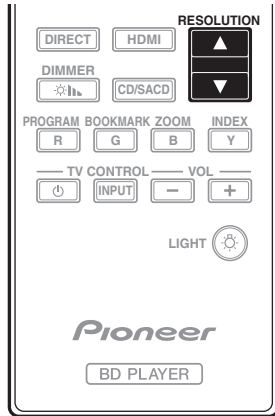

- Le réglage en cours de la résolution vidéo en sortie est affiché sur l'écran de la face avant du lecteur. Pour changer la résolution vidéo en sortie, appuyez à nouveau sur **RESOLUTION ▲/▼**.
- Le réglage de la résolution vidéo en sortie peut également être changé en sélectionnant **Résolution** dans le menu **Configuration initiale** (page 41).

❖ Si les vidéos haute définition de 4K etc. ne sont pas visibles

Modifiez les réglages avec la procédure suivante.

- 1 Appuyez sur le bouton **HDMI** de la télécommande pendant 5 secondes ou plus.

- 2 Si "4K 4:4:4" s'affiche sur l'écran du produit, utilisez le bouton **←/→** pour le passer à "4K 4:2:0".

Si la vidéo s'améliore après avoir modifié le réglage, continuez à utiliser ce réglage.

Pour repasser le réglage à la valeur d'origine, effectuez à nouveau l'opération décrite ci-dessus et passez le réglage à "4K 4:4:4".

⚠ Attention

- Sur certains appareils (téléviseur, récepteur ou amplificateur AV, etc.), la vidéo ou l'audio peuvent ne pas être générés correctement si la résolution est changée. Si cela se produit, utilisez **RESOLUTION** pour définir une résolution à laquelle la vidéo et l'audio sont correctement générés.
- Lorsque les signaux vidéo restitués par la prise **HDMI OUT** ont une résolution de 4K/24p, 4K, 1080/50i, 1080/50p, 720/50p, 1080/24p, 1080/60i, 1080/60p ou 720/60p, l'image peut être restituée avec un rapport d'aspect de 16:9, même si **TV Aspect Ratio** est réglé sur **4:3 (Standard)**.

- L'image peut ne pas être affichée pendant un certain temps si la résolution est changée.
- Si l'appareil raccordé prend en charge la 3D et si un disque 3D est lu, la sortie 3D bénéficie de la priorité pour la sortie, quels que soient les réglages de la résolution. Il n'est pas possible de changer la résolution lorsque du contenu en 3D est affiché.
- Si **Auto** est sélectionné, l'image est générée à 60 trames/seconde si votre téléviseur n'est pas compatible avec les signaux 1080/24p.
- Si **4K, 4K/24p, 1080/24p** ou **Source Direct** est sélectionné, les signaux sont générés en conséquence, même si votre téléviseur n'est pas compatible avec les signaux 4K, 4K/24p ou 1080/24p. Si l'image n'est pas affichée correctement, utilisez **RESOLUTION ▲/▼** pour définir une résolution vidéo en sortie à laquelle les signaux vidéo et audio sont générés correctement.
- Si le **Résolution** est réglé sur **Auto** et si la télévision définie en utilisation prend en charge une sortie 4K ou 4K/24p, la sortie est générée en 4K ou 4K/24p. Si la télévision raccordée définie ne prend pas en charge 4K ou 4K/24p, la sortie est générée avec une résolution recommandée différente de 4K.
- Les images sont générées avec la résolution de sortie préférée de l'appareil (téléviseur, récepteur ou amplificateur AV, etc.) raccordé à la borne de sortie vidéo sélectionnée. Cependant, si les appareils sont raccordés à **HDMI MAIN** et à **HDMI SUB**, les images sont générées avec une résolution que les deux appareils prennent en charge. Si la résolution prise en charge par les appareils raccordés aux bornes **HDMI MAIN** et **HDMI SUB** varie, mettez hors tension l'appareil qui n'est pas utilisé ou raccordez l'appareil qui va être utilisé à la borne **HDMI MAIN** et définissez le réglage de **HDMI Mode** sur **Single** afin de fournir la sortie à l'appareil utilisé pour afficher la vidéo avec une résolution optimale.
- Si le **HDMI Mode** est réglé sur **Dual** et si seulement un des appareils raccordés au **HDMI MAIN** et au **HDMI SUB** prend en charge la 3D, un disque 3D ne peut pas être lu. Dans un tel cas, raccordez uniquement l'appareil qui prend en charge la 3D à la borne **HDMI MAIN** et réglez le **HDMI Mode** sur **Single** pour lire le disque.
- Si le **Résolution** est réglé sur **Auto**, 1080p, 4K ou 4K/24p et si la résolution de la sortie provenant du HDMI est 1080p, 4K ou 4K/24p, la sortie peut ne pas être générée en fonction du câble HDMI utilisé.
- Certaines résolutions ne peuvent pas être générées en fonction de la télévision utilisée.
- Si le **HDMI Mode** est réglé sur **Pure Audio**, la sortie 1080p60, 4K/60p ou 4K/24p ne sera pas générée même si la résolution est réglée sur **Auto** ou **1080p, 4K** ou **4K/24p**. La sortie sera générée avec une résolution de 1080/60i, 1080/24p ou autre, en fonction de la résolution de la source et de la télévision raccordée.

Chapitre 4 Lecture

Lecture de disques ou de fichiers

Le fonctionnement de base du lecteur est décrit dans cette section.

Pour les types de disques et de fichiers pouvant être lus, reportez-vous à page 7. Les fichiers vidéo, image et audio enregistrés sur des disques sont lus avec la fonction **Source** (page 34).

1 Appuyez sur STANDBY/ON pour allumer le lecteur.



Allumez le téléviseur et sélectionnez tout d'abord l'entrée.

2 Appuyez sur OPEN/CLOSE pour ouvrir le tiroir à disque et insérez le disque.

Remarque

- Insérez le disque en orientant sa face imprimée vers le haut.
- Il faut plusieurs douzaines de secondes au lecteur pour lire les informations du disque. Lorsque les informations ont été lues, le type du disque est indiqué sur l'afficheur de la face avant du lecteur.
- Si des restrictions d'emploi ont été posées par un enregistreur BD sur le BD inséré, l'écran de saisie du code PIN apparaît. Dans ce cas, saisissez votre code PIN.

3 Appuyez sur pour lire le disque.

- Pour mettre en pause, appuyez sur  pendant la lecture.
- Pour arrêter la lecture, appuyez sur .



Remarque

- La lecture commence automatiquement pour certains disques lorsque le tiroir à disque est fermé.
- Certains disques BD-ROM/DVD-Vidéo disposent d'un contrôle parental. Saisissez le mot de passe enregistré dans les paramètres du lecteur pour annuler le contrôle parental. Pour le détail, reportez-vous à page 47.
- Certains disques BD-R/-RE ont une protection interdisant la lecture. Pour annuler la protection, précisez le mot de passe spécifié pour le disque.
- Si l'image et le son ne sont pas correctement transmis, *En cas de panne* à la page 54.

❖ Si le menu du disque s'affiche

Pour certains disques, le menu du disque s'affiche automatiquement au début de la lecture. Le contenu du menu du disque et le fonctionnement du menu dépendent du disque.

❖ Reprise de la lecture au point où elle a été arrêtée (fonction de reprise de la lecture)

- Si vous appuyez sur  pendant la lecture, le point où le disque a été arrêté est enregistré dans la mémoire. Ensuite, lorsque vous appuyez sur /II, la lecture se poursuit à partir de ce point.
- Pour annuler la reprise de la lecture, appuyez sur  pendant l'arrêt de la lecture.

Remarque

- La reprise de la lecture est automatiquement annulée dans les cas suivants :
 - Lorsque le tiroir à disque est ouvert.
 - Lorsque vous changez de liste de fichiers.
 - Lorsque vous mettez le lecteur hors service. (La reprise de la lecture n'est pas annulée dans le cas des BD et des DVD.)
- Si vous voulez continuer la lecture à une position spécifiée au préalable, reportez-vous à *Continuation de la lecture à partir de la position spécifiée (Poursuite du visionnage)* à la page 33.
- La reprise de la lecture ne peut pas être utilisée pour certains disques.

Quick View (Quick View avec audio)

Le son est restitué pendant que les images vidéo sont lues à environ 1,5 fois la vitesse normale.

▶ Appuyez sur lors de la lecture d'un disque Blu-ray ou d'un DVD.

- Un appui sur  pendant l'affichage rapide fait passer en avance rapide.

❖ Pour revenir à la lecture normale

- Appuyez sur .

Remarque

- Vous ne pouvez pas mettre en pause pendant un affichage rapide. Veuillez mettre en pause après être repassé à la lecture normale.
- Comme le son pendant l'affichage rapide, la sortie passe par PCM quelle que soit la configuration de l'élément principal de l'appareil.
- Il n'est pas possible de commuter le son pendant l'affichage rapide.
- Selon le format audio, tel que Dolby TrueHD et DTS-HD Master Audio, il peut ne pas y avoir de sortie audio pendant l'avance rapide.
- Pour connaître les conditions de sortie de chaque voix, veuillez consulter *À propos des formats audio numériques restitués* à la page 50.

Recherche avant et arrière

▶ **Pendant la lecture ou l'affichage rapide, appuyez sur ◀◀ ou ▶▶.**

- La vitesse de la recherche change chaque fois que vous appuyez sur la touche. La variation de vitesse dépend du disque ou du fichier (la vitesse est indiquée sur l'écran du téléviseur).

❖ **Pour revenir à la lecture normale**

▶ Appuyez sur ▶/II.

Lecture de chapitres, de plages ou de fichiers particuliers

▶ **Pendant la lecture, précisez le numéro du chapitre, de la plage ou du fichier que vous voulez lire.**

- Utilisez les touches numériques (0 à 9) pour préciser le numéro, puis appuyez sur **ENTER**.
- Appuyez sur **CLEAR** pour effacer les valeurs saisies.

Saut de contenu

▶ **Pendant la lecture, appuyez sur I◀◀ ou ▶▶I.**

- Si vous appuyez sur ▶▶I, la lecture saute au début du chapitre, de la plage ou du fichier suivant.
- Si vous appuyez sur I◀◀ pendant la lecture d'un fichier vidéo ou audio, la lecture revient au début du chapitre, de la plage ou du fichier en cours de lecture. Appuyez deux fois sur la touche pour localiser le début du chapitre, de la plage ou du fichier précédent.
- Si vous appuyez sur I◀◀ pendant la lecture d'un fichier photo, la lecture revient au fichier précédent.

Pour revenir à une position peu de temps auparavant

Appuyez pendant la lecture pour revenir à une position 10 secondes avant.

▶ **Pendant la lecture, appuyez sur ◀•REPLAY.**

Pour avancer à une position légèrement en avant

Appuyez pendant la lecture pour avancer à une position 30 secondes après.

▶ **Pendant la lecture, appuyez sur •▶SHORT SKIP.**

Lecture au ralenti

▶ **Pendant la pause de la lecture, maintenez enfoncé ◀II/◀I ou ▶I/II▶.**

- La vitesse change chaque fois que vous appuyez sur la touche (la vitesse est indiquée sur l'écran du téléviseur).
- Maintenir le bouton ▶I/II▶ enfoncé lance la lecture au ralenti.
- Maintenir le bouton ◀II/◀I enfoncé lance la lecture au ralenti en arrière.

❖ **Pour revenir à la lecture normale**

- Appuyez sur ▶/II.

Lecture avant et arrière pas à pas

▶ **Pendant la pause de la lecture, appuyez (sur) ◀II/◀I/ ou ▶I/II▶.**

- Chaque fois que vous appuyez sur la touche, la lecture avance ou recule d'une image à la fois.
- À chaque fois que le bouton ▶I/II▶ est actionné, une avance d'une image est effectuée.
- À chaque fois que le bouton ◀II/◀I est actionné, un recule d'une image est effectuée.

❖ **Pour revenir à la lecture normale**

- Appuyez sur ▶/II.

Lecture répétée d'un passage précis d'un titre ou d'une plage (Répétition A-B)

Procédez de la façon suivante pour répéter un passage précis d'un titre ou d'une plage.

1 Pendant la lecture, appuyez sur A-B pour sélectionner le début du passage.

- **[A-]** apparaît sur l'écran du téléviseur.

2 Pendant la lecture, appuyez sur A-B pour sélectionner la fin du passage.

- La lecture du passage A-B commence.

❖ **Pour annuler la lecture du passage A-B**

- Appuyez sur **A-B** pendant la lecture répétée du passage A-B.



Remarque

- La lecture répétée du passage A-B est annulée dans les cas suivants :
 - Si vous effectuez une recherche hors de la plage spécifiée pour la répétition.
 - Si vous démarrez une autre lecture répétée ou lecture aléatoire.

Répétition de la lecture (Lecture répétée)

Procédez de la façon suivante pour répéter le disque, le titre, le chapitre, la plage ou le fichier actuel.

▶ **Pendant la lecture, appuyez sur REPEAT.**

- À chaque pression sur **REPEAT** le mode de répétition change de la façon suivante.

BD

Chapitre actuel → Titre actuel

DVD

Chapitre actuel → Titre actuel → Tous les titres

CD/Fichier vidéo/Fichier audio/Fichier photo
Plage/fichier actuel → Toutes les plages/Tous les fichiers du dossier

❖ Pour annuler la lecture répétée

- Appuyez plusieurs fois sur **REPEAT** pendant la lecture répétée.



Remarque

- La lecture répétée est annulée dans les cas suivants :
 - Si vous effectuez une recherche hors de la plage spécifiée pour la répétition.
 - Si vous démarrez une autre lecture répétée ou lecture aléatoire.

Lecture dans l'ordre souhaité (Lecture programmée)

1 Pendant la lecture, appuyez sur **PROGRAM**.

- L'écran de programmation s'affiche.

2 Sélectionnez le numéro de programmation.

Utilisez **↑/↓** pour effectuer un choix, puis appuyez sur **ENTER**.

3 Sélectionnez le morceau/titre/chapitre que vous souhaitez lire.

Utilisez **↑/↓/←/→** pour effectuer un choix, puis appuyez sur **ENTER**.

4 Appuyez sur **▶/II**.

- La lecture commence.

❖ Modification de la programmation

1 Sélectionnez le numéro de la programmation que vous voulez modifier, puis appuyez sur **ENTER**.

2 Sélectionnez le titre/chapitre, puis appuyez sur **ENTER**.

❖ Suppression d'une programmation

▶ Sélectionnez le numéro de la programmation que vous voulez supprimer, puis appuyez sur **CLEAR**.

- Pour supprimer toutes les programmations, appuyez sur **↩ RETURN**.



Remarque

- Si vous utilisez des CD audio pour la lecture programmée, indiquez le numéro de plage au point 3.
- Cette fonction n'agit pas avec les BD.

Pose de signets

Vous pouvez poser des signets sur la vidéo en cours de lecture pour revenir plus tard à la scène marquée.

▶ Pendant la lecture, appuyez sur **BOOKMARK**.

- Un signet est posé.
- Le nombre de signets pouvant être posés est limité à 12.

❖ Lecture d'une scène marquée

1 Appuyez sur la touche **BOOKMARK** et maintenez-la quelques secondes enfoncée.

- La liste de signets apparaît.

2 Sélectionnez le signet que vous souhaitez lire.

Utilisez **←/→** pour effectuer un choix, puis appuyez sur **ENTER**.

❖ Suppression d'un signet

▶ Sélectionnez le signet que vous voulez supprimer, puis appuyez sur **CLEAR**.

- Pour certains disques il ne sera pas possible de poser de signets.
- Les signets sont annulés dans les cas suivants :
 - Lorsque le lecteur est éteint.
 - Lorsque le tiroir à disque est ouvert.

Zoom

▶ Pendant la lecture, appuyez sur **ZOOM**.

- À chaque pression sur **ZOOM**, le niveau de zoom change de la façon suivante.

[Zoom 2x] → [Zoom 3x] → [Zoom 4x] → [Zoom 1/2] → [Zoom 1/3] → [Zoom 1/4] → Normal (pas d'indication)



Remarque

- Cette fonction n'agit pas avec certains disques.

Lecture de photos en diaporama

Cette fonction permet un changement automatique des photos.

▶ Pendant la lecture, appuyez sur **INDEX**.

- Affichez les miniatures des fichiers d'images. Le nombre de miniatures pouvant être affichées à la fois se limite à 12.
- Si vous sélectionnez une miniature et appuyez sur **ENTER**, le diaporama démarrera par l'image sélectionnée.

❖ Rotation/renversement de photos

Pendant un diaporama ou la pause du diaporama, l'image change d'orientation de la façon suivante lorsque vous appuyez sur les touches **↑/↓/←/→**.

Touche **→** : Rotation de 90° dans le sens horaire

Touche **←** : Rotation de 90° dans le sens antihoraire

Touche **↑** : Renversement horizontal

Touche **↓** : Renversement vertical

Changement de l'angle de prise de vues

Pour les disques BD-ROM et DVD-Vidéo enregistrés sous différents angles de prise de vues, les angles peuvent être changés au cours de la lecture.

- 1 Pendant la lecture, appuyez sur **FUNCTION**.
- 2 Sélectionner **Angle** dans le menu **FUNCTION**.
 - L'angle actuel et le nombre total d'angles enregistrés sont indiqués à l'écran du téléviseur.
 - Si les angles ne sont pas changés, changez-les depuis l'écran de menu du disque.



Remarque

- Certains disques ne peuvent pas changer les angles.

Changement des sous-titres

Pour les disques ou les fichiers sur lesquels différents sous-titres ont été enregistrés, les sous-titres peuvent être changés au cours de la lecture.



Attention

- Les sous-titres ne peuvent pas être changés dans le cas de disques enregistrés par un enregistreur DVD ou BD. Reportez-vous aussi au mode d'emploi de l'appareil utilisé pour l'enregistrement.
- ▶ Pendant la lecture, appuyez sur **SUBTITLE**.
 - Les sous-titres actuels et le nombre total de sous-titres enregistrés sont indiqués à l'écran du téléviseur.
Pour changer de sous-titres, appuyez une nouvelle fois sur **SUBTITLE**.
 - Les sous-titres peuvent aussi être changés en sélectionnant **Sous-titres** sur le menu **FUNCTION**.
 - Si les sous-titres ne changent pas lorsque vous appuyez sur **SUBTITLE**, changez-les par le menu du disque.

❖ Masquage des sous-titres

- ▶ Appuyez plusieurs fois sur **SUBTITLE** ou sélectionnez **Sous-titres** dans le menu **FUNCTION** pour régler ce paramètre sur **Off**.

❖ À propos de l'affichage de sous-titres externes pendant la lecture des fichiers DivX

Outre les sous-titres enregistrés sur les fichiers DivX, ce lecteur peut aussi afficher des sous-titres externes. Si un fichier a le même nom qu'un fichier DivX à part l'extension, et si l'extension est une des extensions suivantes, le fichier sera traité comme fichier de sous-titres externes. Notez bien que les fichiers DivX et les fichiers de sous-titres externes doivent se trouver dans le même dossier.

Un seul fichier de sous-titres externes peut être utilisé sur ce lecteur. Utilisez un ordinateur, etc. pour supprimer les fichiers des sous-titres externes dont vous n'avez pas besoin pour un disque.

Les fichiers texte ayant les extensions ".smi", ".srt", ".sub" et ".txt" ne sont pas pris en charge.



Remarque

- Avec certains fichiers, les sous-titres externes ne pourront pas être affichés correctement.

Avec la fonction DIRECT

Si la fonction DIRECT est activée, les sorties audio et vidéo numériques sont bloquée et l'audio analogique est lu avec une qualité élevée. Cette fonction est désactivée lors de l'expédition.

- ▶ Appuyez sur **DIRECT**.
 - À chaque fois que le bouton est actionné, le réglage bascule entre **Activé** et **Désactivé**.
 - Quand la fonction DIRECT est activée, l'indicateur DIRECT sur l'unité principale s'allume.



Remarque

- Lorsque vous activez la fonction DIRECT et lisez, le volume de sortie peut être faible en fonction des paramètres de l'appareil et du contenu lu.
- Selon le disque ou le fichier, la fonction DIRECT ne marchera pas dans certains cas si la lecture n'est pas arrêtée (la fonction continuer la lecture est en état annulé). Pour annuler la reprise de la lecture, appuyez sur **■** pendant l'arrêt de la lecture.

Sous-titres mobiles

La position des sous-titres apparaissant pendant la lecture de BD-ROM ou DVD peut être changée.

- 1 Lisez le **BD-ROM** ou le **DVD-Vidéo** et affichez les sous-titres sur l'écran du téléviseur.
- 2 Appuyez au moins 2 secondes sur la touche **SUBTITLE**.
 - Le Mode de décalage du titre est spécifié.
 - [Mode de décalage du titre] apparaît sur l'écran du téléviseur.
- 3 Utilisez les touches **↑/↓** pour changer la position des sous-titres.
 - Utilisez les touches **↑/↓** pour changer la position des sous-titres.
 - Une fois que le paramétrage est terminé, appuyez sur **ENTER**.
- 4 Annulez le **Mode de décalage du titre**. Appuyez sur la touche **ENTER**.

Changement du son

Pour les disques ou les fichiers sur lesquels différents flux/voies audio ont été enregistrés, les flux/voies audio peuvent être commutés au cours de la lecture.

- ▶ Pendant la lecture, appuyez sur **AUDIO**.
 - Le son actuel et le nombre total de flux audio enregistrés sont indiqués à l'écran du téléviseur. Pour changer de son, appuyez une nouvelle fois sur **AUDIO**.
 - Le son peut aussi être changé en sélectionnant **Audio** sur le menu **FUNCTION**.
 - Si **AUDIO** ne permet pas de changer le son, changez-le par le menu du disque.

Commutation de la zone de lecture CD/SACD

1 Sélectionnez la zone que vous souhaitez lire.

En mode d'arrêt, appuyez sur **CD/SACD**. La zone de lecture change sur l'afficheur de la face avant à chaque pression sur la touche.

[CD AREA] → [SACD 2CH] → [SACD MCH] → (retour au début)

- Pendant la lecture, appuyez deux fois sur **■** pour annuler la lecture continue avant de sélectionner la zone de lecture.

Affichage des informations du disque

► Appuyez sur **⊕ DISPLAY**.

Les informations du disque apparaissent sur l'écran du téléviseur. Pour masquer les informations, appuyez une nouvelle fois sur **⊕ DISPLAY**.

Les informations affichées sont différentes pendant la lecture et pendant la pause de la lecture.

Utilisation de BONUSVIEW ou de BD-LIVE

Ce lecteur est compatible avec les BD-Vidéo BONUSVIEW et BD-LIVE.

Lorsque vous utilisez des BD-Vidéo compatibles avec BONUSVIEW, vous bénéficiez de certaines fonctions comme l'image secondaire (image dans l'image) (page 32) et le son secondaire (page 32). Avec les BD-Vidéo offrant BD-LIVE, des images vidéo spéciales ainsi que d'autres données peuvent être téléchargées d'Internet.

Les données enregistrées sur un BD-Vidéo et téléchargées de BD-LIVE se stockent sur une mémoire flash USB (mémoire externe). Pour bénéficier de ces fonctions, raccordez une mémoire flash USB (capacité minimale 1 Go, 2 Go ou plus sont recommandés) de type USB 2.0 High Speed (480 Mbits/s) au port USB.

- Veillez à éteindre le lecteur avant d'insérer ou de retirer la mémoire flash USB.
- Pour rappeler les données sauvegardées sur la mémoire flash USB, insérez d'abord la mémoire utilisée lors du téléchargement des données (si une autre mémoire est insérée, les données enregistrées sur la mémoire flash USB ne seront pas lues).
- Si la mémoire flash USB utilisée contient d'autres données (enregistrées antérieurement), l'image et le son ne seront pas lus correctement.
- Ne retirez pas la mémoire flash USB pendant la lecture.
- Le chargement des données (lecture/écriture) nécessite un certain temps.

Attention

- Si l'espace disponible sur la mémoire flash USB n'est pas suffisant, il peut être impossible d'utiliser les fonctions BONUSVIEW et BD-LIVE. Dans ce cas, reportez-vous à *Effacement des données ajoutées aux BD et des données des applications* à la page 47 pour effacer les données du Paquet Virtuel et les données BD-LIVE sur la mémoire flash USB.

Remarque

- Le fonctionnement des mémoires flash USB n'est pas garanti.
- La lecture des données de la fonction BD-LIVE varie selon la mémoire utilisée. Pour le détail, consultez la notice fournie avec la mémoire.
- Pour bénéficier de la fonction BD-LIVE, une connexion réseau et des réglages sont nécessaires (pages 22 et 46).
- BD-LIVE est une fonction assurant une connexion à Internet. Les disques disposant de la fonction BD-LIVE peuvent envoyer les codes d'identification de ce lecteur et du disque au fournisseur de contenus par Internet.

Fonctions de lecture

Les fonctions pouvant être utilisées dépendent du type de disque et de fichier. Dans certains cas, certaines fonctions ne peuvent pas être utilisées. Les fonctions disponibles sont indiquées dans le tableau suivant.

Fonction ¹	Type de disque/fichier										
	BD-ROM	BD-R/-RE	DVD-Vidéo	DVD-Audio	DVD-R/-RW (Format VR)	AVCREC	AVCHD	Fichier vidéo	Fichier photo	Fichier audio	CD audio
Affichage rapide ²	✓	✓	✓	✗	✓	✓	✓	✗	✗	✗	✗
Recherche avant et arrière	✓ ³	✓ ³	✓ ³	✓ ⁴	✓ ³	✓ ³	✓ ³	✓ ³	✗	✓ ⁴	✓ ⁴
Short Skip/Replay	✓	✓	✓	✓	✓	✓	✓	✓	✗	✓	✓
Lecture de titres, de chapitres ou de pages particuliers	✓	✓	✓	✓	✓	✓	✓	✗	✗	✗	✓
Saut de contenu	✓	✓	✓	✓	✓	✓	✓	✓	✓	✓	✓
Lecture au ralenti ⁵	✓	✓	✓	✗	✓	✓	✓	✓ ⁶	✗	✗	✗
Lecture avant et arrière pas à pas ⁷	✓	✓	✓	✗	✓	✓	✓	✓ ⁸	✗	✗	✗
Lecture répétée A-B ⁷	✓	✓	✓	✓	✓	✓	✓	✓	✗	✓	✓
Lecture répétée	✓	✓	✓	✓	✓	✓	✓	✓	✓	✓	✓
Zoom	✓	✓	✓	✗	✓	✓	✓	✓	✓	✗	✗
Angle ⁹	✓	✗	✓	✓	✗	✗	✗	✗	✗	✗	✗
Sous-titres ¹⁰	✓	✓	✓	✗	✓	✓	✓	✓	✗	✗	✗
Son ¹¹	✓	✓	✓	✓	✓	✓	✓	✓	✗	✗	✗
Informations du disque	✓	✓	✓	✓	✓	✓	✓	✓	✓	✓	✓

1. Certaines fonctions peuvent ne pas être disponibles pour certains disques ou fichiers, même si [✓] est indiqué dans le tableau.

2. Selon le format audio, tel que Dolby TrueHD et DTS-HD Master Audio, il peut ne pas y avoir de sortie audio pendant l'avance rapide.

3. Pendant la recherche avant et arrière, le son n'est pas audible.

4. Pendant la recherche avant et arrière, le son est audible.

5. Pendant la lecture au ralenti le son n'est pas audible.

6. La lecture arrière au ralenti n'est pas disponible.

7. Si un chapitre est commuté, certains disques provoquent un retour automatique à la lecture normale.

8. La lecture arrière pas à pas n'est pas disponible.

9. La marque d'angle apparaît pour les scènes enregistrées sous divers angles si **Indicateur Angle** est réglé sur **Activé** (page 44).

10. • Les types de sous-titres enregistrés dépendent du disque et du fichier.

• Dans certains cas, les sous-titres peuvent changer ou l'écran de commutation du disque peut s'afficher immédiatement, sans que les sous-titres actuels ni le nombre total de sous-titres enregistrés sur le disque ne soient indiqués.

11. Les types de sons secondaires enregistrés dépendent du disque et du fichier.

Utilisation du menu FUNCTION

Les fonctions pouvant être rappelées dépendent du mode de fonctionnement du lecteur.

1 Affichez le menu FUNCTION.

Appuyez sur **FUNCTION** pendant la lecture.

2 Sélectionnez et réglez le paramètre.

Utilisez **↑/↓** pour effectuer un choix, puis appuyez sur **ENTER**.



Remarque

- Les paramètres ne pouvant pas être changés apparaissent en gris. Les paramètres pouvant être sélectionnés dépendent de l'état du lecteur.

❖ Pour changer le réglage du paramètre sélectionné

Utilisez **↑/↓** pour le changer.

❖ Pour fermer le menu FUNCTION

Appuyez sur **FUNCTION**.

❖ Liste des paramètres du menu FUNCTION

Paramètre	Description
Titre (page) ¹	Affichage des informations concernant le titre du disque en cours de lecture et du nombre total de titres sur le disque. Également sélection du titre devant être lu. (Voir la description suivante.)
Chapitre	Affichage des informations concernant le chapitre en cours de lecture (page/titre) et du nombre total de chapitres sur le disque. Également sélection du chapitre (page/titre) devant être lu. (Voir la description suivante.)
Fichier	Affichez les informations du fichier actuel. Sélectionnez votre fichier favori.
Heure	Affichage du temps écoulé ou restant. Également spécification du temps où la lecture doit commencer. (Voir la description suivante.)
Mode	Changement du mode de lecture (page 33).
Audio	Changement du son.
Angle	Changement de l'angle de prise de vue d'un BD-ROM/DVD-Vidéo.
Sous-titres	Changement de la langue des sous-titres.
Page Code	Changement de page des codes de sous-titres.
Vidéo secondaire ²	Sélection de l'image secondaire d'un BD-ROM (Image dans l'image).
Audio secondaire ³	Sélection du son secondaire d'un BD-ROM.

Paramètre	Description
Bitrate	Affichage du débit binaire du son/de l'image/de l'image/du son secondaire.
Statisme off	Arrêt de l'image fixe d'un BD-ROM.
Short Skip	Avancer à une position 30 secondes après.
Replay	Revenir à une position 10 secondes avant.
Diaporama	Changement de vitesse du diaporama pendant un diaporama.
Transition	Changement de style du diaporama pendant un diaporama.

1. Une de ces informations apparaît selon le type de disque.
2. La marque d'image secondaire apparaît pour les scènes enregistrées avec une image secondaire si **Indicateur PIP** est réglé sur **Activé** (page 44).
3. La marque de son secondaire apparaît pour les scènes enregistrées avec un son secondaire si **Indicateur second audio** est réglé sur **Activé** (page 44).



Remarque

- Les paramètres pouvant être sélectionnés dépendent du type de disque.
- Les types de flux audio secondaires enregistrés dépendent du disque et du fichier.
- Certains disques n'ont pas de son secondaire ou d'image secondaire.
- Dans certains cas, le son secondaire ou l'image secondaire peut changer ou l'écran de commutation peut s'afficher immédiatement, sans que le son secondaire ou l'image secondaire ou le nombre total de sons secondaires ou d'images secondaires enregistrés sur le disque ne soit indiqué.

Lecture à partir d'un temps précis (Recherche temporelle)

1 Sélectionnez Heure.

Utilisez **↑/↓** pour effectuer un choix, puis appuyez sur **ENTER**.

2 Précisez le temps.

Utilisez les touches numériques (0 à 9) pour préciser le temps.

- Pour lire à partir de 45 minutes, précisez **0, 0, 4, 5, 0** et **0**, puis appuyez sur **ENTER**.
- Pour lire à partir de 1 heure 20 minutes, précisez **0, 1, 2, 0, 0** et **0**, puis appuyez sur **ENTER**.
- Appuyez sur **CLEAR** pour effacer les valeurs saisies.

3 Démarrez la lecture au temps précisé.

Appuyez sur **ENTER**.

Lecture d'un titre, d'un chapitre, d'une plage ou d'un fichier particulier (Recherche)

1 Sélectionnez Titre ou Chapitre (plage/fichier).

Utilisez **↑/↓** pour effectuer un choix, puis appuyez sur **ENTER**.

2 Précisez le numéro du titre ou du chapitre (plage/fichier).

Utilisez les touches numériques (0 à 9) ou **↑/↓** pour préciser le numéro.

- Pour rechercher par exemple le titre 32, précisez **3** et **2**, puis appuyez sur **ENTER**.
- Appuyez sur **CLEAR** pour effacer les valeurs saisies.

3 Démarrez la lecture à partir du titre, du chapitre ou de la plage précisé.

Appuyez sur **ENTER**.

Lecture d'une plage particulière de disques, de titres ou d'un chapitre (plage/fichier) dans un ordre aléatoire

Vous avez le choix entre 2 types de lecture aléatoire.

1 Sélectionnez Mode.

Utilisez **↑/↓** pour effectuer un choix, puis appuyez sur **ENTER**.

2 Sélectionnez le mode de lecture.

Utilisez **↑/↓** pour effectuer un choix, puis appuyez sur **ENTER**.

❖ Random play

La plage de disques, de titres ou le chapitre (plage/fichier) spécifié est lu dans un ordre aléatoire. Le même élément peut être lu de manière consécutive.

❖ Shuffle play

La plage de disques, de titres ou le chapitre (plage/fichier) spécifié est lu dans un ordre aléatoire. Chaque élément n'est lu qu'une seule fois.

Continuation de la lecture à partir de la position spécifiée (Poursuite du visionnage)

Cette fonction permet de poursuivre la lecture à une position spécifiée au préalable, même après l'extinction du lecteur.

❖ Réglage

▶ Pendant la lecture, appuyez sur **CONTINUED** à la position où vous voulez poursuivre le visionnage.

Le temps écoulé jusqu'à la position spécifiée est indiqué à l'écran du téléviseur.

❖ Lecture

1 Appuyez sur **▶/||** pour lire le titre pour lequel vous avez spécifié une position.

L'écran de confirmation de la poursuite de la lecture apparaît.

- Dans les cas suivants, l'écran de confirmation de poursuite du visionnage s'affiche.

Pour le BD vidéos

L'écran s'affiche après la lecture de la fonction principale.

Pour les disques enregistrés

L'écran s'affiche après la sélection du dossier et la lecture du titre pour lequel la poursuite de la lecture a été spécifiée.

2 Utilisez **←/→** pour sélectionner Yes, puis appuyez sur **ENTER**.

Démarrez la lecture au temps précisé.



Remarque

- Le temps spécifié pour la poursuite de la lecture est annulé lorsque **▲ OPEN/CLOSE** est pressé.
- La poursuite de la lecture à un temps spécifié peut ne pas fonctionner correctement avec certains disques.

Lecture depuis la fonction Source

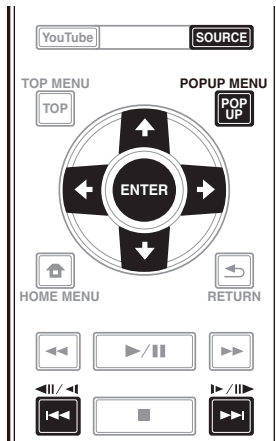

À propos de la fonction Source

La fonction **Source** de ce lecteur vous permet d'afficher une liste de sources en entrée et de démarrer la lecture. Ce chapitre décrit comment configurer le lecteur et comment effectuer la lecture pour bénéficier de ces fonctions. Si vous lisez des fichiers enregistrés sur votre ordinateur ou un autre appareil connecté au réseau, nous vous conseillons de vous reporter aussi au mode d'emploi fourni avec cet appareil.

Les sources d'entrée pouvant être lues à partir de la fonction **Source** sont indiquées ci-dessous.

- Disques BD-R/RE (format BDAV)
- Disques DVD-R/RW (format VR)
- CD audio (CD-DA, SACD et DTS-CD)
- DVD/CD sur lesquels des fichiers vidéo, photo ou audio, etc. sont enregistrés.
- Dispositif USB
- Fichiers sur les serveurs (sur des ordinateurs ou appareils connectés au lecteur par une interface LAN.)



Remarque

- La fonction **Source** vous permet de lire des fichiers sur des serveurs multimédia connectés au même réseau local (LAN) que le récepteur.
- Les fichiers suivants peuvent être lus avec la fonction **Source**:
 - Ordinateurs fonctionnant sous Microsoft Windows Vista avec Windows Media Player 11 installé
 - Ordinateurs fonctionnant sous Microsoft Windows 7 avec Windows Media Player 12 installé
 - Les serveurs multimédia numériques compatibles avec la norme DLNA (sur les ordinateurs ou d'autres appareils)

Les fichiers enregistrés sur un ordinateur ou un DMS (Serveur multimédia numérique), comme mentionné ci-dessus, peuvent être lus par le lecteur multimédia numérique (DMP). Le lecteur permet d'utiliser un DMP.

Les fichiers enregistrés sur un ordinateur ou un DMS (Serveur multimédia numérique), comme mentionné ci-dessus, peuvent être lus par un contrôleur multimédia numérique externe (DMC). Les dispositifs contrôlés par ce DMC pour la lecture de fichiers sont appelés DMR (Digital Media Renderers). Ce lecteur prend en charge la fonction DMR. Lorsqu'il est en mode DMR, la lecture et l'arrêt de fichiers, entre autre, peuvent être activés depuis le contrôleur externe.

- Pour lire les fichiers audio enregistrés sur des appareils en réseau, la fonction de serveur DHCP de votre routeur doit être mise en service. Si votre routeur ne présente pas cette fonction, vous devrez paramétrer le réseau manuellement. Sinon, les fichiers enregistrés sur les appareils en réseau ne pourront pas être lus. Voir "Réglage de l'adresse IP" page 46.

À propos de la lecture en réseau

Cet appareil utilise les technologies suivantes pour la lecture en réseau :

❖ Windows Media Player

Reportez-vous à Windows Media Player 11/Windows Media Player 12 ci-dessus pour plus d'informations à ce sujet.

❖ DLNA



Lecteur audio DLNA CERTIFIED®

La DLNA (Digital Living Network Alliance) est une alliance transindustrielle des sociétés de production d'appareils électroniques grand public, d'ordinateurs et de périphériques mobiles. Digital Living permet aux consommateurs de partager aisément les médias numériques par leurs réseaux avec ou sans fil.

Le logo DLNA permet de trouver facilement les produits conformes aux Directives d'interopérabilité DLNA. Cet appareil est conforme aux Directives d'interopérabilité DLNA v1.5. Lorsqu'un ordinateur intégrant un logiciel serveur DLNA ou un autre périphérique compatible DLNA est relié à ce lecteur, certains paramètres du logiciel ou du périphérique devront éventuellement être changés. Veuillez vous reporter au mode d'emploi du logiciel ou du périphérique pour plus d'informations à ce sujet.

DLNA[®], le logo DLNA et DLNA CERTIFIED[®] sont des marques commerciales, des marques de service ou des marques de certification de la Digital Living Network Alliance.

❖ Contenus lisibles via un réseau

- Certains fichiers ne pourront pas être lus correctement bien qu'ils soient dans un format compatible.
- Selon le type de serveur ou la version utilisé, certaines fonctions ne seront pas prises en charge.
- Les formats de fichiers pris en charge varient d'un serveur à l'autre. C'est pourquoi, les fichiers qui ne sont pas pris en charge par votre serveur n'apparaissent pas sur cet appareil. Pour plus d'informations, contactez le constructeur de votre serveur.

❖ Avis de non responsabilité concernant les contenus diffusés par un tiers

L'accès aux contenus fournis par des tiers exige une connexion Internet haut débit et peut aussi exiger la création d'un compte et des droits de souscription.

Les services de contenus de tiers peuvent être changés, suspendus ou interrompus à tout moment sans préavis, et Pioneer décline toute responsabilité quant à ces changements.

Pioneer ne certifie ou garantit pas que les services de contenus continueront d'être fournis ou seront disponibles pendant une période précise et décline toute garantie explicite ou implicite de ce type.

❖ Anomalies lors de lecture en réseau

- La lecture peut se bloquer si vous éteignez l'ordinateur ou supprimez des fichiers multimédia de l'ordinateur pendant la lecture de contenu.
- En cas de problèmes de réseau (trafic intense, etc.) le contenu risque de ne pas s'afficher ou de ne pas être lu correctement (la lecture peut être interrompue ou bloquée). Pour éviter ce type de problème, il est conseillé de relier le lecteur et l'ordinateur par un câble 10BASE-T/100BASE-TX.
- Si plusieurs clients lisent les mêmes fichiers simultanément, la lecture peut être interrompue ou se bloquer.
- Selon le logiciel antivirus installé sur l'ordinateur raccordé et le réglage de ce logiciel, la connexion réseau peut se bloquer.

Pioneer n'est pas responsable du mauvais fonctionnement du lecteur et/ou des caractéristiques de la fonction **Source** en raison d'erreurs ou de dysfonctionnements de communication associés à votre connexion réseau et/ou votre ordinateur ou un autre appareil raccordé. Veuillez contacter le fabricant de votre ordinateur ou votre fournisseur de service Internet.

Windows Media est une marque déposée ou une marque commerciale de Microsoft Corporation aux États-Unis et/ou dans d'autres pays.

Ce produit intègre une technologie détenue par Microsoft Corporation, qui ne peut être utilisée et distribuée que sous licence de Microsoft Licensing, Inc.

Microsoft[®], Windows[®]7, Windows[®]Vista, Windows[®]XP, Windows[®]2000, Windows[®]Millennium Edition, Windows[®]98 et WindowsNT[®] sont des marques déposées ou des marques commerciales de Microsoft Corporation aux états-Unis d'Amérique et/ou dans d'autres pays.

Lecture de fichiers sur le réseau

1 Appuyez sur SOURCE pour afficher la fonction Source.

La fonction **Source** peut également être affichée en sélectionnant **Source** à partir du menu d'accueil puis en appuyant sur **ENTER**.

2 Sélectionnez le serveur contenant le fichier que vous voulez lire.

3 Sélectionnez le fichier que vous voulez lire.

Utilisez **↑/↓** pour effectuer un choix, puis appuyez sur **ENTER**.

❖ Pour arrêter la fonction Source

- ▶ Appuyez sur **SOURCE**.

Lecture de disque/USB

1 Appuyez sur SOURCE pour afficher la fonction Source.

La fonction **Source** peut également être affichée en sélectionnant **Source** à partir du menu d'accueil puis en appuyant sur **ENTER**.

2 Sélectionnez Disc ou USB.

Utilisez **↑/↓** pour effectuer un choix, puis appuyez sur **ENTER**.

3 Sélectionnez Photo/Music/Video/AVCHD.

Utilisez **↑/↓** pour effectuer un choix, puis appuyez sur **ENTER**.

- Ce point n'est pas pour les disques enregistrés dans le format BDAV/VR/AVCREC.
- Pour lire des fichiers dans le format AVCHD sur un dispositif USB, créez un dossier intitulé "AVCHD" sur le dispositif USB, puis copiez le dossier "BDMV" contenant les fichiers à lire dans le dossier "AVCHD".

4 Sélectionnez le titre/la plage ou le fichier que vous voulez lire.

Utilisez **↑/↓** pour effectuer un choix, puis appuyez sur **ENTER**.

Démarrez la lecture à partir du titre/de la plage ou fichier sélectionné.

- Si le fichier que vous voulez lire se trouve dans un dossier, sélectionnez d'abord le dossier contenant le fichier.

Lecture de fichiers photo

❖ À propos du diaporama

Les photos du dossier s'affichent et changent automatiquement.



Remarque

- Certains disques BD-R/-RE ont une protection interdisant la lecture. Pour annuler la protection, précisez le mot de passe spécifié pour le disque.
- Il faudra peut-être attendre quelques secondes avant que la lecture démarre. C'est normal.
- Certains fichiers ne pourront pas être lus correctement.
- Le nombre de vues peut être limité.
- Selon les dispositifs raccordés et la situation, il faut attendre quelque temps avant que la lecture ne commence et l'image change.

Lire dans l'ordre souhaité (Liste de lecture)

Les disques permettant d'ajouter des plages et des fichiers à la **Liste de Lecture** sont les suivants.

- DVD/CD/Dispositifs USB sur lesquels des fichiers audio sont enregistrés

Ajout de plages ou de fichiers

Procédez de la façon suivante pour ajouter des plages et des fichiers, et créer la **Liste de lecture**.

1 Appuyez sur SOURCE pour afficher la fonction Source.

La fonction **Source** peut également être affichée en sélectionnant **Source** à partir du menu d'accueil puis en appuyant sur **ENTER**.

2 Sélectionnez Disc ou USB.

Insérez d'abord le disque.

Utilisez **↑/↓** pour effectuer un choix, puis appuyez sur **ENTER**.

3 Sélectionnez la plage ou le fichier devant être ajouté.

Utilisez **→** pour le valider.

4 Appuyez sur POP UP MENU pour afficher le menu POP UP MENU.

5 Sélectionnez Ajouter à la liste de lecture pour ajouter à la Playlist.

Utilisez **↑/↓** pour effectuer un choix, puis appuyez sur **ENTER**.

La piste ou le fichier sélectionné à l'étape **3** est ajouté au **Liste de lecture**.

- Pour ajouter d'autres plages ou fichiers, répétez les points **3** à **5**.

Lecture de la Playlist

1 Appuyez sur SOURCE pour afficher la fonction Source.

La fonction **Source** peut également être affichée en sélectionnant **Source** à partir du menu d'accueil puis en appuyant sur **ENTER**.

2 Sélectionnez la Playlist.

Utilisez **↑/↓** pour effectuer un choix, puis appuyez sur **ENTER**.

3 Sélectionnez la plage ou le fichier devant être lu.

Utilisez **↑/↓** pour effectuer un choix, puis appuyez sur **ENTER**.

La lecture commence par la plage ou le fichier sélectionné et se poursuit jusqu'au dernier de la liste. Utilisez **◀◀/▶▶** pour lire la plage ou le fichier précédent ou suivant. L'écran Now Playing s'affiche.

Suppression de plages ou fichiers de la Playlist

1 Sélectionnez la plage ou le fichier devant être supprimé, puis appuyez sur POP UP MENU pour afficher le menu POP UP MENU.

2 Utilisez **↑/↓** pour sélectionner Supprimer de la liste de lecture, puis appuyez sur **ENTER**.



Remarque

- Dans les cas suivants, toutes les informations de la liste de lecture seront supprimées.
 - Quand vous ouvrez le tiroir du disque.
 - Quand vous coupez l'alimentation.

Chapitre 6

Lecture de contenus web

Vous pouvez lire des contenus obtenus d'Internet via le lecteur.

Contenus web disponibles

- YouTube
- Picasa



Remarque

À propos de YouTube

- Ce lecteur prend en charge le service YouTube Leanback.
- Les vidéos YouTube pour téléphones portables ne peuvent pas être lues.
- Certaines vidéos YouTube ne peuvent pas être lues.

À propos de Picasa

- Picasa n'est disponible qu'en anglais. Reportez-vous au mode d'emploi à l'adresse <http://picasa.google.com/support/> pour le détail.
 - Enregistrez votre nom d'utilisateur et votre mot de passe sur l'ordinateur avant d'utiliser Picasa Web Albums.
 - La première fois que vous accédez à Picasa depuis ce lecteur, sélectionnez l'icône New User et indiquez votre nom d'utilisateur et mot de passe.
- Selon l'environnement de la connexion Internet, il est possible que le contenu du site ne puisse pas être lu correctement.
- Pour accéder au contenu du site, ce lecteur doit disposer d'une connexion à haut débit. Pour utiliser une connexion Internet à haut débit, il faut être abonné à un fournisseur de service Internet.
- L'accès aux contenus fournis par des tiers exige une connexion Internet haut débit et peut aussi exiger la création d'un compte et des droits de souscription. Les services de contenus de tiers peuvent être changés, suspendus ou interrompus à tout moment sans préavis, et Pioneer décline toute responsabilité quant à ces changements. Pioneer ne certifie ou garantit que les services de contenus continueront d'être fournis ou disponibles pendant une période précise et décline toute garantie explicite ou implicite de ce type.
- La lecture de disque et cette fonction ne peuvent pas être utilisées en même temps.

❖ À propos de la fonction limitant l'accès aux informations nuisibles sur Internet

- Cet appareil présente une fonction qui restreint l'affichage des contenus web, etc., qui ne doivent pas être vus par les enfants ou d'autres personnes.
- Pour utiliser cette fonction, les réglages Internet doivent être changés (page 44).

Lecture de contenus

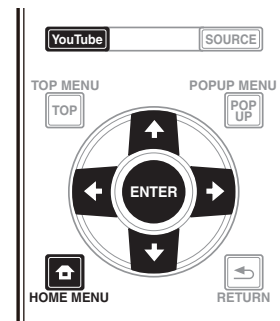

Attention

- Le lecteur doit être raccordé à Internet au préalable. Reportez-vous à *Raccordement au réseau par l'interface LAN* à la page 22 pour le détail.

1 Affichez l'écran de sélection.

Il est également possible d'afficher l'écran de sélection en appuyant sur  **HOME MENU** puis en sélectionnant Contenu Web → Contenu Web souhaité.

2 Sélectionnez le type de contenu Web.

Utilisez **↑/↓** pour effectuer un choix, puis appuyez sur **ENTER**.

3 Appuyez sur **↑/↓/←/→** pour sélectionner le contenu que vous voulez lire, puis appuyez **ENTER**.

Appuyez sur **■** pour arrêter la lecture.

❖ Utilisation de YouTube

1 Affichez l'écran de YouTube.

Appuyez sur **YouTube**.

- Pour Lecture/Arrêt/Fin, veuillez consulter *Lecture de contenus* ci-dessus.

Définir les options Audio/Vidéo

Changer les options Audio

Il existe de nombreux réglages audio supplémentaires que vous pouvez définir avec le menu Paramètre Audio.

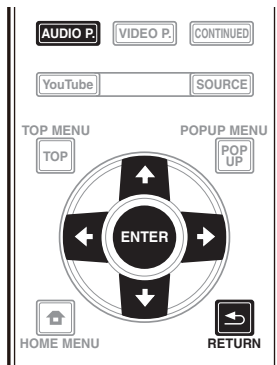

Utiliser l'écran Paramètre Audio

- 1 Appuyez sur **AUDIO P.** pour afficher l'écran Audio Paramètre.
- 2 Utilisez **↑/↓** pour sélectionner le réglage que vous souhaitez modifier puis appuyez sur **ENTER**.
- 3 Utilisez **←/→** pour régler comme nécessaire puis appuyez sur **ENTER**.

❖ Utiliser l'écran Paramètre Audio

Appuyez sur **AUDIO P.** ou **↶ RETURN**.



Remarque

- Il n'est pas possible d'ouvrir l'écran Paramètre Audio quand l'un des éléments suivants **Home Menu (Source, Contenu Web, Configuration initiale)**, Paramètre Vidéo, Menu Fonction, Menu Disque, YouTube ou Picasa est affiché.
- Il n'est pas possible d'ouvrir l'écran Paramètre Audio quand du contenu 3D est en cours de lecture.
- Quand la fonction DIRECT est activée, le réglage du paramètre audio ne fonctionne pas.
- Dans Options, les réglages usine des paramètres sont indiqués en caractères gras.

Réglage	Options	Explication
Audio Scaler ¹ (BDP-88FD uniquement)	Manuel	Les valeurs Hi-bit32 , Up Sampling et Digital Filter peuvent être configurées aux réglages souhaités.
	Auto	Si Auto est sélectionné, Hi-bit32 , Up Sampling et Digital Filter sont automatiquement réglés aux valeurs optimales conformément à la fréquence d'échantillonnage et au débit binaire de la source audio 2 canaux pour obtenir un son de lecture de haute qualité.
Hi-bit32 ^{1, 2} (BDP-88FD uniquement)	Activé	Crée une plage dynamique plus large avec des sources numériques telles que les CD, les DVD ou les BD. L'audio PCM 16, 20 et 24 bits et l'audio compressé est requantifié à 32 bits et le composant à haute fréquence est interpolé lors du traitement des données pour permettre une expression musicale plus fluide et subtile.
	Désactivé	
Up Sampling ^{1, 2, 3} (BDP-88FD uniquement)	x1 (Off)	La fréquence d'échantillonnage de la source audio 2 canaux est augmentée au multiple défini pour obtenir un son de lecture de haute qualité.
	x2	
	x4	
Digital Filter ^{1, 2} (BDP-88FD uniquement)	Slow	Change le type de filtre numérique AUDIO DAC (Convertisseur audio numérique). L'un des deux réglages suivants peut être sélectionné : Slow (doux et chaud), Sharp (plein et serré).
	Sharp	
Auto Sound Retriever (BDP-88FD uniquement)	Désactivé	Avec la fonction de Récupération sonore automatique, le traitement DSP est utilisé pour compenser la perte de données audio lors de la compression, améliorant la sensation de densité et de modulation sonore. ¹ Ainsi, quand un lecteur prenant en charge la fonction Sound Retriever Link est raccordé au récepteur par HDMI, en le réglant sur Activé , l'information de débit binaire du fichier audio compressé en cours de lecture sur le lecteur est acquise grâce à la fonction Control par HDMI et le son est optimisé en fonction de cette information (Sound Retriever Link).
	Activé	
Audio Sync ⁴	Auto	Le lecteur ajuste automatiquement la synchronisation de la vidéo et de l'audio en cas de raccordement à un appareil doté de la fonction HDMI Audio Sync Correction avec un câble HDMI.
	Manuel	Régler manuellement.
Audio Delay ⁵	0 à 200 (ms)	Certains moniteurs présentent un léger décalage lors de l'affichage de la vidéo, ainsi la bande sonore sera légèrement désynchronisée avec l'image. En ajoutant un léger décalage, vous pouvez ajuster le son pour qu'il corresponde à la présentation de la vidéo.

- 1 Ceci est uniquement applicable sur la sortie audio depuis les bornes **ANALOG AUDIO OUT**.
- 2 • Peut être défini quand **Manuel** est sélectionné pour **Audio Scaler**.
• Cette fonction n'est pas opérationnelle quand la fréquence d'échantillonnage est de 32 kHz.
- 3 • Ce réglage n'a d'effet que sur les sources audio 2 canaux.
• Cette fonction ne marche pas quand le paramètre **Auto Sound Retriever** est **Activé**.
- 4 Le son peut être interrompu en réglant le décalage.
- 5 Il s'agit du paramètre **Audio Sync** que vous ne pouvez définir que quand **Auto** est sélectionné. La valeur définie est prise en compte après avoir arrêté ou mis en pause la lecture et en lisant à nouveau.

Changer les options Vidéo

Il existe de nombreux réglages d'image supplémentaires que vous pouvez définir avec le menu Paramètre Vidéo.

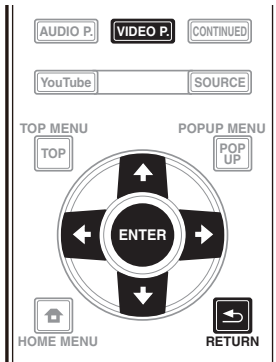

Utiliser l'écran Paramètre Vidéo

- 1 Appuyez sur **VIDEO P.** pour afficher l'écran Video Parameter.
- 2 Utilisez **↑/↓** pour sélectionner le réglage que vous souhaitez modifier puis appuyez sur **ENTER**.
- 3 Utilisez **←/→** pour régler comme nécessaire puis appuyez sur **ENTER**.

❖ Fermer l'écran Paramètre Vidéo

Appuyez sur **VIDEO P.** ou sur **RETURN**.



Remarque

- Il n'est pas possible d'ouvrir l'écran Paramètre Vidéo quand l'un des éléments suivants **Home Menu (Source, Contenu Web, Configuration initiale)**, Paramètre Audio, Menu Fonction, Menu Disque, YouTube ou Picasa est affiché.
- Il n'est pas possible d'ouvrir l'écran Paramètre Vidéo quand du contenu 3D est en cours de lecture.
- Les options Paramètre Vidéo n'ont pas d'effet sur les images Blu-ray 3D.
- L'option Paramètre Vidéo n'est pas opérationnelle quand le **HDMI Mode** est réglé sur **Pure Audio**.
- Dans Options, les réglages usine des paramètres sont indiqués en caractères gras.

Réglage	Options	Explication
Video Adjust	PJ Digital Cinema	Des sélections sont faites pour s'adapter à l'équipement audiovisuel utilisé et aux éléments à afficher et à écouter.
	PJ Film Cinema	Sélectionnez le mode PJ pour afficher avec un projecteur ou le mode FPD pour afficher avec un téléviseur à écran plat. Sélectionnez Digital Cinema lors de l'affichage des derniers films avec CGI et traitement numérique, Film Cinema pour visualiser des films analogiques conventionnels et Live lors de l'affichage d'une vidéo de concert.
	PJ Live	
	FPD Digital Cinema	
	FPD Film Cinema	
	FPD Live	Le mode Reference est un réglage qui désactive le traitement du signal vidéo. Ce mode est sélectionné pour visualiser la source telle quelle.
	Reference	
	Memory 1 à 3	Si vous souhaitez ajuster les paramètres de qualité d'image à votre goût, sélectionnez Memory 1 à Memory 3 (voir <i>Ajuster la vidéo</i> à la page 40).
Progressive Motion ¹	-4 à +4 (Défaut 0)	Règle le mouvement et la qualité de l'image fixe quand la sortie vidéo est réglée sur progressive.
Pure Cinema	Auto	Ce réglage optimise le fonctionnement du circuit de balayage progressif pour lire les éléments des films. Normalement, réglez-le sur Auto . Si l'image ne semble pas naturelle, passez-le à On ou Off .
	On	
	Off	
Stream Smoother	Off	Utilisez la qualité de l'image du circuit intégré, corrigez la qualité de l'image, réduisez le bruit, et augmentez la netteté. Ceci est efficace pour jouer en ligne ou pour les contenus vidéo à faible débit binaire.
	On	
Film Grain ²	0 à +8 (Défaut 0)	Ajoute de petites particules de bruit pour produire l'effet d'un film de cinéma. Plus grand est le chiffre, plus la qualité granulaire est élevée.

- 1 • **Progressive Motion** est désactivé si **Pure Cinema** est réglé sur **On**.
• Ce réglage a un effet uniquement sur les images enregistrées dans le format balayage entrelacé (480i/576i ou 1080i signaux).
- 2 La fonction Film Grain est active sur toutes les vidéos, y compris sur l'écran du menu Accueil.

❖ Ajuster la vidéo

1 Ajuster la vidéo Sélectionnez et réglez Video Adjust → Memory 1 or 2, 3.

Utilisez ↑/↓ pour effectuer un choix, puis appuyez sur **ENTER**.

2 Sélectionnez Réglages.

Utilisez ↑/↓ pour effectuer un choix, puis appuyez sur **ENTER**.

3 Sélectionnez le paramètre et changez son réglage.

Utilisez ↑/↓ pour sélectionner le paramètre puis utilisez ←/→ pour changer son réglage. Lorsque le réglage est terminé, appuyez sur ↵ **RETURN** pour dégager l'écran de réglage.

Liste des paramètres

Paramètre	Description
YNR	Réduit le bruit du signal de luminance (Y).
CNR	Réduit le bruit du signal de saturation (C).
BNR	Réduit le bruit de bloc (distorsion en forme de bloc générée lors de la compression MPEG).
MNR	Réduit le bruit de moustique (distorsion le long des contours de l'image générée lors de la compression MPEG).
Detail	Ajustez la clarté des détails de l'image.
Brightness	Sélectionnez cette option pour régler la luminosité de l'écran du téléviseur.
Contrast	Sélectionnez cette option pour régler le contraste de l'écran du téléviseur.
Hue	Sélectionnez cette option pour régler l'équilibre des couleurs (vert et rouge) de l'écran du téléviseur.
Chroma Level	Ajuste les contours de l'image.
S.Resolution ¹ (Super Résolution)	Ressenti détaillé des matières et description précise sont reproduits. Le réglage se fait en sélectionnant l'une des valeurs parmi 0 (Off), 1 , 2 ou 3 et des images plus nettes sont générées avec des valeurs supérieures.

¹ Ce réglage n'est utile que lorsque la sortie vidéo est réglée sur 4K.

Chapitre 8

Réglages détaillés

Changement des réglages

Utilisation de la page Configuration initiale

1 Lorsque la lecture est arrêtée, affichez la page Home Menu.

Appuyez sur  HOME MENU.

2 Sélectionnez et validez Configuration initiale.

Utilisez  pour effectuer un choix, puis appuyez sur ENTER.

3 Sélectionnez le paramètre et changez son réglage.

Utilisez  pour effectuer un choix, puis appuyez sur ENTER.

❖ Fermeture de la page Configuration initiale

Appuyez sur  HOME MENU ou  RETURN.



Remarque

- Les paramètres pouvant être sélectionnés dépendent de l'état du lecteur.
- Dans Options, les réglages usine des paramètres sont indiqués en caractères gras.

Réglage	Options	Explication
Sortie Vidéo Ecran TV	16:9 Plein	Sélectionnez cette option si un téléviseur grand écran (16:9) est raccordé.
	16:9 Normal	Sélectionnez cette option si un téléviseur grand écran (16:9) est raccordé. Les images en 4:3 apparaissent avec des bandes verticales sur les côtés.
	4:3 Pan&Scan	Sélectionnez cette option si un téléviseur 4:3 est raccordé et les vidéos lues sont en 16:9. Les côtés gauche et droit de l'image seront tronqués pour que la vidéo puisse être vue sur l'écran 4:3. (Cette fonction agit si le disque porte la marque 4:3PS.)
	4:3 letterbox	Sélectionnez cette option si un téléviseur 4:3 est raccordé et les vidéos lues sont en 16:9. Des bandes noires apparaîtront au haut et bas de l'image.
Résolution	Auto	Sélectionnez cette option pour que la résolution des signaux vidéo à la sortie de la prise HDMI OUT soit automatiquement sélectionnée.
	480p	Les signaux vidéo à la sortie de la prise HDMI OUT ont la résolution sélectionnée.
	720p	La résolution peut être modifiée en appuyant sur RESOLUTION ▲/▼ .
	1080i	La résolution change chaque fois que vous appuyez sur RESOLUTION ▲/▼ .
	1080p	
	1080/24p	
	4K	
	4K/24p	
Source Direct	La sortie est générée avec la résolution correspondant à la résolution du contenu.	

- Si **1080/24p** ou **4K/24p** est sélectionné, le mouvement peut manquer de naturel ou l'image de clarté, selon le contenu en cours de lecture. Dans de tels cas, réglez la résolution sur une autre valeur que **1080/24p** ou **4K/24p**.

Réglage	Options	Explication
Digital Out	Bitstream	Sélectionnez cette option pour transmettre directement les signaux audio numériques.
	PCM	Sélectionnez cette option pour transmettre des signaux audio numériques convertis en signaux audio à 2 voies.
	Non-PCM	Lors de la lecture d'un BD contenant un son secondaire et un son interactif, les deux signaux audio sont mixés et convertis en son Dolby Digital ou DTS avant leur sortie.
	Désactivé	Sélectionnez cette option pour transmettre des signaux audio qui ne sont pas des signaux audio numériques.
Downmix	Stéréo	Les signaux audio surround convertis en signaux audio PCM linéaires sont convertis en signaux à 2 voies (stéréo) à la sortie.
	Lt/Rt	Surround pour la sortie (lorsque le récepteur ou l'amplificateur AV, etc. est compatible avec le Dolby Pro Logic, l'amplificateur ou l'amplificateur AV transmet les signaux audio PCM linéaires sous forme de signaux audio surround).
Fréquence d'échantillonnage maximale	48k	Restitue des signaux audio limités à une fréquence d'échantillonnage inférieure à la fréquence d'échantillonnage spécifiée pour la prise DIGITAL OUT . Sélectionnez la fréquence selon la performance de l'appareil raccordé.
	96k	
	192k	
<ul style="list-style-type: none"> • Lors de la lecture d'un fichier ou d'un disque présentant une fréquence d'échantillonnage inférieure ou égale au réglage comparé au réglage actuel, vous pouvez le restituer avec la fréquence d'échantillonnage inchangée. • Les sources dont les fréquences d'échantillonnage sont supérieures à 192 kHz ne peuvent pas être lues. • Lors de la lecture de disques ou de fichiers protégés, les signaux sont restitués à une fréquence d'échantillonnage de 48 kHz ou moins, quel que soit ce réglage. 		
DRC (Dynamic Range Control)	Désactivé	Sélectionnez cette option pour transmettre des signaux audio sans utiliser le contrôle de la plage dynamique.
	Activé	Sélectionnez cette option pour régler la plage entre sons forts et sons faibles (plage dynamique) lors de la lecture à volume modéré. Cette option permet de faire ressortir les dialogues et de regarder des films à faible volume la nuit.
	Auto	Sélectionnez cette option pour que le DRC s'active/désactive automatiquement en fonction du signal audio du disque. Ceci n'agit que sur les signaux Dolby TrueHD.
<ul style="list-style-type: none"> • Ceci agit sur les signaux audio comme les signaux Dolby Digital, Dolby TrueHD et Dolby Digital Plus. • Le DRC agit sur les signaux audio provenant des prises de sortie suivantes : <ul style="list-style-type: none"> – Prises AUDIO OUT pour les signaux audio analogiques – Prises DIGITAL OUT ou HDMI OUT pour les signaux audio PCM linéaires • Selon le disque, l'effet peut être faible. • L'effet peut être différent selon les enceintes, les réglages de l'amplificateur AV, etc. 		
Precision Audio (BDP-88FD uniquement)	Auto	Precision Audio est une fonction et une technologie pour la lecture audio de haute qualité utilisée en fonction du canal utilisé pour la lecture audio. Des fluctuations, qui affectent de manière préjudiciable la qualité sonore, se produisent quand des signaux numériques sont transmis ou traités. Les effets de ces fluctuations peuvent être éliminés en traitant les signaux grâce à un oscillateur à cristal, convenant parfaitement à une utilisation comme norme pour les signaux audio. Sélectionnez le mode Auto en cas d'utilisation automatique de l'appareil selon le statut des périphériques connectés.
	HDMI(PQLS)	HDMI(PQLS)Sélectionnez le mode HDMI (PQLS) en cas d'utilisation de l'appareil pour une sortie HDMI. La fonction PQLS est opérationnelle dans de tels cas.
	Analogique	Sélectionnez le mode Analogique en cas d'utilisation de l'appareil pour une sortie audio analogique depuis l'unité principale. Le traitement du signal pour les signaux audio avec l'oscillateur à cristal extrêmement précis est effectué à l'intérieur de l'unité principale.
	Désactivé	Sélectionnez le mode Arrêt quand la fonction Precision Audio n'est pas utilisée.
Polarité terminal XLR (BDP-88FD uniquement)	Normal	Mettez la broche 2 de la borne XLR sur la phase normale (chaude) et la broche 3 sur la phase inversée (froide).
	Inversion	Mettez la broche 2 de la borne XLR sur la phase inversée (froide) et la broche 3 sur la phase normale (chaude).

Réglage	Options	Explication	
HDMI	HDMI Mode	Dual La vidéo et l'audio sont générés simultanément à partir des deux bornes HDMI OUT . À sélectionner si vous souhaitez générer de la vidéo et de l'audio vers deux télévisions simultanément.	
		Separate À sélectionner si vous souhaitez générer la vidéo et l'audio séparément, la vidéo à partir de la borne HDMI OUT (MAIN) , l'audio à partir de la borne HDMI OUT (SUB) .	
		Pure Audio À sélectionner pour écouter de la musique uniquement avec une meilleure qualité sonore quand les périphériques sont connectés aux deux bornes de sortie HDMI. Avec ce réglage, la musique est générée uniquement à partir de la borne HDMI OUT (SUB) et les signaux vidéo sont uniquement générés depuis la borne HDMI OUT (MAIN) quand DISPLAY est actionné.	
		Single Sélectionné pour raccorder un périphérique à utiliser uniquement avec la borne HDMI OUT (MAIN) .	
Reportez-vous aussi à <i>Régler le HDMI Mode</i> à la page 17.			
Espace colorimétrique	RGB	Sélectionnez cette option pour restituer les signaux vidéo sous forme de signaux RGB. Choisissez cette option si les couleurs semblent faibles et le noir trop puissant.	
	YCbCr	Sélectionnez cette option pour restituer les signaux sous forme de signaux YCbCr 4:4:4.	
	YCbCr 422	Sélectionnez cette option pour restituer les signaux sous forme de signaux YCbCr 4:2:2.	
	Full RGB	Sélectionnez cette option pour restituer les signaux vidéo sous forme de signaux RGB. Choisissez cette option si les couleurs semblent trop denses et tous les dégradés de noir sont d'un noir uniforme.	
Sortie audio HDMI	Bitstream	Sélectionnez cette option pour transmettre directement les signaux audio HDMI.	
	PCM	Sélectionnez cette option pour transmettre des signaux audio HDMI convertis en signaux audio PCM.	
	Non-PCM	Lors de la lecture d'un BD contenant un son secondaire et un son interactif, les deux signaux audio sont mixés et convertis en son Dolby Digital ou DTS avant leur sortie.	
Control	Activé	Sélectionnez cette option pour activer la commande du lecteur via la télécommande de l'appareil AV raccordé à l'aide d'un câble HDMI. Reportez-vous aussi à page 17.	
	Désactivé	Sélectionnez cette option pour désactiver la commande du lecteur via la télécommande de l'appareil AV raccordé à l'aide d'un câble HDMI.	
Pour utiliser les fonctions Sound Retriever Link et PQLS (pages 17), Control doit être réglé sur Activé .			
HDMI Deep Color	30 bits	Sélectionnez cette option pour restituer les signaux vidéo en couleur 30 bits.	
	36 bits	Sélectionnez cette option pour restituer les signaux vidéo en couleur 36 bits.	
	Désactivé	Sélectionnez cette option pour restituer les signaux vidéo en couleur normale 24 bits.	
Lorsque [30 bits] ou [36 bits] est sélectionné, réglez l'espace colorimétrique (page 43) sur autre chose que YCbCr 422 .			
HDMI 3D	Auto	Les disques 3D sont lus avec des images en 3D.	
	Désactivé	Les images 3D ne sont pas lues.	
3D Notice	Oui	Précise si l'avis 3D doit être affiché ou non lors de la lecture d'images 3D.	
	Non		
Réseau	Réglage de l'adresse IP	Sélectionnez cette option pour spécifier l'adresse IP du lecteur et du serveur DNS (page 46).	
	Serveur Proxy	Ne réglez le serveur proxy que si votre fournisseur de service Internet vous le demande (page 46).	
	Information	Indique les réglages de l'adresse MAC, l'adresse IP, le masque de sous-réseau, la passerelle par défaut, le serveur DNS (primaire) et le serveur DNS (secondaire).	
	Test de Connexion	Sélectionnez cette option pour tester la connexion au réseau (page 46).	
	Connexion BD-Live	Autorisé	Tous les disques peuvent se connecter à BD-LIVE.
		Autorisé partiellement	Seuls les disques dont la sécurité a été confirmée peuvent se connecter à BD-LIVE.
		Interdit	Aucun disque ne peut se connecter à BD-LIVE.
DLNA	Valider	Sélectionnez cette option lorsque vous vous connectez à un serveur DLNA.	
	Désactivé	Sélectionnez cette option lorsque vous ne vous connectez pas à un serveur DLNA.	

	Réglage	Options	Explication
Langue	OSD	langues disponibles	Choisissez une des langues indiquées pour l'affichage des pages.
	Audio	langues disponibles	Choisissez une des langues indiquées pour préciser la langue par défaut des dialogues lors de la lecture de BD-ROM et de DVD-Vidéo.
	* Pour certains disques, il peut être impossible de passer à la langue sélectionnée.		
	Si vous précisez une langue non enregistrée sur le BD ou le DVD, une des langues enregistrées sera automatiquement sélectionnée et utilisée.		
	Sous-titres	langues disponibles	Choisissez une des langues indiquées pour préciser la langue par défaut des sous-titres lors de la lecture de BD-ROM et de DVD-Vidéo.
	* Pour certains disques, il peut être impossible de passer à la langue sélectionnée.		
Si vous précisez une langue non enregistrée sur le BD ou le DVD, une des langues enregistrées sera automatiquement sélectionnée et utilisée.			
Lecture	Menu	langues disponibles	Choisissez une des langues indiquées pour préciser la langue par défaut des menus des BD-ROM et DVD-Vidéo.
	* Pour certains disques, il peut être impossible de passer à la langue sélectionnée.		
	Si vous précisez une langue non enregistrée sur le BD ou le DVD, une des langues enregistrées sera automatiquement sélectionnée et utilisée.		
	Indicateur Angle	Activé	Sélectionnez cette option pour afficher la marque d'angle sur l'écran du téléviseur (page 28).
		Désactivé	Sélectionnez cette option si la marque d'angle ne doit pas apparaître sur l'écran du téléviseur.
	Indicateur PIP	Activé	Sélectionnez cette option pour afficher la marque PIP sur l'écran du téléviseur.
Désactivé		Sélectionnez cette option si la marque PIP ne doit pas apparaître sur l'écran du téléviseur.	
Indicateur second audio	Activé	Sélectionnez cette option pour afficher la marque de son secondaire sur l'écran du téléviseur (page 32).	
	Désactivé	Sélectionnez cette option si la marque de son secondaire ne doit pas apparaître sur l'écran du téléviseur.	
DivX [®] VOD DRM	Code d'enregistrement	Indique le code d'enregistrement du lecteur requis pour la lecture de fichiers DivX VOD (page 10).	
Lecture de DVD	DVD Audio	À sélectionner pour jouer uniquement la partie audio sur le disque DVD-Audio.	
	DVD Vidéo	À sélectionner pour jouer uniquement la partie vidéo d'un disque DVD-Audio.	
Réglage Internet	Autorisé	Les contenus web peuvent être regardés sans avoir à saisir un mot de passe.	
	Autorisé partiellement	Le mot de passe doit être saisi pour pouvoir regarder des contenus web.	
	Interdit	Aucun contenu web ne peut être regardé.	
Pour limiter le visionnage de contenus web, etc. par les enfants ou d'autres personnes, sélectionnez [Autorisé partiellement] ou [Interdit].			
Lecture automatique du Disque	Activé	Les disques sont lus automatiquement après avoir été insérés.	
	Désactivé	Les disques insérés ne sont pas automatiquement lus.	
Dernière mémoire	Activé	Sélectionnez cette option pour sauvegarder le point où la lecture a été arrêtée, même après l'ouverture du tiroir à disque ou la mise en attente.	
	Désactivé	Sélectionnez cette option si vous voulez utiliser la poursuite du visionnage (page 33).	
L'utilisation d'un disque qui ne prend pas en charge la fonction n'est pas possible.			
PBC (Play Back Control)	Activé	Sélectionnez cette option pour lire les CD-vidéo (version 2.0) compatibles avec la fonction PBC en utilisant le menu du disque.	
	Désactivé	Sélectionnez cette option pour lire les CD-vidéo (version 2.0) compatibles avec la fonction PBC sans utiliser le menu du disque.	

Réglage	Options	Explication	
Guide de Configuration		Pour effectuer le paramétrage à partir du menu Setup Navigator. Pour le détail, reportez-vous à page 23.	
Sécurité	Modification Mot Passe	Enregistrez (changez) le mot de passe pour utiliser le contrôle parental ou l'annuler lors de la lecture de DVD-Vidéo pourvus d'un contrôle parental (page 47). Le mot de passe par défaut est "0000".	
	Contrôle parental	Changez le niveau du contrôle parental du lecteur (page 47).	
	Code de pays	Changez le code de pays/région (page 47).	
Options	écran de veille	Désactivé	L'économiseur d'écran ne s'active pas.
		1 min	• L'économiseur d'écran s'activera si aucune opération n'est effectuée pendant plus d'une minute/deux minutes/trois minutes.
		2 min	• Lors du fonctionnement de l'économiseur d'écran, [SCREENSAVER] est affiché sur l'écran de la face avant.
		3 min	• L'emploi de la télécommande peut désactiver l'économiseur d'écran.
	Extinction automatique	Désactivé	Sélectionnez cette option si vous ne voulez pas que le lecteur s'éteigne de lui-même.
		15 min	L'alimentation est automatiquement coupée si aucune opération n'est effectuée pendant plus de 15 ou 30 minutes.
		30 min	
Mise en veille réseau	Activé	À sélectionner si vous souhaitez alimenter en électricité depuis un appareil portable avec une application dédiée (page 6).	
	Désactivé	À sélectionner si vous ne souhaitez pas utiliser la fonction Veille réseau (décrite ci-dessus).	
Mise à jour	Via clé USB	Sélectionnez cette option pour choisir la méthode de mise à jour du logiciel (page 48).	
	Réseau		
Insérer les paramètres par défaut		Pour rétablir les réglages usine.	
Information		Pour vérifier le numéro de version du système.	
BUDA	Infos BUDA	Pour afficher et configurer les données BUDA sur le dispositif USB raccordé (page 47).	
	Configuration BUDA		

❖ Réglage de l'adresse IP

1 Sélectionnez et validez Réseau → Réglage de l'adresse IP → Ecran suivant.

Utilisez **↑/↓** pour effectuer un choix, puis appuyez sur **ENTER**.

2 Spécifiez l'adresse IP.

Configuration BUDA Utilisez **↑/↓/←/→** pour spécifier l'adresse IP du lecteur ou du serveur DNS, puis appuyez sur **ENTER**.

• Réglage automatique de l'adresse IP

Activé – L'adresse IP du lecteur est obtenue automatiquement. Sélectionnez cette option lorsqu'un routeur ou un modem à large bande pourvu de la fonction DHCP (Protocole de configuration automatique) est utilisé. L'adresse IP de ce lecteur est automatiquement allouée par le serveur DHCP.

Désactivé – L'adresse IP du lecteur doit être spécifiée manuellement. Utilisez les touches numériques (0 à 9) pour saisir l'adresse IP, le masque de sous-réseau et la passerelle par défaut.

Attention

- Le réglage de l'adresse IP prend un certain temps.

Remarque

- Une fois que l'adresse IP spécifiée, sélectionnez [Test de connexion] pour vous assurer que l'appareil est connecté correctement.
- Pour de plus amples informations sur la fonction de serveur DHCP, reportez-vous au mode d'emploi du dispositif réseau.
- Si devez éventuellement contacter votre fournisseur de service Internet ou votre administrateur réseau lors d'une saisie manuelle de l'adresse IP.

❖ Réglage du serveur proxy

Ne réglez le serveur proxy que si votre fournisseur de service Internet vous le demande.

1 Sélectionnez et validez Réseau → Serveur Proxy → Ecran suivant.

Utilisez **↑/↓** pour effectuer un choix, puis appuyez sur **ENTER**.

2 Sélectionnez et validez Utiliser ou Ne pas utiliser dans Proxy Server.

Utilisez **←/→** pour effectuer un choix, puis appuyez sur **↓**.

- **Utiliser** – Sélectionnez cette option lorsque vous utilisez un serveur proxy.
- **Ne pas utiliser** – Sélectionnez cette option lorsque vous n'utilisez pas de serveur proxy.

Si vous avez sélectionné **Utiliser**, passez au point 3.

3 Sélectionnez et validez Server Select Method.

Utilisez **←/→** pour effectuer un choix, puis appuyez sur **↓**.

- **Adresse IP** – Précisez l'adresse IP.
- **Nom de serveur** – Précisez le nom du serveur.

4 Précisez IP Address ou Server Name.

Utilisez les touches numériques (0 à 9) pour saisir le numéro si vous sélectionnez une adresse IP au point 3. Utilisez **←/→** pour déplacer le curseur.

Lorsque le nom du serveur est sélectionné au point 3, utilisez les touches numériques (0 à 9) pour afficher le clavier. Maintenant utilisez **↑/↓/←/→** pour sélectionner les caractères et les paramètres, puis appuyez sur **ENTER** pour valider.

5 Entrée Numéro de port.

Appuyez sur **↓**, puis utilisez les touches numériques (0 à 9) pour préciser le nombre.

6 Appuyez sur ENTER pour valider.

❖ Affichage des réglages du réseau

► Sélectionnez et validez Réseau → Information → Ecran suivant.

Utilisez **↑/↓** pour effectuer un choix, puis appuyez sur **ENTER**.

Les réglages de l'adresse MAC, l'adresse IP, le masque de sous-réseau, la passerelle par défaut et le serveur DNS (primaire et secondaire) s'affichent.

Lorsque **Réglage automatique de l'adresse IP** est réglé sur **Activé**, les valeurs obtenues s'affichent automatiquement.

Remarque

- "0.0.0.0" s'affiche si aucune adresse IP n'a été spécifiée.

❖ Test de la connexion au réseau

► Sélectionnez et validez Réseau → Test de connexion → Démarrer.

Utilisez **↑/↓** pour effectuer un choix, puis appuyez sur **ENTER**.

"Réseau OK." s'affiche lorsque le test est terminé. Si un autre message s'affiche, vérifiez les raccordements et/ou les réglages (pages 22 et page 46).

❖ Changement de langue sous le paramètre Langue

1 Sélectionnez et validez Langue.

Utilisez **↑/↓** pour effectuer un choix, puis appuyez sur **ENTER**.

2 Sélectionnez et validez OSD, Audio, Sous-titres ou Menu.

Utilisez **↑/↓** pour effectuer un choix, puis appuyez sur **ENTER**.

3 Sélectionnez et validez la langue souhaitée.

Utilisez **↑/↓** pour effectuer un choix, puis appuyez sur **ENTER**.

Remarque

- Si vous précisez une langue non enregistrée sur le BD ou le DVD, une des langues enregistrées sera automatiquement sélectionnée et utilisée.

❖ Effacement des données ajoutées aux BD et des données des applications

Procédez de la façon suivante pour effacer les données qui ont été ajoutées aux BD (données téléchargées avec la fonction BD-LIVE et données utilisées avec la fonction BONUSVIEW) et les données des applications.

Attention

- L'effacement des données prend un certain temps.
- Ne débranchez pas le cordon d'alimentation pendant l'effacement des données.

1 Sélectionnez et validez Options → BUDA → Configuration BUDA.

Utilisez **↑/↓** pour effectuer un choix, puis appuyez sur **ENTER**.

2 Sélectionnez et validez Fmt buda.

Appuyez sur **ENTER**.

❖ Enregistrement ou changement du mot de passe

Procédez de la façon suivante pour enregistrer ou changer le code exigé pour le paramètre Parental Lock.

À propos du mot de passe par défaut de ce lecteur.

Le mot de passe par défaut est "0000".

- Le lecteur peut vous demander de saisir un mot de passe lorsque vous changez de mot de passe.
- Si vous réinitialisez le lecteur, votre mot de passe reviendra au réglage par défaut.

1 Sélectionnez et validez Sécurité → Modification Mot Passe → Ecran suivant.

Utilisez **↑/↓** pour effectuer un choix, puis appuyez sur **ENTER**.

2 Précisez le mot de passe.

Utilisez les touches numériques (0 à 9) pour préciser le numéro, puis appuyez sur **ENTER** pour le valider.

Utilisez **←/→** pour déplacer le curseur.

3 Ressaisissez le mot de passe.

Utilisez les touches numériques (0 à 9) pour préciser le numéro, puis appuyez sur **ENTER** pour le valider.

Utilisez **←/→** pour déplacer le curseur.

- Pour changer le mot de passe, saisissez d'abord le mot de passe enregistré, puis saisissez le nouveau mot de passe.

Remarque

- Il est conseillé d'inscrire quelque part son mot de passe.
- Si vous avez oublié votre mot de passe, rétablissez les réglages par défaut du lecteur, puis enregistrez de nouveau votre mot de passe (page 48).

❖ Changement du niveau de contrôle parental pour le visionnage de DVD/BD-ROM

Certains DVD-Vidéo contenant, par exemple, des scènes de violence présentent différents niveaux de contrôle parental (vérifiez les indications sur la pochette du disque, etc.). Pour interdire le visionnage de ces disques aux enfants d'un certain âge, limitez le niveau du lecteur à un niveau inférieur à celui des disques.

1 Sélectionnez et validez Sécurité → Contrôle parental → Ecran suivant.

Utilisez **↑/↓** pour effectuer un choix, puis appuyez sur **ENTER**.

2 Précisez le mot de passe.

Utilisez les touches numériques (0 à 9) pour préciser le numéro, puis appuyez sur **ENTER** pour le valider.

Utilisez **←/→** pour déplacer le curseur.

3 Changez le niveau.

Utilisez **←/→** pour effectuer un choix, puis appuyez sur **ENTER** pour définir.

Remarque

- Le niveau peut être réglé sur Off ou entre **Level1** et **Level8**. Lorsque Off est spécifié, le visionnage n'est pas limité.

❖ Changement du code de pays/région

1 Sélectionnez et validez Sécurité → Code de pays → Ecran suivant.

Utilisez **↑/↓** pour effectuer un choix, puis appuyez sur **ENTER**.

2 Précisez le mot de passe.

Utilisez les touches numériques (0 à 9) pour préciser le numéro, puis appuyez sur **ENTER** pour le valider.

Utilisez **←/→** pour déplacer le curseur.

3 Changez le code de pays/région.

Utilisez **←/→** pour effectuer un choix, puis appuyez sur **ENTER** pour définir. Reportez-vous à page 51.

Mise à jour du logiciel

Le logiciel du lecteur peut être mis à jour d'une des façons suivantes.

- En se connectant à Internet.
- Utilisation d'une mémoire flash USB.

Vous trouverez plus d'informations au sujet de ce lecteur sur le site Pioneer. Consultez ce site à page 6 pour toute information sur la mise à jour et les services relatifs à votre lecteur de disque Blu-ray.

Attention

- N'effectuez pas les opérations suivantes pendant la mise à jour du logiciel. Sinon la mise à jour sera interrompue et un problème peut apparaître.
 - Débrancher un dispositif USB
 - Débrancher le cordon d'alimentation
 - Appuyer sur la touche  **STANDBY/ON**.
- La mise à jour consiste en deux processus, d'abord le téléchargement puis la mise à jour proprement dite. Ces deux processus prennent un certain temps.
- Toutes les autres opérations sont désactivées pendant la mise à jour. En outre, la mise à jour ne peut pas être annulée.

❖ Mise à jour par la connexion à Internet

1 Connectez-vous à Internet.

2 Lorsque la lecture est arrêtée, affichez la page Home Menu.

Appuyez sur  **HOME MENU**.

3 Sélectionnez et validez Configuration initiale.

Utilisez  pour effectuer un choix, puis appuyez sur **ENTER**.

4 Sélectionnez et validez Options → Mise à jour → Réseau → Démarrer.

Utilisez  pour effectuer un choix, puis appuyez sur **ENTER**.

5 La mise à jour commence.

Appuyez sur **ENTER**.

- La mise à jour du logiciel prend un certain temps.
- Lorsque la mise à jour est terminée, l'appareil redémarre automatiquement.

❖ Mise à jour par une mémoire flash USB

Remarque

- Lorsqu'un fichier de mise à jour est mis à disposition sur le site Pioneer, téléchargez-le sur une mémoire flash USB via votre ordinateur. Lisez avec attention les instructions sur le téléchargement des fichiers de mise à jour du site Pioneer.

- Mettez le fichier de mise à jour dans le répertoire principal de la mémoire flash USB. Ne le mettez pas dans un dossier.
- Ne mettez que les fichiers de mise à jour sur la mémoire flash USB.
- Cet appareil prend en charge les lecteurs flash USB formatés en FAT32, FAT16 ou NTFS. Effectuez le formatage d'un lecteur flash USB sur votre ordinateur avec les réglages suivants.
 - Format de fichier : FAT32
 - Taille de l'unité d'allocation : Taille d'allocation par défaut
- Ne sauvegardez que le fichier de mise à jour le plus récent sur la mémoire flash USB.
- N'utilisez pas un câble d'extension USB pour raccorder une mémoire flash USB au lecteur. Le câble d'extension USB peut empêcher le lecteur de fonctionner correctement.

1 Insérez la mémoire flash USB sur laquelle le fichier de mise à jour doit être sauvegardé.

2 Lorsque la lecture est arrêtée, affichez la page Home Menu.

Appuyez sur  **HOME MENU**.

3 Sélectionnez et validez Configuration initiale.

Utilisez  pour effectuer un choix, puis appuyez sur **ENTER**.

4 Sélectionnez et validez Options → Mise à jour → Via clé USB → Démarrer.

Utilisez  pour effectuer un choix, puis appuyez sur **ENTER**.

5 La mise à jour commence.

Appuyez sur **ENTER**.

- La mise à jour du logiciel prend un certain temps.
- Lorsque la mise à jour est terminée, l'appareil redémarre automatiquement.

Rétablissement des réglages par défaut du lecteur

1 Assurez-vous que le lecteur est en service.

2 Lorsque la lecture est arrêtée, affichez la page Home Menu.

Appuyez sur  **HOME MENU**.

3 Sélectionnez et spécifiez Configuration initiale.

Utilisez  pour effectuer un choix, puis appuyez sur **ENTER**.

4 Sélectionnez et validez Options → Insérer les paramètres par défaut → Ecran suivant.

Utilisez  pour effectuer un choix, puis appuyez sur **ENTER**.

5 Sélectionnez et validez OK.

Utilisez  pour effectuer un choix, puis appuyez sur **ENTER**.

**Remarque**

- Après avoir rétabli tous les réglages par défaut du lecteur, utilisez la page **Guide de Configuration** pour réinitialiser le lecteur (page 23).
- Lors de la mise au rebut du produit, nous vous recommandons de le réinitialiser aux réglages d'usine par défaut afin de supprimer les données.

Réglage du mode de rétroéclairage de la télécommande

- Réglage par défaut : **01** (mode normal)

Le motif de rétroéclairage peut être sélectionné parmi quatre modes, en fonction de la commodité et de la durée de vie des piles.

**Attention**

- Le réglage peut être réinitialisé aux valeurs par défaut après le remplacement des piles. Si cela se produit, redéfinissez-le.

► Saisissez le code à 2 chiffres que vous souhaitez définir.

Appuyez sur les touches numériques (0 à 9) pour préciser le code en appuyant sur  **LIGHT**.

- **01** (mode normal) : Le rétroéclairage est activé et désactivé avec le bouton éclairage. Après son activation, il s'éteint automatiquement si aucune opération n'est effectuée pendant 10 secondes.
- **02** (mode éclairage fréquent) : Le rétroéclairage est activé si n'importe quelle touche de la télécommande est activée. Il est désactivé avec le bouton éclairage. Après son activation, il s'éteint automatiquement si aucune opération n'est effectuée pendant 20 secondes.
- **03** (mode éco) : Le rétroéclairage est activé et désactivé avec le bouton éclairage. Après son activation, il s'éteint automatiquement si aucune opération n'est effectuée pendant 5 secondes.
- **04** (mode arrêt) : Le rétroéclairage n'est pas activé même si le bouton éclairage est actionné.

Si la LED de rétroéclairage s'allume pendant trois secondes et continue à clignoter, le réglage a été effectué avec succès.

Si la LED de rétroéclairage clignote, le réglage a échoué.

À propos des formats audio numériques restitués

Réglage	Bitstream		PCM		Non-PCM		
Méthode de conversion	Seul le son primaire (le son principal des films, etc.) est restitué. Le son secondaire et le son interactif ne sont pas restitués.		Le son primaire, le son secondaire et le son interactif sont convertis en signaux audio PCM et restitués simultanément. ¹		Le son primaire, le son secondaire et le son interactif sont convertis en son PCM puis reconvertis en son Dolby Digital ou DTS et restitués simultanément. ²		
Prise(s) de sortie	Borne HDMI OUT	Borne DIGITAL OUT	Borne HDMI OUT	Borne DIGITAL OUT	Borne HDMI OUT	Borne DIGITAL OUT	Borne AUDIO OUTPUT
Type audio							
Dolby Digital	Dolby Digital	Dolby Digital	PCM 5.1ch				
Dolby Digital Plus	Dolby Digital Plus	Dolby Digital	PCM 7.1ch		Dolby Digital	Dolby Digital	
Dolby TrueHD³	Dolby TrueHD	Dolby Digital	PCM 7.1ch				
DTS Digital Surround	DTS Digital Surround	DTS Digital Surround	PCM 5.1ch				
DTS-HD High Resolution Audio³	DTS-HD High Resolution Audio	DTS Digital Surround	PCM 7.1ch	PCM 2 ch ⁴	DTS Digital Surround	DTS Digital Surround	2 ch ⁴
DTS-HD Master Audio³	DTS-HD Master Audio	DTS Digital Surround	PCM 7.1ch				
PCM	PCM 7.1ch	PCM 2 ch ⁴	PCM 7.1ch		Dolby Digital	Dolby Digital	
AAC	AAC	AAC	PCM 5.1ch		AAC	AAC	
SACD (DSD)³	DSD ⁵	PCM 2 ch ⁶	PCM 5.1ch	PCM 2 ch ⁶	PCM 5.1ch	PCM 2 ch ⁶	2 ch ⁶

1. En cas de Vue rapide (Vue rapide avec audio), la sortie audio sera égale au réglage de PCM indépendamment des autres paramètres. Le canal LFE n'est pas joué (5.1 → 5.0, 7.1 → 7.0).
2. S'il n'y a pas de son secondaire ou de son interactif, et selon le disque, les signaux peuvent être restitués sans être recodés.
3. La fonction Quick View (Quick View avec audio) ne peut pas être exécutée.
4. Dans le cas du son multivoies, le son est converti en son à 2 voies avant la sortie.
5. Si **Résolution** est réglé sur **480P** ou même s'il est réglé sur **Auto**, si le périphérique connecté ne prend pas en charge 480i/480p, le son multicanal DSD des SACD est généré dans deux canaux, avant gauche et avant droit (page 41).
6.
 - Lorsque **Sortie audio HDMI** est réglé sur **Bitstream**, le son peut ne pas être reproduit dans certains cas (page 43).
 - En fonction des réglages, pour l'audio multicanal DSD, 2 canaux sont en sortie à l'avant gauche et droit.



Remarque

- Selon le disque, le nombre de voies diffère.
- Selon le dispositif HDMI raccordé, le son de la sortie HDMI et le nombre de voies peuvent différer.
- Le son de la sortie HDMI et le nombre de voies peuvent être différents lorsque **Résolution** est réglé sur **480P**, ou quand il est réglé sur **Auto** si l'appareil raccordé ne prend en charge que la résolution 480i/480p.
- Trois types de son sont enregistrés sur les disques vidéo BD.
 - Son primaire : Le son principal.
 - Son secondaire : Le son ajouté en supplément, comme les commentaires des réalisateurs, des acteurs, etc.
 - Le son interactif : Comme les clics audibles lorsque des opérations sont effectuées. Les sons interactifs diffèrent d'un disque à l'autre.

Tableau des codes de langues et Tableau des codes de pays et régions

Tableau des codes de langues

Nom de la langue, **code de la langue**, **code numérique**

Abkhazian, ab/abk , 0102	French, fr/fra , 0618	Malagasy, mg/mlg , 1307	Slovenian, sl/slv , 1912
Afar, aa/aar , 0101	Galician, gl/glg , 0712	Malay, ms/msa , 1319	Somali, so/som , 1915
Afrikaans, af/afz , 0106	Georgian, ka/kat , 1101	Malayalam, ml/mal , 1312	Sotho, Southern, st/sot , 1920
Albanian, sq/sqi , 1917	German, de/deu , 0405	Maltese, mt/mlt , 1320	Spanish, es/spa , 0519
Amharic, am/amh , 0113	Greek, el/ell , 0512	Maori, mi/mri , 1309	Sundanese, su/sun , 1921
Arabic, ar/ara , 0118	Guarani, gn/grn , 0714	Marathi, mr/mar , 1318	Swahili, sw/swa , 1923
Armenian, hy/hye , 0825	Gujarati, gu/guj , 0721	Moldavian, mo/mol , 1315	Swati, ss/ssw , 1919
Assamese, as/asm , 0119	Hausa, ha/hau , 0801	Nauru, na/nau , 1401	Swedish, sv/swe , 1922
Aymara, ay/aym , 0125	Hebrew, iw/heb , 0923	Nepali, ne/nep , 1405	Tagalog, tl/tgl , 2012
Azerbaijani, az/aze , 0216	Hindi, hi/hin , 0809	Norwegian, no/nor , 1415	Tajik, tg/tgk , 2007
Bashkir, ba/bak , 0201	Hungarian, hu/hun , 0821	Occitan, oc/oci , 1503	Tamil, ta/tam , 2001
Basque, eu/eus , 0521	Icelandic, is/isl , 0919	Oriya, or/ori , 1518	Tatar, tt/tat , 2020
Belarusian, be/bel , 0205	Indonesian, in/ind , 0914	Oromo, om/orm , 1513	Telugu, te/tel , 2005
Bengali, bn/ben , 0214	Interlingua, ia/ina , 0901	Panjabi, pa/pan , 1601	Thai, th/tha , 2008
Bihari, bh/bih , 0208	Interlingue, ie/ile , 0905	Persian, fa/fas , 0601	Tibetan, bo/bod , 0215
Bislama, bi/bis , 0209	Inupiaq, ik/ipk , 0911	Polish, pl/pol , 1612	Tigrinya, ti/tir , 2009
Breton, br/bre , 0218	Irish, ga/gle , 0701	Portuguese, pt/por , 1620	Tonga (Tonga Islands), to/ton , 2015
Bulgarian, bg/bul , 0207	Italian, it/ita , 0920	Portuguese, ps/pus , 1619	Tsonga, ts/tso , 2019
Burmese, my/mya , 1325	Japanese, ja/jpn , 1001	Quechua, qu/que , 1721	Tswana, tn/tsn , 2014
Catalan, ca/cat , 0301	Javanese, jw/jav , 1023	Romanian, ro/ron , 1815	Turkmen, tk/tuk , 2011
Central Khmer, km/khm , 1113	Kalaallisut, kl/kal , 1112	Romansch, rm/roh , 1813	Turkish, tr/tur , 2018
Chinese, zh/zho , 2608	Kannada, kn/kan , 1114	Rundi, rn/run , 1814	Ukrainian, uk/ukr , 2111
Corsican, co/cos , 0315	Kashmiri, ks/kas , 1119	Russian, ru/rus , 1821	Urdu, ur/urd , 2118
Croatian, hr/hrv , 0818	Kazakh, kk/kaz , 1111	Samoan, sm/smo , 1913	Uzbek, uz/uzb , 2126
Czech, cs/ces , 0319	Kinyarwanda, rw/kin , 1823	Sango, sg/sag , 1907	Vietnamese, vi/vie , 2209
Danish, da/dan , 0401	Kirghiz, ky/kir , 1125	Sanskrit, sa/san , 1901	Volapük, vo/vol , 2215
Dutch, nl/nld , 1412	Korean, ko/kor , 1115	Scottish Gaelic, gd/gla , 0704	Welsh, cy/cym , 0325
Dzongkha, dz/dzo , 0426	Kurdish, ku/kur , 1121	Serbian, sr/srp , 1918	Western Frisian, fy/fry , 0625
English, en/eng , 0514	Lao, lo/lao , 1215	Serbo-Croatian, sh/--- , 1908	Wolof, wo/wol , 2315
Esperanto, eo/epo , 0515	Latin, la/lat , 1201	Shona, sn/sna , 1914	Xhosa, xh/xho , 2408
Estonian, et/est , 0520	Latvian, lv/lav , 1222	Sindhi, sd/snd , 1904	Yiddish, ji/yid , 1009
Finnish, fi/fin , 0609	Lingala, ln/lin , 1214	Sinhalese, si/sin , 1909	Zulu, zu/zul , 2621
Fijian, fj/fij , 0610	Lithuanian, lt/lit , 1220	Slovak, sk/slk , 1911	
Faroese, fo/fao , 0615	Macedonian, mk/mkd , 1311		

Tableau des codes de pays et régions

Nom de pays/région, **Code de pays/région**, **code numérique**

Anguilla, ai , 0109	Estonia, ee , 0505	Luxembourg, lu , 1221	Slovakia, sk , 1911
Antigua and Barbuda, ag , 0107	Finland, fi , 0609	Macedonia, the Former Yugoslav Republic of, mk , 1311	Slovenia, si , 1909
Argentina, ar , 0118	France, fr , 0618	Malaysia, my , 1325	Spain, es , 0519
Armenia, am , 0113	Georgia, ge , 0705	Malta, mt , 1320	Suriname, sr , 1918
Australia, au , 0121	Germany, de , 0405	Mexico, mx , 1324	Sweden, se , 1905
Austria, at , 0120	Greece, gr , 0718	Moldova, Republic of, md , 1304	Switzerland, ch , 0308
Azerbaijan, az , 0126	Greenland, gl , 0712	Monaco, mc , 1303	Taiwan, Province of China, tw , 2023
Bahamas, bs , 0219	Grenada, gd , 0704	Montserrat, ms , 1319	Tajikistan, tj , 2010
Barbados, bb , 0202	Guyana, gy , 0725	Netherlands, nl , 1412	Thailand, th , 2008
Belarus, by , 0225	Haiti, ht , 0820	New Zealand, nz , 1426	Trinidad and Tobago, tt , 2020
Belgium, be , 0205	Hong Kong, hk , 0811	Norway, no , 1415	Tunisia, tn , 2014
Belize, bz , 0226	Hungary, hu , 0821	Pakistan, pk , 1611	Turkey, tr , 2018
Bermuda, bm , 0213	Iceland, is , 0919	Peru, pe , 1605	Turkmenistan, tm , 2013
Brazil, br , 0218	India, in , 0914	Philippines, ph , 1608	Turks and Caicos Islands, tc , 2003
Bulgaria, bg , 0207	Indonesia, id , 0904	Poland, pl , 1612	Ukraine, ua , 2101
Canada, ca , 0301	Ireland, ie , 0905	Portugal, pt , 1620	United Kingdom, gb , 0702
Cayman Islands, ky , 1125	Israel, il , 0912	Puerto Rico, pr , 1618	United States, us , 2119
Chile, cl , 0312	Italy, it , 0920	Romania, ro , 1815	Uruguay, uy , 2125
China, cn , 0314	Jamaica, jm , 1013	Russian Federation, ru , 1821	Uzbekistan, uz , 2126
Colombia, co , 0315	Japan, jp , 1016	Saint Kitts and Nevis, kn , 1114	Venezuela, ve , 2205
Croatia, hr , 0818	Kazakhstan, kz , 1126	Saint Lucia, lc , 1203	Virgin Islands, British, vg , 2207
Cyprus, cy , 0325	Korea, Republic of, kr , 1118	Saint Vincent and the Grenadines, vc , 2203	
Czech Republic, cz , 0326	Kyrgyzstan, kg , 1107	San Marino, sm , 1913	
Denmark, dk , 0411	Latvia, lv , 1222	Singapore, sg , 1907	
Dominica, dm , 0413	Liechtenstein, li , 1209		
Dominican Republic, do , 0415	Lithuania, lt , 1220		

Informations supplémentaires

Précautions d'emploi

Déplacement du lecteur

Si vous devez transporter ce lecteur, retirez le disque, s'il en contient un, et refermez le tiroir à disque. Cela fait, appuyez sur **STANDBY/ON** pour mettre l'appareil en veille et assurez-vous que le témoin **POWER OFF** s'éteint sur l'afficheur de la face avant. Attendez au moins 10 secondes. Enfin, débranchez le cordon d'alimentation.

Ne soulevez pas et ne déplacez pas l'appareil pendant la lecture — les disques tournent à vitesse élevée et risqueraient d'être endommagés.

Emplacement du lecteur

Choisissez une surface stable près du téléviseur et de la chaîne AV auxquels le lecteur doit être raccordé.

N'installez pas le lecteur sur un téléviseur ou un moniteur couleur. Installez le lecteur à l'écart de platines à cassettes ou d'appareils facilement affectés par le magnétisme.

Évitez les endroits suivants :

- Exposés à la lumière directe du soleil
- Humides ou mal aérés
- Extrêmement chauds ou froids
- Exposés à des vibrations
- Exposés à une poussière ou une fumée de cigarettes intense
- Exposés à la suie, la vapeur ou la chaleur (par exemple dans une cuisine)

❖ Ne pas poser d'objets sur le lecteur

Ne posez pas d'objets sur le lecteur.

❖ Ne pas obstruer les orifices de ventilation

N'utilisez pas le lecteur sur une couverture à longs poils, un lit ou un sofa, et ne recouvrez pas le lecteur d'un tissu, etc. La chaleur ne pourrait pas se dissiper et le lecteur pourrait être endommagé.

❖ Tenir à l'écart de la chaleur

N'installez pas le lecteur sur un amplificateur ou un autre appareil produisant de la chaleur. Si le lecteur doit être installé dans un meuble, mettez-le si possible en dessous de l'amplificateur pour qu'il ne soit pas exposé à la chaleur de l'amplificateur ou des autres appareils.

Éteignez le lecteur lorsque vous ne l'utilisez pas

Des rayures peuvent apparaître sur l'écran du téléviseur, selon les signaux téléviseur, si le lecteur est en service lorsque vous regardez la télévision. Il ne s'agit pas d'une défektivité du lecteur ou du téléviseur. Si cela se produit, coupez l'alimentation du lecteur. De même, le son de la radio peut être parasité.

Condensation

Si vous transportez sans transition le lecteur d'un endroit froid dans une pièce chaude (en hiver, par exemple), ou si la température de la pièce où se trouve le lecteur augmente rapidement, des gouttelettes d'eau (condensation) peuvent se former à l'intérieur du lecteur (sur les pièces et la lentille). En cas de condensation, le lecteur ne fonctionne pas correctement et la lecture n'est pas possible. Laissez le lecteur en service pendant 1 ou 2 heures à la température ambiante (pour que l'humidité ait le temps de s'évaporer). Les gouttelettes d'eau se dissiperont et la lecture sera de nouveau possible.

De la condensation peut aussi se former en été si le lecteur est exposé à l'air d'un climatiseur. Dans ce cas, éloignez le lecteur du climatiseur.

Nettoyage du lecteur

Normalement, essuyez le lecteur avec un chiffon doux. Pour enlever les taches rebelles, imprégnez le chiffon d'un détergent neutre dilué dans 5 à 6 fois plus d'eau, tordez bien le chiffon, essuyez la saleté, puis passez un chiffon sec sur le lecteur.

Notez que les inscriptions et le revêtement du lecteur peuvent être endommagés par l'alcool, les diluants, le benzène et les insecticides. Évitez aussi de laisser des produits en caoutchouc ou en vinyle très longtemps au contact du lecteur, car ils pourraient endommager le coffret.

Lorsque vous utilisez des lavettes imprégnées de produit chimique, etc. lisez attentivement les précautions à prendre.

Débranchez le cordon d'alimentation de la prise secteur avant de nettoyer le lecteur.

Attention si lecteur est installé dans un meuble avec une porte en verre

N'appuyez pas sur **▲ OPEN/CLOSE** de la télécommande pour ouvrir le tiroir à disque lorsque la porte de verre est fermée. La porte gênerait l'ouverture du tiroir à disque et le lecteur pourrait être endommagé.

Nettoyage de la lentille du capteur

La lentille de ce lecteur ne devrait pas se salir normalement mais si, pour une raison quelconque, de la poussière ou de la saleté causait un problème, consultez un service après-vente agréé Pioneer. Bien que divers produits de nettoyage pour lentille de lecteur soient en vente dans le commerce, nous déconseillons leur utilisation, car certains d'entre eux risquent, en fait, d'endommager la lentille.

Manipulation des disques

N'utilisez pas de disques endommagés (fendus ou déformés).

Ne rayez pas la face enregistrée du disque et ne la salissez pas.

N'introduisez pas plus d'un disque dans le lecteur.

Ne collez pas de papier ni d'autocollant sur le disque, n'utilisez pas de crayon, stylo à bille ou un instrument à bout pointu. Ils risquent d'endommager le disque.



❖ Stockage des disques

Rangez toujours vos disques dans leurs pochettes, et rangez les pochettes à la verticale, en évitant de les exposer à une température ou à une humidité élevée, à une température basse ou à la lumière directe du soleil.

Veillez à lire les précautions fournies avec le disque.

❖ Nettoyage des disques

Les traces de doigts ou la saleté sur les disques peuvent empêcher la lecture. Si le cas se présente, essuyez doucement le disque avec un tissu de nettoyage, etc. en allant du centre vers la périphérie du disque. N'utilisez pas de tissu de nettoyage sale.

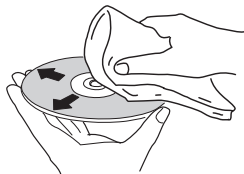

N'utilisez pas de benzène, diluant ni d'autres produits chimiques volatils. N'utilisez pas non plus de vaporisateur pour microsillons ni de produits antistatiques.

Pour enlever les taches rebelles, imprégnez d'eau un chiffon doux, tordez bien le chiffon, essuyez la saleté, puis passez un chiffon sec sur le disque.

❖ Disques à forme spéciale

Les disques à forme spéciale (en coeur, hexagonaux, etc.) ne peuvent pas être utilisés sur ce lecteur. N'utilisez jamais de tels disques car ils endommageraient le lecteur.



❖ Condensation sur les disques

Si vous portez sans transition un disque d'un endroit froid dans une pièce chaude (par exemple en hiver), des gouttelettes d'eau (condensation) peuvent se former à la surface du disque. Les disques ne peuvent pas être lus correctement s'il y a de la condensation dessus. Essayez avec précaution les gouttelettes d'eau de la surface du disque avant de l'utiliser.

En cas de panne

Une erreur de commande est souvent prise pour une anomalie de fonctionnement ou une panne. Si vous estimez que ce composant ne fonctionne pas correctement, vérifiez les points ci-dessous. Parfois, le problème peut provenir d'un autre composant. Examinez les autres composants et les appareils électriques utilisés. Si le problème persiste malgré les vérifications des points suivants, confiez les réparations au service après-vente Pioneer le plus proche ou à votre revendeur.

Lecture

Anomalie	Vérification	Solution
<ul style="list-style-type: none"> Le disque ne fonctionne pas. Le tiroir à disque s'ouvre automatiquement. 	Est-ce que le disque peut être lu sur ce lecteur?	<ul style="list-style-type: none"> Assurez-vous que le disque est un disque pouvant être lu sur ce lecteur (page 7). Les disques non finalisés ne peuvent pas être lus.
	Est-ce que le fichier peut être lu sur ce lecteur?	<ul style="list-style-type: none"> Assurez-vous que le fichier est un fichier pouvant être lu sur ce lecteur (page 10). Vérifiez si le fichier n'est pas endommagé.
	Est-ce que le disque est rayé?	Les disques rayés ne peuvent pas être lus parfois.
	Est-ce que le disque est sale?	Nettoyez le disque (page 53).
	Est-ce qu'un morceau de papier ou d'étiquette est collé au disque?	Le disque est peut-être voilé et ne peut pas être lu.
	Est-ce que le disque est bien posé sur le tiroir à disque?	<ul style="list-style-type: none"> Posez le disque en orientant sa face imprimée vers le haut. Posez le disque correctement dans le renforcement du tiroir à disque.
	Est-ce que le code régional est correct?	Reportez-vous à page 9 pour les numéros régionaux des disques pouvant être lus sur ce lecteur.
Aucune image n'apparaît ou l'image n'est pas affichée correctement.	Est-ce que le câble HDMI est correctement raccordé?	<ul style="list-style-type: none"> Éliminez la condensation à l'intérieur de l'appareil (page 52). Selon la façon dont le disque a été enregistré, l'état de l'enregistrement et la compatibilité entre le disque utilisé et cet appareil, il peut être impossible de lire correctement un disque. Si l'enregistrement est trop court, il peut être impossible de lire un disque correctement. Les disques BD-RE/-R enregistrés dans des formats différents des BDMV ou BDAV ne peuvent pas être lus.
		<ul style="list-style-type: none"> Raccordez le câble convenablement selon les appareils raccordés (page 16). Débranchez le câble puis réinsérez la fiche à fond dans la prise. Le téléviseur ou tout autre périphérique qui génère des signaux vidéo doit être raccordé à la borne HDMI OUT (MAIN) (page 16).
		Si le câble est endommagé, remplacez-le par un neuf.
		Lisez le mode d'emploi des appareils raccordés et sélectionnez l'entrée appropriée.
		Changez la résolution des signaux de sortie vidéo et audio en appuyant sur RESOLUTION ▲/▼ .
		Raccordez le lecteur au téléviseur avec un câble HDMI ^{®/TM} haute vitesse.
		L'image peut ne pas s'afficher correctement si un appareil DVI est raccordé.
	Changez le réglage de Espace colorimétrique (page 43).	
	Réglez le HDMI Mode sur autre chose que Pure Audio (page 43).	
	La sortie vidéo n'est pas effectuée si la fonction DIRECT est réglée sur Activé. Désactivez la fonction DIRECT pour afficher la vidéo (page 29).	

Anomalie	Vérification	Solution
Aucune image n'apparaît ou l'image n'est pas affichée correctement.	Si les vidéos haute définition de 4 K etc. ne sont pas visibles.	Modifiez les réglages avec la procédure suivante. 1. Appuyez sur le bouton HDMI de la télécommande pendant 5 secondes ou plus. 2. Si "4 K 4:4:4" s'affiche sur l'écran du produit, utilisez le bouton ◀/▶ pour le passer à "4 K 4:2:0". Si la vidéo s'améliore après avoir modifié le réglage, continuez à utiliser ce réglage. Pour repasser le réglage à la valeur d'origine, effectuez à nouveau l'opération décrite ci-dessus et passez le réglage à "4 K 4:4:4".
La lecture s'arrête.		<ul style="list-style-type: none"> • La lecture peut s'arrêter si le lecteur est soumis à des chocs ou posé sur une surface instable. • La lecture peut s'arrêter si un dispositif USB est raccordé ou débranché pendant la lecture. Ne branchez ou débranchez pas de dispositifs USB pendant la lecture.
L'image se fige et les touches de la face avant et de la télécommande sont sans effet.		<ul style="list-style-type: none"> • Appuyez sur ■ STOP pour arrêter la lecture, puis redémarrez la lecture. • Si la lecture ne peut pas être arrêtée, appuyez sur ⏻ STANDBY/ON sur la face avant du lecteur pour éteindre le lecteur, puis rallumez-le. • Si le lecteur ne peut pas être éteint (mis en veille), réinitialisez-le. Maintenez enfoncé pendant plus de 5 secondes ⏻ STANDBY/ON sur la face avant de l'appareil principal. L'appareil redémarre et peut maintenant être éteint. • Les disques rayés ne peuvent pas être lus parfois.
<ul style="list-style-type: none"> • L'image est étirée. • L'image est tronquée. • Le format de l'image ne peut pas être changé. 	Est-ce que le format d'image est réglé correctement sur le téléviseur?	Lisez le mode d'emploi du téléviseur et réglez correctement le format d'image du téléviseur.
	Est-ce que Ecran TV est réglé correctement?	Réglez Ecran TV correctement (page 41). Lorsque les signaux vidéo restitués par la prise HDMI OUT ont une résolution de 4K60p, 4K50p, 4K24p, 1080/50i, 1080/50p, 720/50p, 1080/24p, 1080/60i, 1080/60p ou 720/60p, ils peuvent être restitués dans le format 16:9, même si Ecran TV est réglé sur 4:3 Pan&Scan (page 41).
L'image est interrompue.		L'image peut être interrompue lorsque la résolution du signal vidéo enregistré change. Réglez Résolution sur autre chose que Auto (page 41).
Il y a des petits carrés (pixélisation) à l'écran.		Les caractéristiques de la compression numérique de l'image entraîne une pixélisation des images surtout dans les scènes comportant des mouvements rapides.
Les sous-titres ne peuvent pas être changés.		Les sous-titres ne peuvent pas être changés dans le cas de disques enregistrés sur un enregistreur DVD ou BD.

Anomalie	Vérification	Solution
<ul style="list-style-type: none"> Aucun son n'est restitué. Le son n'est pas restitué correctement. 	Est-ce que le volume est réglé sur le minimum?	Si le volume du téléviseur ou de l'amplificateur AV est réglé sur le minimum, augmentez-le.
	Est-ce que vous utilisez la lecture au ralenti? Est-ce que vous effectuez une recherche avant ou arrière rapide?	Pendant la lecture au ralenti et la recherche avant et arrière, le son n'est pas audible.
	Est-ce que les câbles audio sont correctement raccordés?	<ul style="list-style-type: none"> Raccordez le câble convenablement selon les appareils raccordés (page 16). Insérez la fiche du câble à fond dans la prise. Si la fiche ou la prise est sale, nettoyez-la.
	Est-ce que le câble audio est endommagé?	Si le câble est endommagé, remplacez-le par un neuf.
	Est-ce que Sortie audio est réglé correctement?	Réglez Sortie audio convenablement selon les appareils raccordés (page 42).
	Est-ce que les appareils raccordés (récepteur ou amplificateur AV) sont réglés correctement?	Lisez les modes d'emploi des appareils raccordés et vérifiez le volume, l'entrée, les réglages d'enceintes, etc.
	Est-ce que Sortie audio HDMI est réglé correctement?	Réglez Sortie audio HDMI sur Non-PCM ou PCM . (page 43).
	Est-ce que la résolution vidéo du signal de sortie est réglée correctement?	Changez la résolution des signaux de sortie vidéo et audio en appuyant sur RESOLUTION ▲/▼ .
	Est-ce qu'un appareil DVI est raccordé?	Le son ne sera pas restitué par la prise HDMI OUT si un appareil DVI est raccordé. Raccordez l'appareil à une prise DIGITAL OUT ou aux prises AUDIO OUT (page 20).
		<ul style="list-style-type: none"> Pour certains BD, les signaux audio ne sont transmis que par la prise DIGITAL OUT ou la prise HDMI OUT. Le son peut ne pas être restitué dans le cas de disques contenant un son autre que des signaux audio ou un son standard. Lors de la lecture de disques protégés, l'image ou le son peuvent ne pas être restitués correctement. Il ne s'agit pas d'un dysfonctionnement.
Le HDMI Mode est-il réglé correctement ?	Réglez le HDMI Mode convenablement, en fonction de l'appareil raccordé (page 43).	
La fonction DIRECT est-elle réglée sur ON ?	La sortie audio n'est pas effectuée à partir des bornes HDMI ou DIGITAL AUDIO OUT si la fonction DIRECT est réglée sur Marche. Désactivez la fonction DIRECT pour générer l'audio à partir des bornes HDMI ou DIGITAL AUDIO OUT (page 29).	
Les canaux audio gauche et droit sont inversés ou le son ne sort que d'un seul côté.	Est-ce que les câbles audio sont correctement raccordés?	Vérifiez si les câbles audio des canaux gauche et droit ne sont pas inversés ou si le câble d'un côté est débranché (page 20).
Le son multivoies n'est pas restitué.	Est-ce que la sortie audio du récepteur ou l'amplificateur AV, etc. raccordé est réglée correctement?	Lisez les modes d'emploi du récepteur ou de l'amplificateur AV raccordé et vérifiez les réglages de la sortie audio du récepteur ou de l'amplificateur AV.
	Le son multivoies est-il sélectionné?	Utilisez le menu ou AUDIO pour sélectionner le son multivoies du disque.
Du bruit est perceptible lorsque des signaux audio DTS Digital sont restitués par la prise DIGITAL OUT .	Est-ce que le récepteur ou l'amplificateur AV raccordé prend en charge le format DTS Digital Surround?	Si un récepteur ou amplificateur AV ne prenant pas en charge le format DTS Digital Surround est raccordé à la prise DIGITAL OUT , réglez Digital Out sur PCM (page 42).
Les signaux audio numériques de 192 kHz ou 96 kHz ne peuvent pas être transmis par la prise DIGITAL OUT .		<ul style="list-style-type: none"> Un signal audio protégé est converti en signal de 48 kHz ou moins avant sa sortie. Réglez Fréquence d'échantillonnage maximale sur 96KHz ou 192KHz (page 42).
Le son secondaire ou le son interactif n'est pas restitué.	Est-ce que Sortie audio HDMI est réglé correctement?	Pour écouter le son restitué par une prise HDMI OUT , réglez Sortie audio HDMI sur PCM (page 43).
	Est-ce que Digital Out est réglé correctement?	Pour écouter le son restitué par une prise DIGITAL OUT , réglez Digital Out sur Non-PCM ou PCM (page 42).

Anomalie	Vérification	Solution
Le son est rapide ou lent.	Quand un câble HDMI est raccordé, les signaux audio sont-ils générés à partir des périphériques raccordés avec d'autres câbles que les câbles HDMI ?	Si un récepteur ou un amplificateur AV Pioneer compatible avec la fonction PQLS est raccordé directement à la borne HDMI OUT du lecteur avec un câble HDMI, la fonction PQLS est activée lors de la lecture d'un CD audio (CD-DA). De ce fait, la sortie audio de composants autres que ceux raccordés par un câble HDMI peut être rapide ou lente. Si cela se produit, réglez Control sur Désactivé (page 43).
Après l'insertion d'un disque, Insérer reste affiché et la lecture ne commence pas.	Est-ce que le disque contient trop de fichiers?	Selon le nombre de fichiers enregistrés sur le disque, il faut parfois attendre plusieurs douzaines de minutes pour que la lecture commence après l'insertion du disque.
■ apparaît dans les noms de fichiers, etc.		Les caractères ne pouvant pas être affichés par cet appareil sont remplacés par ■.
Un message indiquant que la mémoire est faible apparaît pendant la lecture de BD-ROM.		<ul style="list-style-type: none"> • Raccordez un dispositif USB (page 21). • Effacez les données enregistrées sur le dispositif USB raccordé à partir de Configuration BUDA (page 45).

Contrôle

Anomalie	Vérification	Solution
Le contrôle par l'HDMI ne fonctionne pas.	Est-ce que le câble HDMI est correctement raccordé?	Pour utiliser le contrôle par l'HDMI, raccordez le téléviseur et le système AV (récepteur ou amplificateur AV, etc.) à la prise HDMI OUT (page 16).
	Est-ce que le câble HDMI que vous utilisez est un câble HDMI®/TM haute vitesse?	Utilisez un câble HDMI®/TM haute vitesse. Le Contrôle par l'HDMI peut ne pas fonctionner correctement si le câble HDMI utilisé n'est pas de type HDMI®/TM haute vitesse.
	Est-ce que le lecteur est raccordé au téléviseur à l'aide d'un câble HDMI pour le visionnage de l'image?	Quand les signaux vidéo sont restitués par une autre prise que la prise HDMI OUT , le contrôle par l'HDMI n'est pas disponible. Raccordez le téléviseur avec un câble HDMI (page 16).
	Le HDMI Mode est-il réglé correctement ?	<ul style="list-style-type: none"> • En cas de raccordement à la borne HDMI OUT (MAIN) d'un périphérique prenant en charge la fonction de contrôle, réglez le HDMI Mode sur Dual ou Single. • En cas de raccordement à la borne HDMI OUT (SUB) d'un périphérique prenant en charge la fonction de contrôle, réglez le HDMI Mode sur Separate ou Pure Audio (page 43).
	Est-ce que Control est réglé sur Activé sur le lecteur?	Réglez Control sur Activé sur le lecteur (page 43).
	Est-ce que l'appareil raccordé est compatible avec le contrôle par l'HDMI?	<ul style="list-style-type: none"> • Le contrôle par l'HDMI ne fonctionne pas avec les appareils d'autres marques ne prenant pas en charge cette fonction, même s'ils sont raccordés à l'aide d'un câble HDMI. • Le contrôle par l'HDMI ne fonctionne pas si des appareils ne prenant pas en charge cette fonction sont raccordés entre un appareil compatible avec le contrôle par l'HDMI et le lecteur. Reportez-vous à page 17. • Même lorsqu'un produit Pioneer compatible avec le contrôle par l'HDMI est raccordé, certaines fonctions n'agissent pas. Reportez-vous aussi au mode d'emploi de l'appareil raccordé.
	Est-ce que le contrôle par l'HDMI est activé sur l'appareil raccordé?	Activez le contrôle par l'HDMI sur l'appareil raccordé. Le contrôle par l'HDMI fonctionne lorsqu'il est activé sur tous les appareils raccordés à la prise HDMI OUT . Lorsque vous avez relié et réglé tous les appareils, assurez-vous que l'image du lecteur apparaît bien sur le téléviseur. (Ceci est également nécessaire lorsque vous changez les appareils raccordés et branchez et/ou débranchez les câbles HDMI.) Le contrôle par l'HDMI ne fonctionne peut-être pas correctement si l'image du lecteur ne s'affiche pas sur le téléviseur. Reportez-vous aussi au mode d'emploi de l'appareil raccordé pour le détail.
	Est-ce que plusieurs lecteurs sont raccordés?	Le contrôle par l'HDMI peut ne pas fonctionner si quatre lecteurs dont celui-ci, ou plus, sont raccordés à l'aide d'un câble HDMI.
		Selon le dispositif raccordé, la fonction peut ne pas agir.

Anomalie	Vérification	Solution
Impossible de se connecter au réseau.		<ul style="list-style-type: none"> • Insérez le câble LAN à fond dans la prise (page 22). • N'utilisez pas un câble modulaire pour la connexion. Utilisez un câble LAN pour prise LAN (10/100). • Assurez-vous que le concentrateur Ethernet (routeur-concentrateur) ou le modem est sous tension. • Assurez-vous que le concentrateur Ethernet (routeur-concentrateur) ou le modem est raccordé correctement. • Vérifiez les réglages du réseau.
La fonction BD-LIVE (connexion à Internet) ne peut pas être utilisée.		<ul style="list-style-type: none"> • Vérifiez les connexions et réglages du réseau. • Raccordez un dispositif USB. • Supprimez des données du dispositif USB. • Assurez-vous que le BD-ROM dispose de la fonction BD-LIVE. • Testez les connexions (page 46). Si "Réseau OK." s'affiche, vérifiez les réglages du serveur proxy dans [Configuration initiale] -> [Réseau] -> [Serveur Proxy] -> [Écran suivant] (page 43). Il y a peut-être un problème au niveau de la connexion Internet. Contactez votre fournisseur.
La mise à jour du logiciel est lente.		<p>Selon la connexion Internet et d'autres facteurs, il faut parfois un certain temps pour effectuer la mise à jour.</p>
Un autre message que "Réseau OK." s'affiche lorsque Test de Connexion est exécuté.	Est-ce que "Réseau ÉCHEC." est affiché?	<ul style="list-style-type: none"> • Assurez-vous que ce lecteur et le concentrateur Ethernet (ou le routeur-intégrant un concentrateur) sont raccordés correctement. • Si l'adresse IP est obtenue par le serveur DHCP, assurez-vous que le réglage est correct dans Information (page 43). Pour le détail sur la fonction de serveur DHCP, reportez-vous au mode d'emploi du concentrateur Ethernet (ou du routeur-concentrateur). • Réglez l'adresse IP manuellement. • Vérifiez le fonctionnement et les réglages du serveur DHCP du concentrateur Ethernet (ou du routeur-concentrateur). Pour le détail sur la fonction de serveur DHCP, reportez-vous au mode d'emploi du concentrateur Ethernet (ou du routeur-concentrateur). • Si ce lecteur a été réglé manuellement, réinitialisez l'adresse IP de ce lecteur ou des autres composants.
	Est que le concentrateur Ethernet (ou le routeur intégrant un concentrateur) fonctionne correctement?	<ul style="list-style-type: none"> • Vérifiez les réglages et le fonctionnement du concentrateur Ethernet (ou du routeur-concentrateur). Pour le détail, reportez-vous au mode d'emploi du concentrateur Ethernet. • Redémarrez le concentrateur Ethernet (ou le routeur-concentrateur).
Les fichiers audio stockés sur des composants en réseau, comme un ordinateur, ne peuvent pas être lus.		<p>Dans certains cas, l'accès à un composant sera impossible à cause du logiciel de sécurité Internet installé.</p>
	Le composant audio en réseau qui a été éteint est allumé.	Allumez le composant audio en réseau avant d'allumer cet appareil.
		Si le client est automatiquement autorisé, vous devez ressaisir les informations correspondantes. Assurez-vous que l'état de la connexion est "Do not authorize".
		Vérifiez les fichiers audio stockés sur le composant connecté au réseau.
		Installez Windows Media Player 11 ou Windows Media Player 12 sur votre ordinateur.
		Reproduisez des fichiers audio enregistrés en MP3, WAV (LPCM seulement), MPEG-4 AAC ou WMA. Notez que certains fichiers audio enregistrés dans ces formats peuvent ne pas être lus sur cet appareil.
	Les fichiers audio enregistrés en MPEG-4 ou AAC se lisent avec Windows Media Player 11 ou Windows Media Player 12.	Les fichiers audio enregistrés en MPEG-4 ou AAC ne peuvent pas être lus avec Windows Media Player 11 ou Windows Media Player 12. Essayez d'utiliser un autre serveur. Reportez-vous au mode d'emploi fourni par votre serveur.
		Vérifiez si le composant n'est pas affecté par des facteurs particuliers ou s'il n'est pas en veille. Essayez de le relancer si nécessaire.
		Essayez de changer les réglages du composant connecté au réseau.
	Le dossier stocké sur le composant connecté au réseau a été supprimé ou endommagé.	Vérifiez le dossier stocké sur le composant connecté au réseau.

Anomalie	Vérification	Solution
Les fichiers audio stockés sur des composants en réseau, comme un ordinateur, ne peuvent pas être lus.		Vérifiez les réglages réseau, les réglages de sécurité, etc. de l'ordinateur.
La lecture ne démarre pas.	Le composant est actuellement débranché de cet appareil ou de l'alimentation.	Vérifiez si le composant est raccordé correctement à cet appareil ou à l'alimentation.
L'ordinateur n'est pas correctement manipulé.	L'adresse IP correspondante n'est pas correcte.	Activez la fonction du serveur DHCP intégré de votre routeur, ou réglez le réseau manuellement en fonction de la configuration du réseau. La configuration automatique prend un certain temps. Veuillez attendre.
Accès impossible à Windows Media Player 11 ou Windows Media Player 12.	Vous êtes actuellement connecté au domaine par votre ordinateur sur lequel Windows 7 est installé.	Au lieu de vous connecter au domaine, connectez-vous à la machine locale.
La lecture vidéo et audio est arrêtée ou perturbée.		Assurez-vous que le fichier audio a été enregistré dans un format pris en charge par cet appareil. Même les fichiers audio mentionnés lisibles sur cet appareil peuvent parfois ne pas être lus ou affichés.
		Vérifiez si le dossier n'est pas endommagé ou détruit.
	Le câble LAN est actuellement débranché.	Branchez le câble LAN correctement.
	Le réseau est encombré à cause des nombreux accès au même réseau Internet.	Utilisez un câble 100BASE-TX pour accéder aux composants en réseau.

Anomalie	Vérification	Solution
Le lecteur ne s'allume pas.	Est-ce que le cordon d'alimentation est correctement raccordé?	<ul style="list-style-type: none"> • Branchez bien le cordon d'alimentation sur la prise électrique (page 22). • Débranchez le cordon d'alimentation et attendez quelques secondes avant de le rebrancher.
Le lecteur se met automatiquement hors service.	Est-ce que Extinction automatique est réglé sur 15 min ou 30 min ?	Si Extinction automatique est réglé sur 15 min ou 30 min , le lecteur s'éteint automatiquement après le temps d'inactivité spécifié (page 45).
Le lecteur s'allume automatiquement.	Est-ce que Control est réglé sur Activé ?	Le lecteur s'allume en même temps que le téléviseur raccordé à la prise HDMI OUT . Si vous ne voulez pas que le lecteur s'allume en même temps que le téléviseur, réglez Control sur Désactivé (page 43).
Impossible de faire fonctionner ce lecteur.		<ul style="list-style-type: none"> • Utilisez-le à la température ambiante spécifiée (page 63). • Si le lecteur ne peut pas être éteint (mis en veille), réinitialisez-le. Maintenez enfoncé pendant plus de 5 secondes ⏻ STANDBY/ON sur la face avant de l'appareil principal. L'appareil redémarre et peut maintenant être éteint.
La commande du lecteur à l'aide de la télécommande n'est pas possible.	Est-ce que vous vous placez trop loin du lecteur lorsque vous utilisez la télécommande?	Utilisez la télécommande à moins de 7 m du capteur de télécommande.
	Est-ce que les piles sont vides?	Remplacez les piles (page 5).
L'appareil chauffe quand il est utilisé.		Selon l'environnement, la température du coffret de l'appareil peut légèrement augmenter en cours d'utilisation, mais il ne s'agit pas d'une défectuosité, et il n'y a pas lieu de s'inquiéter.
L'entrée du téléviseur et du système AV raccordés change automatiquement.	Est-ce que Control est réglé sur Activé ?	L'entrée du téléviseur et du système AV (récepteur ou amplificateur AV, etc.) raccordé à la prise HDMI OUT peut se régler automatiquement sur le lecteur lorsque vous activez la lecture sur le lecteur ou affichez une page du menu (fonctions Source , etc.). Si vous ne voulez pas que les entrées du téléviseur et du système AV (récepteur ou amplificateur AV, etc.) raccordés changent automatiquement, réglez Control sur Désactivé (page 43).
Les réglages effectués ont été effacés.	<ul style="list-style-type: none"> • Avez-vous débranché le cordon d'alimentation alors que le lecteur était en service? • Y a-t-il eu une coupure de courant? 	Appuyez toujours sur ⏻ STANDBY/ON sur la face avant du lecteur ou sur ⏻ STANDBY/ON de la télécommande et assurez-vous que POWER OFF s'est éteint sur l'afficheur de la face avant du lecteur avant de débrancher le cordon d'alimentation. Faites particulièrement attention si le cordon d'alimentation est raccordé à la prise secteur d'un autre appareil car le lecteur se met hors tension en même temps que l'appareil.
Le dispositif (de stockage externe) USB ne fonctionne correctement sur ce lecteur.	Est-ce que le dispositif USB est bien raccordé?	<ul style="list-style-type: none"> • Éteignez le lecteur puis rallumez-le. • Éteignez le lecteur, puis rebranchez le dispositif de stockage externe (page 21).
	Est-ce que le dispositif USB est raccordé par un câble rallonge?	N'utilisez pas de câble rallonge. Le lecteur ne fonctionnera pas correctement avec un câble.
	Est-ce que le dispositif de stockage externe est raccordé au port USB via un lecteur de carte mémoire ou un concentrateur USB?	Le dispositif de stockage externe peut ne pas fonctionner s'il est raccordé au port USB par un lecteur de carte mémoire ou un concentrateur USB.
	Est-ce que le dispositif de stockage externe contient plusieurs partitions?	Les dispositifs de stockage externes contenant plusieurs partitions risquent de ne pas être reconnus.
	Est-ce que le dispositif de stockage externe est protégé?	Éteignez le lecteur, puis annulez la protection.
	Est-ce que le système de fichiers du dispositif USB est bien FAT32, FAT16 ou NTFS?	Les dispositifs USB formatés dans le système de fichier FAT32, FAT16 ou NTFS ne peuvent pas être utilisés.

Glossaire

❖ Adresse IP

Il s'agit d'une adresse qui identifie un ordinateur ou un autre périphérique raccordé à un réseau Internet ou local. Il est représenté par un nombre se divisant en quatre sections.

❖ Adresse MAC (Contrôle d'accès au média)

Il s'agit d'un matricule affecté tout particulièrement à un périphérique réseau (carte Lan, etc.).

❖ Angle (Multiangles)

Un maximum de 9 angles de prises de vue peuvent être enregistrés simultanément sur un BD-ROM ou un DVD-Vidéo, ce qui permet de voir une scène sous différents angles.

❖ AVCHD (Codec vidéo avancé en haute définition)

Reportez-vous à page 9.

❖ Balayage entrelacé

Cette méthode se caractérise par un double balayage de l'image. Le balayage restitue d'abord les lignes impaires puis les lignes paires, de manière à former une image complète. Le balayage entrelacé est indiqué sur le lecteur et dans le mode d'emploi par un "i" à la suite de la valeur de la résolution (par exemple, 576i).

❖ Balayage progressif

Ce terme désigne une méthode de balayage selon laquelle chaque image est balayée en une seule fois et non pas divisées en deux trames. Le balayage progressif procure des images nettes, sans scintillement, surtout lors du visionnage d'images fixes contenant beaucoup de textes, de dessins ou de lignes horizontales. Le balayage progressif est indiqué sur le lecteur et dans le mode d'emploi par un "p" à la suite de la valeur de la résolution (par exemple, 576p).

❖ BDAV

Sur ce lecteur et dans ce mode d'emploi, le format BDAV désigne un format audio-vidéo d'enregistrement des émissions numériques HD, de format BD.

❖ BD-J

Reportez-vous à page 9.

❖ BD-LIVE

Reportez-vous à page 8.

❖ BDMV

Sur ce lecteur et dans ce mode d'emploi, le format BDMV désigne le format audio-vidéo conçu pour les films haute définition (HD) préenregistrés, de format BD.

❖ BONUSVIEW

Reportez-vous à page 8.

❖ Deep Color

Reportez-vous à page 16.

❖ DHCP (Protocole de configuration automatique)

Ce protocole fournit des paramètres de configuration (adresse IP, etc.) pour les ordinateurs et autres périphériques raccordés au réseau.

❖ DivX

Reportez-vous à page 10.

❖ DNS (Système de noms de domaine)

Il s'agit d'un système associant des noms d'hôtes Internet aux adresses IP.

❖ Dolby Digital

Le Dolby Digital est un format audio utilisé pour l'enregistrement du son sur 5.1 voies, entraînant une réduction partielle de la quantité de données par rapport aux signaux audio PCM linéaires.

❖ Dolby Digital Plus

Le Dolby Digital Plus est un format audio utilisé pour les supports à haute définition. C'est un dérivé du Dolby Digital, qui allie efficacité et flexibilité, et produit un son multivoies de grande qualité. Sur les BD-ROM, il est possible d'enregistrer dans ce format jusqu'à 7.1 voies de son numérique.

❖ Dolby TrueHD

Le Dolby TrueHD est un format audio se caractérisant par un codage sans perte. Sur les BD-ROM, il est possible d'enregistrer dans ce format jusqu'à 8 voies à 96 kHz/24 bits, ou jusqu'à 6 voies à 192 kHz/24 bits.

❖ DRM

Ce terme désigne une technologie anticopie conçue pour les données numériques protégées par des droits d'auteur. Les vidéos, les images et le son numérisés conservent la même qualité même lorsqu'ils sont copiés ou transférés plusieurs fois. Le DRM est une technologie limitant la distribution ou la lecture de données numériques sans l'autorisation du détenteur des droits d'auteur.

❖ DSD (Direct Stream Digital)

Il s'agit du système de codage audio numérique sur un bit des SADC, qui représente les signaux audio en fonction de la concentration de leurs ondes de pulsation.

❖ DTS Digital Surround

Le DTS Digital Surround est un format d'enregistrement des signaux audio de 48 kHz/24 bits sur 5.1 voies.

❖ DTS-HD High Resolution Audio

Le DTS-HD High Resolution Audio est un format audio se caractérisant par un codage avec perte. Il peut enregistrer 7.1 voies à 96 kHz/24 bits.

❖ DTS-HD Master Audio

Le DTS-HD Master Audio est un format audio se caractérisant par un codage sans perte. Sur les BD-ROM, il est possible d'enregistrer dans ce format jusqu'à 7.1 voies à 96 kHz/24 bits, ou jusqu'à 5.1 voies à 192 kHz/24 bits.

❖ Ethernet

Il s'agit d'une norme de connexion en réseaux locaux (LAN) utilisée pour relier plusieurs ordinateurs, etc. sur le même site. Ce lecteur prend en charge le 100BASE-TX.

❖ HDMI (High-Definition Multimedia Interface)

Reportez-vous à page 16.

❖ Image dans l'image (P-in-P)

Ce terme désigne une fonction permettant de superposer une image secondaire à l'image principale. Certains BD-ROM contiennent une image secondaire pouvant être superposée à l'image principale.

❖ Images et trames

Une image est l'unité, c'est-à-dire l'image fixe, à la base des images vidéo. Une image consiste en deux trames, c'est-à-dire en deux images correspondant l'une au balayage des lignes paires et l'autre au balayage des lignes impaires du signal vidéo, dans le cas du balayage entrelacé (576i, 1080i, etc.).

❖ Image secondaire

Certains BD-ROM contiennent des images pouvant être superposées aux images principales grâce à la fonction Image dans l'image. Ces images secondaires sont appelées "image secondaire".

❖ Masque de sous-réseau

Ce masque est utilisé pour identifier la partie de l'adresse IP correspondant au sous-réseau (réseau géré séparément). Le masque de sous-réseau est indiqué sous la forme '255.255.255.0'.

❖ **MPEG (Moving Picture Experts Group)**

Ce terme désigne un ensemble de normes utilisées pour le codage de signaux vidéo et audio en format numérique compressé. Les normes de codage vidéo comprennent le MPEG-1 Video, le MPEG-2 Video, le MPEG-4 Visual, le MPEG-4 AVC, etc. Les normes de codage audio comprennent le MPEG-1 Audio, le MPEG-2 Audio, le MPEG-2 AAC, etc.

❖ **Multisession**

L'enregistrement multisession/multiborder est une méthode d'enregistrement en deux sessions/bords ou plus sur un seul disque.

❖ **Numéro de port**

Il s'agit d'une sous-adresse fournie sous l'adresse IP pour la connexion simultanée de plusieurs parties pendant les communications par Internet.

❖ **Numéro régional**

Reportez-vous à page 9.

❖ **Parental Lock**

Reportez-vous à page 47.

❖ **Passerelle par défaut**

Une passerelle par défaut est un périphérique de communication, par exemple un routeur, qui fait transiter les données entre les réseaux. Elle sert à aiguiller les données vers des réseaux où la passerelle de destination n'est pas explicitement spécifiée.

❖ **PCM linéaire**

Il s'agit de signaux audio non compressés.

❖ **Serveur Proxy**

Il s'agit d'un serveur-relais permettant l'accès et des communications sûres lors de la connexion à Internet pas un réseau interne.

❖ **Son interactif**

Ce sont les signaux audio enregistrés dans les titres des BD-ROM. Ces signaux comprennent, par exemple, le clic que l'on peut entendre lorsqu'on effectue des sélections sur le menu.

❖ **Son secondaire**

Certains BD-ROM contiennent des flux audio secondaires mélangés au flux audio principal. Ces flux audio secondaires sont appelés "son secondaire". Sur certains disques le son secondaire enregistré correspond au son de l'image secondaire.

❖ **USB (Bus Série Universel)**

La norme USB est une norme industrielle qui permet de raccorder des périphériques aux ordinateurs.

❖ **VC-1**

Un codec vidéo mis au point par Microsoft et normalisé par la Société des Ingénieurs de Cinéma et de Télévision (SMPTE). Certains BD contiennent des films enregistrés dans ce codec.

❖ **x.v.Color**

Reportez-vous à page 16.

Avis relatif à la licence du logiciel

Voici les traductions des licences des logiciels. Notez que ces traductions ne sont pas des documents officiels. Reportez-vous aux originaux en Anglais.

À propos d'Apple Lossless Audio Codec

Copyright © 2011 Apple Inc. Tous droits réservés.

Sous licence d'Apache, Version 2.0. Vous pouvez obtenir une copie de la Licence auprès de <http://www.apache.org/licenses/LICENSE-2.0>

À propos de FLAC

❖ **Décodeur FLAC**

Copyright © 2000, 2001, 2002, 2003, 2004, 2005, 2006, 2007, 2008, 2009

Josh Coalson

La redistribution et l'emploi sous formes source et binaire, avec ou sans modification, sont autorisés à condition que :

- La redistribution du code source retienne l'avis de copyright ci-dessus, la liste des conditions et l'avis de non-responsabilité suivant.
- Les redistributions sous forme binaire reproduisent l'avis de copyright ci-dessus, la liste des conditions et l'avis de non-responsabilité suivant dans la documentation et/ou les matériaux qui accompagnent la distribution.
- Le nom de Xiph.org Foundation et les noms de ses collaborateurs ne doivent en aucun cas être utilisés pour endosser ou promouvoir des produits dérivés de ce logiciel sans permission préalable écrite.

CE PROGRAMME EST FOURNI PAR LES DÉTENTEURS DU COPYRIGHT ET LES CONTRIBUTEURS "EN L'ÉTAT", ET AUCUNE GARANTIE D'AUCUNE SORTE, EXPLICITE OU IMPLICITE, ET NOTAMMENT, MAIS SANS S'Y LIMITER, AUCUNE GARANTIE IMPLICITE DE QUALITÉ MARCHANDE OU DE CONVENANCE À UNE APPLICATION PARTICULIÈRE. EN AUCUN CAS, LA FONDATION DÉTENTRICE DU COPYRIGHT, AINSI QUE LES CONTRIBUTEURS, NE POURRONT ÊTRE TENUS POUR RESPONSABLES DE DOMMAGES DIRECTS, INDIRECTS, ACCIDENTELS, SPÉCIAUX, EXEMPLAIRES OU ACCESSOIRES (DONT NOTAMMENT LA FOURNITURE DE PRODUITS OU SERVICES DE REMPLACEMENT ; LA PERTE D'UTILISATION, DE DONNÉES OU DE PROFITS ; OU L'INTERRUPTION DES AFFAIRES) DE QUELQUE NATURE QUE CE SOIT ET DE TOUTE THÉORIE DE FIABILITÉ, SOIT CONTRACTUELLE, RESPONSABILITÉ OBJECTIVE OU DÉLIT CIVIL (INCLUANT LA NÉGLIGENCE OU AUTREMENT) DÉCOULANT DE QUELQUE FAÇON QUE CE SOIT DE L'UTILISATION DE CE LOGICIEL, MÊME SUR RÉCEPTION D'UN AVIS CONCERNANT LA POSSIBILITÉ DE TELS DOMMAGES.

Spécifications

09

Modèle	BDP-88FD BDP-85FD		
Type	LECTEUR Blu-ray 3D™		
Tension nominale	CA 120 V		
Fréquence nominale	50 Hz/60 Hz		
Consommation	BDP-88FD : 40 W BDP-85FD : 27 W		
Consommation (en veille)	BDP-88FD : 0,3 W BDP-85FD : 0,3 W		
Consommation (Veille réseau activée)	BDP-88FD : 5 W BDP-85FD : 5 W		
Poids	BDP-88FD : 13,4 kg BDP-85FD : 9,9 kg		
Dimensions extérieures (projections comprises)	BDP-88FD : 435 mm (L) x 130 mm (H) x 339 mm (P) BDP-85FD : 435 mm (L) x 118 mm (H) x 338 mm (P)		
Température de fonctionnement tolérée	+5 °C à +35 °C		
Humidité de fonctionnement tolérée	5 % à 85 % (sans condensation)		
Prises de sortie	HDMI	2 jeu, 19 broches : 5 V, 250 mA	
	Sorties audio 2 voies (gauche/droite)	1 jeu, Prise RCA 1 jeu, prises XLR (BDP-88FD uniquement)	
		Niveau de sortie audio	RCA : 200 mV efficaces (1 kHz, -20 dB) XLR : 400 mV rms (1 kHz, -20 dB) (BDP-88FD uniquement)
		Réponse en fréquence	4 Hz à 88 kHz (échantillonnage à 192 kHz)
	Sorties audio numériques	Coaxial	1 jeu, Prise RCA
		Optique (BDP-88FD uniquement)	1 jeu, Prise numérique optique
LAN	1 jeu, Prise Ethernet (10BASE-T/100BASE-TX)		
USB	2 jeux, Type A		

Français



Remarque

- Les caractéristiques et la présentation peuvent être modifiées, sans avis préalable, dans un souci d'amélioration.
- Ce produit fait appel à des principes technologiques destinés à interdire la piraterie des oeuvres protégées par des droits d'auteur, principes qui sont eux-mêmes couverts aux États-Unis par des brevets et d'autres formes de propriété intellectuelle appartenant à Rovi Corporation. La rétro-technique et le désassemblage sont proscrits.
- Les noms de sociétés et de produits mentionnés ici sont des marques commerciales ou des marques déposées de ces sociétés respectives.

Enhorabuena por la adquisición de este producto Pioneer.

Lea completamente este manual de instrucciones para aprender a operar correctamente el aparato.

Después de haber terminado la lectura de las instrucciones, guarde el manual en un lugar seguro para poderlo consultar en el futuro.

IMPORTANTE



La luz intermitente con el símbolo de punta de flecha dentro un triángulo equilátero. Está convenido para avisar al usuario de la presencia de "voltaje peligroso" no aislada dentro el producto que podría constituir un peligro de choque eléctrico para las personas.

CAUTION

RISK OF ELECTRIC SHOCK
DO NOT OPEN



PRECAUCIÓN

PARA PREVENIR EL PELIGRO DE CHOQUE ELÉCTRICO NO REMOVER LA TAPA NI LAS PARTES DENTRO NO UTILIZADAS, LLAMAR UNA PERSONA CUALIFICADA.

El punto exclamativo dentro un triángulo equilátero convenido para avisar al usuario de la presencia de importantes instrucciones sobre el funcionamiento y la manutención en la libreta que acompaña el aparato.

D3-4-2-1-1b_A2_Es

PRECAUCIÓN

Este aparato es un producto de láser de clase 1 clasificado como tal en Seguridad de productos de láser, IEC 60825-1:2007, pero contiene un diodo de láser de clase superior a 1. Para mantener la seguridad en todo momento, no quite ninguna cubierta ni intente acceder al interior del aparato. Solicite todo el servicio técnico a personal cualificado.

PRODUCTO LASER CLASE 1

En su aparato encontrará la siguiente etiqueta de precaución.

Ubicación: interior de la unidad

**CAUTION – CLASS 2 LASER
RADIATION WHEN OPEN
DO NOT STARE INTO THE BEAM**

D58-5-2-2b*_B1_Es

PRECAUCIÓN PARA LA VENTILACIÓN

Cuando instale este aparato, asegúrese de dejar espacio en torno al mismo para la ventilación con el fin de mejorar la disipación de calor (por lo menos 10 cm encima, 10 cm detrás, y 10 cm en cada lado).

ADVERTENCIA

Las ranuras y aberturas de la caja del aparato sirven para su ventilación para poder asegurar un funcionamiento fiable del aparato y para protegerlo contra sobrecalentamiento. Para evitar el peligro de incendio, las aberturas nunca deberán taparse ni cubrirse con nada (como por ejemplo, periódicos, manteles, cortinas) ni ponerse en funcionamiento el aparato sobre una alfombra gruesas o una cama.

D3-4-2-1-7b*_A1_Es

Entorno de funcionamiento

Temperatura y humedad del entorno de funcionamiento +5 °C a +35 °C; menos del 85 % de humedad relativa (rejillas de refrigeración no obstruidas)

No instale este aparato en un lugar mal ventilado, ni en lugares expuestos a alta humedad o a la luz directa del sol (o de otra luz artificial potente).

D3-4-2-1-7c*_A1_Es

ADVERTENCIA

Este aparato no es impermeable. Para evitar el riesgo de incendio y de descargas eléctricas, no ponga ningún recipiente lleno de líquido (como pueda ser un vaso o un florero) cerca del aparato ni lo exponga a goteo, salpicaduras, lluvia o humedad.

D3-4-2-1-3_A1_Es

ADVERTENCIA

Para evitar el peligro de incendio, no ponga nada con fuego encendido (como pueda ser una vela) encima del aparato.

D3-4-2-1-7a_A1_Es

PRECAUCIÓN

El interruptor de la alimentación  **STANDBY/ON** de este aparato no corta por completo toda la alimentación de la toma de corriente de CA. Puesto que el cable de alimentación hace las funciones de dispositivo de desconexión de la corriente para el aparato, para desconectar toda la alimentación del aparato deberá desenchufar el cable de la toma de corriente de CA. Por lo tanto, asegúrese de instalar el aparato de modo que el cable de alimentación pueda desenchufarse con facilidad de la toma de corriente de CA en caso de un accidente. Para evitar correr el peligro de incendio, el cable de alimentación también deberá desenchufarse de la toma de corriente de CA cuando no se tenga la intención de utilizarlo durante mucho tiempo seguido (por ejemplo, antes de irse de vacaciones).

D3-4-2-2-2a*_A1_Es

PRECAUCIONES CONCERNIENTES A LA MANIPULACIÓN DEL CABLE DE ALIMENTACIÓN

Tome el cable de alimentación por la clavija. No extraiga la clavija tirando del cable. Nunca toque el cable de alimentación cuando sus manos estén mojadas, ya que esto podría causar cortocircuitos o descargas eléctricas. No coloque la unidad, algún mueble, etc., sobre el cable de alimentación. Asegúrese de no hacer nudos en el cable ni de unirlo a otros cables. Los cables de alimentación deberán ser dispuestos de tal forma que la probabilidad de que sean pisados sea mínima. Un cable de alimentación dañado podrá causar incendios o descargas eléctricas. Revise el cable de alimentación está dañado, solicite el reemplazo del mismo al centro de servicio autorizado PIONEER más cercano, o a su distribuidor.

S002*_A1_Es

Condensación

Si el reproductor se traslada repentinamente de un lugar frío a una habitación caliente (en invierno, por ejemplo) o si la temperatura de la habitación donde está instalado el reproductor sube repentinamente debido a una calefacción, etc., en el interior del aparato (en las piezas de funcionamiento y en la lente) podrán formarse gotas de agua (condensación). Cuando haya condensación, el reproductor no funcionará bien y la reproducción no será posible. Deje sin funcionar el reproductor a la temperatura ambiental durante 1 ó 2 horas con la alimentación conectada (el tiempo depende de la cantidad de condensación). Las gotas de agua se disiparán y será posible reproducir. La condensación se puede producir también en el verano si el reproductor se expone a la salida de aire frío de un acondicionador de aire. Si pasa esto, traslade el reproductor a un lugar diferente.

S005_A1_Es

Este producto es para tareas domésticas generales. Cualquiera avería debida a otra utilización que tareas domésticas (tales como el uso a largo plazo para motivos de negocios en un restaurante o el uso en un coche o un barco) y que necesita una reparación hará que cobrarla incluso durante el período de garantía.

K041_A1_Es

(Ejemplos de símbolos para baterías)

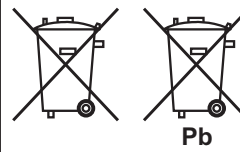

Estos símbolos sólo son válidos en la Unión Europea.

K058c_A1_Es

Advertencias para la visión 3D

- Si nota cualquier fatiga o malestar mientras está viendo imágenes 3D, deje de verlas.
- Los niños, particularmente los menores de 6 años, puede que sean más propensos a la sensibilidad, así que las personas que los tengan a su cargo deberán observarlos por si muestran cualquier señal de fatiga o malestar.
- Cuando esté viendo imágenes 3D, descanse periódicamente.

La visión prolongada de imágenes 3D sin ningún descanso podría causar fatiga o malestar.

Contenido

01 Antes de comenzar

Contenido de la caja	5
Colocación de las pilas en el control remoto	5
Actualización del software	6
Acerca de la operación de este reproductor desde un aparato móvil (iPod, iPhone, iPad, etc.)	6
Tipos de discos/archivos que se pueden reproducir	7
Discos que se pueden reproducir	7
Archivos que pueden reproducirse	10
Nombres y funciones de los controles	13
Control remoto	13
Panel frontal	14
Panel trasero	15

02 Conexión

Conexión usando un cable HDMI	16
Acerca de HDMI	16
Conexión de un amplificador o receptor con HDMI	17
Conexión de un Televisor	18
Conexión de un amplificador o receptor AV	19
Conexión de cables de audio	20
Conexión de un amplificador o receptor AV usando un cable de audio digital coaxial	20
Conexión de un amplificador o receptor de AV usando un cable de audio digital óptico (solo BDP-88FD)	20
Conexión de un amplificador integrado utilizando un cable balanceado (solo BDP-88FD)	20
El dispositivo de entrada se conecta al terminal ZERO SIGNAL	21
Conexión de componentes al puerto USB	21
Acerca de los aparatos USB	21
Conexión de un aparato USB	21
Conexión a la red mediante la interfaz LAN	22
Conexión con un cable LAN (LAN alámbrica)	22
Conexión del cable de alimentación	22

03 Operaciones a realizar

Ajustes utilizando el menú Setup Navigator	23
Utilizar el televisor con el mando a distancia del reproductor	24
Lista de códigos predefinidos del televisor	24
Cambio de la resolución de salida de vídeo	25

04 Reproducción

Reproducción de discos o archivos	26
Vista rápida (Vista rápida con audio)	26
Exploración hacia adelante o hacia atrás	26
Reproducción de capítulos, pistas o archivos específicos	27
Salto del contenido	27
Para volver a una posición ligeramente anterior	27
Para avanzar a una posición ligeramente posterior	27
Reproducción a velocidad lenta	27
Paso adelante y paso hacia atrás	27
Repetición de reproducción de una sección específica dentro de un título o pista (Repetición A-B)	27
Reproducción repetida (Repetición de reproducción)	27
Reproducción en el orden deseado (Reproducción programada)	28
Para hacer marcadores	28
Zoom	28
Reproducción de fotos y diaporamas	28
Cambio de ángulos de cámara	28
Cambio de los subtítulos	29
Utilizar la función DIRECT	29
Movimiento de subtítulos	29
Cambio del audio	29
Cambio del área de reproducción del CD/SACD	29
Visualización de información del disco	30
Para disfrutar de BONUSVIEW o BD-LIVE	30

Funciones de reproducción	31
Utilizando el menú FUNCTION	32
Reproducción desde un tiempo específico (Búsqueda con tiempo)	33
Reproducción de un título, capítulo, pista o archivo específico (Búsqueda)	33
Reproducción de la gama especificada de discos, títulos o capítulos (pistas/ archivos) en orden aleatorio	33
Reproducción continua desde una posición específica (Reproducción de visión continua)	33

05 Reproducir desde la función Source

Acerca de la función Source	34
Acerca de la reproducción de la red	34
Reproducción de archivos en la red	35
Reproducción de disco/USB	35
Reproducción de archivos de imágenes	36
Reproducción en el orden deseado (Playlist)	36
Adición de pistas/archivos	36
Reproducción de Playlist	36
Eliminación de pistas/ archivos de Playlist	36

06 Reproducción de contenido de Web

Contenido de Web disponible	37
Reproducción de los elementos	37

07 Establecer las opciones de audio y vídeo

Cambiar las opciones de audio	38
Utilizar la pantalla Audio Parameter	38
Cambiar las opciones de vídeo	39
Utilizar la pantalla Video Parameter	39

08 Ajustes avanzados

Cambio de los ajustes	41
Utilización de la pantalla Initial Setup	41
Actualización del software	48
Restablecimiento de todos los ajustes a los ajustes predeterminados en fábrica	49
Establecer el modo de retroiluminación del mando a distancia	49
Acerca de cómo se transmiten los formatos de audio digital	50
Tabla de códigos de idioma y tabla de códigos de países/área	51
Tabla de códigos de idiomas	51
Tabla de códigos de países/áreas	51

09 Información adicional

Cuidados para el uso	52
Desplazamiento del reproductor	52
Lugar de instalación	52
Desconecte la alimentación cuando no use el reproductor	52
Condensación	52
Limpieza del reproductor	52
Cuidados para cuando la unidad se instala en una estantería cerrada con puerta de cristal	53
Limpieza de la lente lectora	53
Manejo de los discos	53
Solución de problemas	54
Reproducción	54
Función de control	57
Red	58
Otros	60
Glosario	61
Aviso sobre las licencias de software	62
Acerca de Apple Lossless Audio Codec	62
Acerca de FLAC	62
Especificaciones	63

Capítulo 1

Antes de comenzar

Contenido de la caja

- Control remoto x 1
- Pilas de manganeso de tamaño AAA 700 x 2
- Cable de alimentación
- Tarjeta de garantía
- Aviso de licencia de software
- Manual de instrucciones (este manual)

Colocación de las pilas en el control remoto

Las pilas incluidas con el reproductor han sido provistas para permitirle verificar el funcionamiento del producto y puede que no duren mucho. Recomendamos usar pilas alcalinas que son de larga duración.

⚠ ADVERTENCIA

- No utilice ni guarde las pilas a la luz solar directa ni en otros lugares de mucho calor como, por ejemplo, dentro de un automóvil o cerca de una calefacción. Esto podría provocar que las pilas tuvieran pérdidas, se sobrecalentaran, explotaran o se prendieran. También puede reducir la vida o rendimiento de las mismas.
- Guarde las piezas pequeñas fuera del alcance de niños y bebés. Si se tragan por accidente, póngase en contacto con un médico inmediatamente.

⚠ Aviso

- La configuración predeterminada puede restaurarse cuando las pilas se cambien. Si esto ocurre, restablézcalo (páginas 24 y 49).
- No utilice una pila nueva con otra usada.
- Cuando cargue las pilas en el control remoto, colóquelas en el sentido apropiado, como se indica mediante las polaridades (+ y -).
- Cuando inserte las pilas, asegúrese de no dañar los muelles de sus terminales -. Si los daña, las pilas pueden tener fugas o recalentarse.
- No caliente las pilas, no las desarme ni tire al fuego o al agua.
- Las pilas, aunque parezcan similares, pueden tener tensiones diferentes. No use juntas pilas de clases diferentes.

- Para impedir la fuga del líquido de las pilas, retírelas si no piensa usar el mando a distancia durante mucho tiempo (1 mes o más). Si escapa el líquido de las pilas, limpie cuidadosamente el interior del compartimiento e introduzca pilas nuevas. Si una pila tuviera una fuga de electrólito y éste tocara su piel, limpie la parte afectada con mucha agua.
- Cuando tenga que deshacerse de las pilas usadas, cumpla los reglamentos gubernamentales o a las disposiciones en materia ambiental en vigor en su país o área.

1 Abra la cubierta trasera.

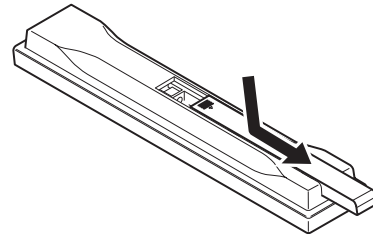

2 Inserte las pilas (2 de tamaño AAA 700) suministradas.

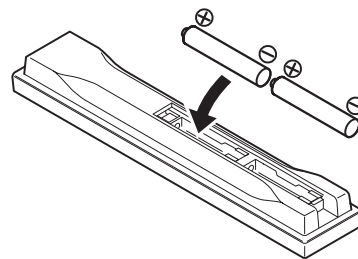

Inserte primero el lado ⊖.

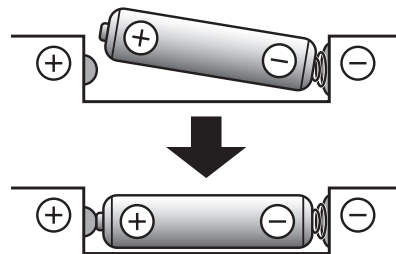

3 Cierre la cubierta trasera.

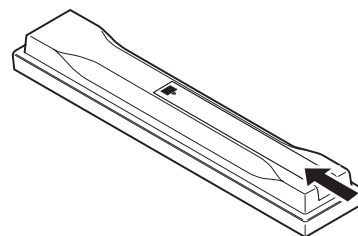

Cierre firmemente (deberá oírse un clic).

Actualización del software

En el sitio Web de Pioneer se ofrece información de este reproductor. Visite este sitio Web para actualizar y obtener información de servicio de su reproductor de Bluray Disc.

<http://www.pioneerelectronics.com>

Acerca de la operación de este reproductor desde un aparato móvil (iPod, iPhone, iPad, etc.)

El reproductor se puede controlar desde un aparato móvil instalando una aplicación especial en el aparato móvil.

Para conocer detalles, consulte la información del producto en el sitio Web de Pioneer.

Esta aplicación especial puede cambiar o cancelarse sin previo aviso.

Apple, iPad, iPhone, iPod, iPod nano y iPod touch son marcas comerciales de Apple Inc., registradas en los EE.UU. y otros países.



Tipos de discos/archivos que se pueden reproducir 01

Discos que se pueden reproducir

Se pueden reproducir los discos que tienen los logotipos de abajo en la etiqueta, envoltura o carátula.

Aviso

- Sólo se pueden reproducir los discos que han sido finalizados.

Tipo de disco	Logotipo	Formato de aplicación						
		BDMV	BD-DAV	DVD-Vídeo	DVD-Audio	DVD VR	CD-DA DTS-CD	DATA-DISC ¹
BD ²	BD-ROM	✓	✓	X	X	X	X	X
	 BD-R	✓	✓	X	X	X	X	✓
	BD-RE	✓	✓	X	X	X	X	✓
DVD								
	DVD-ROM	✓	X	✓	✓	X	X	✓
								
	DVD-R ^{2,3,4}	✓ ⁵	✓ ⁶	✓	X	✓	X	✓
	DVD-RW ^{3,7}	✓ ⁵	✓ ⁶	✓	X	✓	X	✓
	DVD+R ^{2,3}	✓	X	✓	X	X	X	✓
	DVD+RW ³	✓	X	✓	X	X	X	✓
CD	CD-DA (Audio CD) ⁸	X	X	X	X	X	✓	X
								
								
	CD-R ³	X	X	X	X	X	✓	✓
CD-RW ³	X	X	X	X	X	✓	✓	
CD-ROM		X	X	X	X	X	✓	✓

1. Discos con archivos de vídeo, imagen o audio grabados.
2. Incluyendo discos de dos capas.
3. Finalícelos antes de reproducirlos en este reproductor.
4. Los DVD-R para discos de autoría (3,95 GB y 4,7 GB) no se pueden reproducir.
5. Incluyendo el formato AVCHD.
6. Incluyendo el formato AVCREC.
7. Los discos DVD-RW Version 1.0 no se pueden reproducir.
8. Incluyendo Video CD.

- “Blu-ray Disc”, “Blu-ray” y el logotipo “Blu-ray Disc” son marcas de fábrica de Blu-ray Disc Association.
-  es una marca registrada de DVD Format/Logo Licensing Corporation.

❖ Discos que no se pueden reproducir

- HD DVD
- Discos DVD-RAM

Es posible que algunos discos distintos de los enumerados más arriba tampoco se puedan reproducir.



Nota

- Algunos discos no podrán reproducirse, aunque se indique uno de los logotipos de la página anterior.
- Para reproducir discos de 8 cm, ponga esos discos en el hueco del centro de la bandeja de discos. No es necesario usar un adaptador. Los discos BD-ROM de 8 cm no se pueden reproducir.

❖ Acerca de la reproducción de copias no autorizadas

Aviso sobre Cinavia

Este producto usa tecnología Cinavia para limitar el uso de copias sin autorización de algunas películas y vídeos, y de sus pistas de sonido, producidos con fines comerciales. Cuando se detecta la prohibición de uso de una copia no autorizada se visualizará un mensaje y la reproducción o la copia se interrumpirá.

En el Centro de Información en Línea para el Consumidor de Cinavia, en <http://www.cinavia.com>, se ofrece información de la tecnología Cinavia. Para solicitar más información de Cinavia, envíe una tarjeta postal con su dirección de correo a: Centro de Información para el Consumidor de Cinavia, P.O. Box 86851, San Diego, CA, 92138, EE.UU.

Derechos de autor 2004-2010 de Verance Corporation. Cinavia™ es una marca de fábrica de Verance Corporation. Protegido por la patente de los Estados Unidos 7,369,677 y por patentes de todo el mundo emitidas y pendientes de emisión de Verance Corporation. Todos los derechos reservados.

❖ Acerca de la protección de los derechos de autor

Se usa tecnología de protección de los derechos de autor para algunos discos Blu-ray™, DVD y contenidos reproducidos en Internet u otras redes. La tecnología de protección de los derechos de autor limita la reproducción y la salida analógica. Debido a actualizaciones en las provisiones de protección de los derechos de autor, las limitaciones pueden ser diferentes según la fecha en que se compró este producto. Además, las restricciones pueden que se actualicen cuando se actualiza el software tras la compra.

❖ Acerca de los formatos de los audio

Este reproductor soporta los formatos de audio siguientes:

- Dolby TrueHD
- Dolby Digital Plus

- Dolby Digital
- DSD
- DTS-HD Master Audio
- DTS-HD High Resolution Audio
- DTS Digital Surround
- Audio MPEG (AAC)
- Linear PCM

Para disfrutar del sonido envolvente de Dolby TrueHD, Dolby Digital Plus, DSD, DTS-HD Master Audio y DTS-HD High Resolution Audio se recomienda conectar el reproductor a un amplificador o receptor AV compatible con estos formatos de audio usando un cable HDMI. Después de introducir un BD con sonido de estos formatos de audio, seleccione el formato de audio en la pantalla del menú.

Fabricado con la licencia de Dolby Laboratories. “Dolby” y el símbolo de la doble D son marcas comerciales de Dolby Laboratories.

Para patentes DTS, vea <http://patents.dts.com>. Fabricado bajo licencia de DTS Licensing Limited. DTS, DTS-HD, el símbolo y DTS y el símbolo juntos son marcas registradas y DTS-HD Master Audio | Essential es una marca comercial de DTS, Inc. © DTS, Inc.

❖ Reproducción de BD

- Se pueden reproducir BD (BDMV) compatibles con los formatos de abajo.
 - Blu-ray Disc Read-Only (ROM) Format Version 2
 - Blu-ray Disc Recordable (R) Format Version 2
 - Blu-ray Disc Rewritable (RE) Format Version 3

Este reproductor soporta BD-ROM Profile 5.



“Blu-ray 3D” y el logotipo “Blu-ray 3D” son marcas de fábrica de Blu-ray Disc Association.

Se pueden usar las funciones BONUSVIEW de reproducción de vídeo secundario (Imagen en Imagen) y de audio secundario. Los datos usados con las funciones BONUSVIEW (datos de vídeo secundario (Imagen en Imagen) y de audio secundario) pueden guardarse en la memoria. Para conocer detalles de la reproducción de vídeo y audio secundarios, consulte las instrucciones del disco.

BONUSVIEW™

“BONUSVIEW” es una marca de fábrica de Blu-ray Disc Association.

Las funciones BD-LIVE, como la descarga de avances de películas o audio e idiomas de subtítulos adicionales y la reproducción de juegos en línea, se pueden disfrutar por Internet. Los datos descargados con la función BD-LIVE (avances, etc.) se guardan en la memoria. Consulte las instrucciones del disco para conocer detalles de las funciones BD-LIVE.



El logotipo "BD-LIVE" es una marca de fábrica de Blu-ray Disc Association.

Con BD-ROM es posible usar las aplicaciones BD-J (Java) para crear títulos altamente interactivos, incluyendo juegos, por ejemplo.



Oracle y Java son marcas comerciales registradas de Oracle y/o sus subsidiarias. Todos los demás nombres pueden ser marcas comerciales de sus respectivos propietarios.

- Se pueden reproducir discos BD (BD-DAV) compatibles con los formatos de abajo.
 - Blu-ray Disc Recordable (R) Format Version 1
 - Blu-ray Disc Rewritable (RE) Format Version 2

❖ Reproducción de DVD



Esta etiqueta indica la compatibilidad de reproducción con los discos DVD-RW grabados en el formato VR (formato de grabación de vídeo). Sin embargo, para los discos grabados con un programa encriptado de una sola grabación, la reproducción sólo se podrá hacer usando un aparato compatible con CPRM.

El AVCHD es un formato de videocámara digital de alta definición (HD) que permite grabar con alta definición en ciertos medios usando tecnologías de codificación y decodificación de alta eficacia.



"AVCHD" y el logotipo "AVCHD" son marcas de fábrica de Panasonic Corporation y Sony Corporation.

❖ Acerca de los números de región

El Reproductor de Blu-ray Disc y los discos BD-ROM o DVD-Video tienen asignados números de región según la región en que se venden.

Los números de región de este reproductor son:

- BD-ROM : A
- DVD-Vídeo : 1

Los discos que no incluyen estos números no se pueden reproducir. Abajo se muestran los discos que se pueden reproducir en este reproductor.

- BD : A (incluyendo A) y ALL
- DVD : 1 (incluyendo 1) y ALL

❖ Reproducción de CD

Acerca de los CD protegidos contra la copia: Este reproductor ha sido diseñado para cumplir con las especificaciones del formato Audio CD. Este reproductor no soporta la reproducción ni las funciones de los discos que no satisfacen estas especificaciones.

❖ Reproducción de DualDisc

Un DualDisc es un disco de dos caras: una con contenido DVD — vídeo, audio, etc.— y la otra sin contenido DVD como, por ejemplo, grabaciones de audio digital.

En este reproductor se puede reproducir el lado DVD de los discos DualDisc.

El lado de audio del disco que no es DVD no es compatible con este reproductor.

Existe la posibilidad de que cuando se introduzca o expulse un DualDisc, la cara opuesta a la de reproducción se raye. Los discos rayados no se pueden reproducir.

Para obtener más información sobre la especificación DualDisc, consulte con el fabricante o el representante del producto.

❖ Reproducción de discos creados en ordenadores o grabadoras BD/DVD

- Puede que no sea posible reproducir discos grabados en un ordenador debido a los ajustes de la aplicación o del entorno del ordenador. Grabe discos en un formato que pueda reproducir este reproductor. Consulte a su concesionario para conocer detalles.
- Tal vez no sea posible reproducir discos grabados en un ordenador o en una grabadora BD/DVD, si la calidad de la quemadura no es buena debido a las características del disco, rayas, suciedad en el disco o suciedad en la lente de la grabadora, etc.

❖ Acerca de los archivos y carpetas de vídeo, audio e imágenes

Los archivos de audio e imágenes se pueden reproducir en este reproductor cuando las carpetas del disco o aparato USB se crean como se describe a continuación.

Ejemplo de estructura de carpeta:

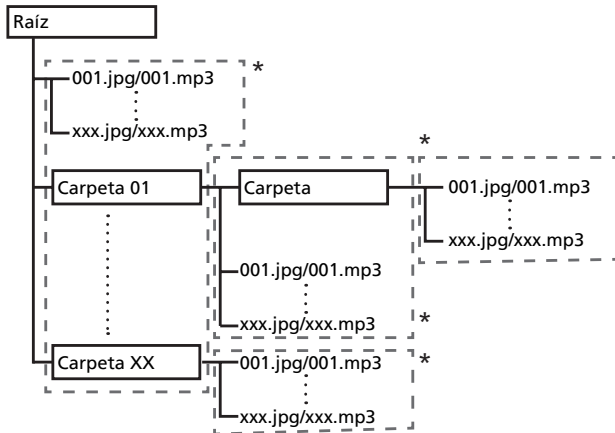

* El número de carpetas y archivos dentro de una sola carpeta (incluyendo el directorio raíz) se limita a un máximo de 256. Mantenga el número de capas de carpetas en un máximo de 5.



Nota

- Los nombres de archivos y carpetas visualizados en este reproductor pueden ser diferentes de los visualizados en un ordenador.

Archivos que pueden reproducirse

Los archivos de vídeo, imagen y audio grabados en BD, DVD, CD o USB se pueden reproducir.

❖ Formatos de archivos de vídeo soportados

• DivX Plus HD

DivX Certified[®] para reproducir vídeo DivX[®] y DivX Plus[™] HD (H.264/MKV) de hasta 1080p HD incluyendo contenido de alta calidad.

ACERCA DE VÍDEO DIVX: DivX[®] es un formato de vídeo digital creado por DivX, LLC, una filial de Rovi Corporation. Este es un dispositivo oficial con el sello de certificación DivX Certified[®] que reproduce vídeo DivX. Visite divx.com para obtener más información y herramientas de software para convertir sus archivos a vídeo DivX.

ACERCA DE DIVX VIDEO-ON-DEMAND (VÍDEO BAJO DEMANDA): Este dispositivo con el sello de certificación por DivX Certified[®] debe estar registrado para poder reproducir los vídeos DivX VOD (vídeo bajo demanda) que haya comprado. Para

obtener su código de registro, localice la sección de DivX VOD en funcionamiento del menú. Visite vod.divx.com para obtener más información sobre cómo completar el proceso de registro.



DivX[®], DivX Certified[®], DivX Plus[™] HD y los logotipos asociados son marcas comerciales de Rovi Corporation o sus filiales, y se utilizan bajo licencia.



Nota

- Este aparato DivX[®] homologado deberá registrarse para reproducir contenido DivX bajo demanda (VOD). Genere primero el código de registro DivX VOD para su aparato y preséntelo durante el proceso de registro. Importante: El contenido DivX VOD está protegido por un sistema DivX DRM (administración de derechos digitales) que limita la reproducción a los aparatos DivX homologados registrados. Si intenta reproducir contenido DivX VOD no autorizado para su aparato, se visualizará el mensaje **Error de autorización** y su contenido no se reproducirá. Obtenga más información en www.divx.com/vod.
 - El código de registro DivX VOD de este reproductor se puede verificar en **HOME MENU → Config. Inicial → Reproducción → DivX[®] VOD DRM → Código de Registro** (página 44).
 - El número de vistas está limitado para algunos archivos DivX VOD. Cuando se reproducen tales archivos en este reproductor se visualiza el número de vistas restante. Los archivos cuyo número restante de vistas ha alcanzado 0 no se pueden reproducir (se visualiza **Este alquiler de Divx ha caducado**). Los archivos cuyo número de vistas no está limitado se pueden reproducir tantas veces como se quiera (el número restante de vistas no se visualiza).

• YouTube



YouTube[™] es una marca comercial de Google inc.

❖ Tabla de archivos que pueden reproducirse

Archivos que pueden reproducirse (Extensiones)	Medios que pueden reproducirse			Especificaciones de archivos
	BD-R/RE/-R DL/ RE DL/-R LTH, DVD-R/RW/-R DL/ +R/+RW/+R DL, CD-R/RW	Aparatos USB ¹	Red	
MP3 (.mp3)	✓	✓	✓	Frecuencias de muestreo: Hasta 48 kHz Velocidad de bits: Hasta 320 kbps Tipo de audio: MPEG-1 Audio Layer 3
WMA ² (.wma)	✓	✓	✓	Frecuencias de muestreo: Hasta 48 kHz Velocidad de bits: Hasta 192 kbps Tipo de audio: WMA versión 9
AAC (.m4a)	✓	✓	✓	Frecuencias de muestreo: Hasta 96 kHz Velocidad de bits: Hasta 320 kbps Tipo de audio: MPEG4-AAC
MPEG2 AAC (.aac)	✓	✓	✓	Frecuencias de muestreo: Hasta 48 kHz Velocidad de bits: Hasta 320 kbps Tipo de audio: MPEG2-AAC
WAV (.wav)	✓	✓	✓	Frecuencias de muestreo: Hasta 192 kHz Velocidad de bits de cuantización: 16 bits, 24 bits Canal: 2 canales/Multi (7,1 canales) (código PCM)
FLAC (.flac)	✓	✓	✓	Frecuencias de muestreo: Hasta 192 kHz Velocidad de bits de cuantización: 16 bits, 24 bits Canal: 2 canales/Multi (5,1 canales)
Monkey's Audio (.ape)	✓	✓	✓	Frecuencias de muestreo: Compatibilidad extraalta de hasta 48 kHz Alta compatibilidad hasta 96 kHz Velocidad de bits de cuantización: 16 bits, 24 bits Canal: 2 canales
DSD (.dff/.dsf)	✓	✓	✓	2,8 MHz Canal: 2 canales/Multi (5,1 canales)
AIFF (.aif/.aiff)	✓	✓	✓	Frecuencias de muestreo: Hasta 192 kHz Velocidad de bits de cuantización: 16 bits, 24 bits Canal: 2 canales (código PCM)
ALAC (.m4a)	✓	✓	✓	Frecuencias de muestreo: Hasta 192 kHz Velocidad de bits de cuantización: 16 bits, 24 bits Canal: 2 canales
JPEG (.jpg/.jpeg)	✓	✓	✓	Resolución máxima: 4 000 x 3 000 píxeles
MPO (.mpo)	✓	✓	✓	Imágenes fotográficas 3D
PNG (.png)	✓	✓	✓	Resolución máxima: 2 048 x 1 024 píxeles Los archivos PNG animados no son soportados.
GIF (.gif)	✓	✓	✓	Resolución máxima: 2 048 x 1 024 píxeles Los archivos GIF animados no son soportados. La rotación no es soportada.

Archivos que pueden reproducirse (Extensiones)	Medios que pueden reproducirse			Especificaciones de archivos
	BD-R/RE/-R DL/ RE DL/-R LTH, DVD-R/RW/-R DL/ +R/+RW/+R DL, CD-R/RW	Aparatos USB ¹	Red	
DivX (.avi/.divx/.mkv)	✓	✓	✓	Versiones compatibles: Through DivX [®] PLUS HD Resolución máxima: Hasta 1 920 x 1 080 (DivX [®] PLUS HD) Hasta 1 280 x 720 (MKV)
MP4 (.mp4)	✓	✓	✓	Resolución máxima: Hasta 1 920 x 1 080 Vídeo: MPEG4, MPEG-4 AVC (nivel 4.1) Audio: AAC, MP3
WMV (.wmv)	✓	✓	✓	Resolución máxima: Hasta 1 920 x 1 080 Vídeo: WMV9, WMV9AP (VC-1) Audio: WMA
AVI (.avi)	✓	✓	✓	Resolución máxima: Hasta 1 920 x 1 080 Vídeo: MPEG4 Audio: MP3, AAC
3GP (.3gp)	✓	✓	✓	Vídeo: H.263, MPEG4, H.264 Audio: MPEG-4 AAC
FLV (.flv)	✓	✓	✓	Vídeo: Sorenson H.263 (FLV1), VP6 (FLV4), H.264 Audio: MP3, AAC

1. Esta unidad es compatible con sistemas de archivos FAT16, FAT32 y NTFS.

2. WMA Pro, Lossless y Voice no son soportados.



Nota

- Dependiendo de la estructura del archivo, la capacidad del servidor y el entorno de la red, puede no ser posible reproducir ciertos archivos, incluso aquellos archivos indicados en la tabla de arriba como archivos que se pueden reproducir.
- Los archivos protegidos por DRM (Digital Rights Management) no se pueden reproducir (sin incluir archivos DivX VOD).
- El contenido AVCHD no se puede reproducir a través de LAN.

Nombres y funciones de los controles

Control remoto

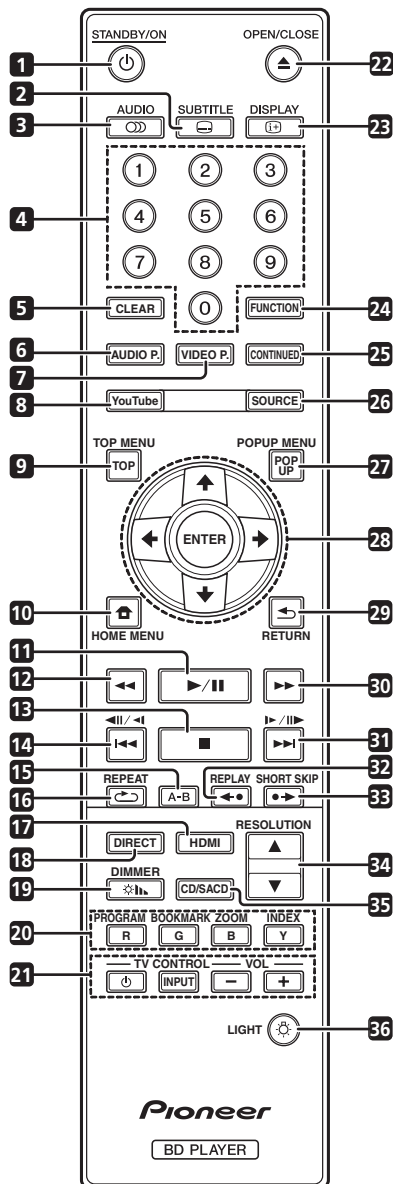

- 1 **STANDBY/ON** – Pulse para conectar y desconectar la alimentación.
- 2 **SUBTITLE** – (página 29)
- 3 **AUDIO** – (página 29)
- 4 **Botones de números** – Use estos botones para seleccionar y reproducir el título/capítulo/pista que quiera ver o escuchar, y para seleccionar elementos de los menús.
- 5 **CLEAR** – Pulse para cancelar un número introducido, etc.
- 6 **AUDIO P.** – Se utiliza para acceder a las opciones de audio. (página 38)
- 7 **VIDEO P.** – Se utiliza para acceder a las opciones de vídeo. (página 39)

- 8 **YouTube** – Se usa para reproducir vídeo en YouTube. (página 37)
- 9 **TOP MENU** – Pulse para visualizar el menú inicial del BD-ROM o DVD-Video.
- 10 **HOME MENU** – (página 41)
- 11 **▶/||** – (página 26)
- 12 **◀◀** – (página 26)
- 13 **■** – (página 26)
- 14 **◀||/◀|/|◀◀** – (página 27)
- 15 **A-B** – (página 27)
- 16 **REPEAT** – (página 27)
- 17 **HDMI – HDMI Mode** cambia cada vez que se pulsa este botón (páginas 17 y 43).
- 18 **DIRECT** – Pulse este botón para activar o desactivar la función DIRECT (página 29).
- 19 **DIMMER** – Cada vez que se pulsa este botón, el brillo de la pantalla del panel frontal cambia y/o el estado de la iluminación de los indicadores de dicho panel cambia tal y como se muestra en la tabla siguiente.

Visualizador del panel frontal	Indicador
	FL OFF
Brillante	Apagar
Medio	Apagar
Oscuro	Apagar
Apagar	Encendido

- 20 **Botones de colores** – Se usan para navegar por los menús BD-ROM.
 - PROGRAM** – (página 28)
 - BOOK MARK** – (página 28)
 - ZOOM** – (página 28)
 - INDEX** – (página 28)
- 21 **TV CONTROL** – (página 24)
- 22 **▲ OPEN/CLOSE** – Pulse para abrir y cerrar la bandeja del disco.
- 23 **DISPLAY** – (página 30)
- 24 **FUNCTION** – (página 32)
- 25 **CONTINUED** – Se usa para continuar la reproducción desde una posición específica. (página 33)
- 26 **SOURCE** – (página 34)
- 27 **POPUP MENU/POPUP** – Pulse para visualizar los menús BD-ROM o DVD-Video.

28 ↑/↓/←/→ – Se usa para seleccionar elementos, cambiar ajustes y mover el cursor.

ENTER – Pulse para ejecutar el elemento seleccionado o para introducir un ajuste que haya sido cambiado, etc.

29 ↶ **RETURN** – Pulse para volver a la pantalla anterior.

30 ►► – (página 26)

31 ►/||►/►► – (página 27)

32 ◀• **REPLAY** – Pulse este botón durante la reproducción para retroceder a una posición 10 segundos antes. (página 27)

33 ●➡ **SHORT SKIP** – Pulse este botón durante la reproducción para avanzar a una posición 30 segundos más adelante. (página 27)

34 ▲/▼ **RESOLUTION** – Utilice estos botones para cambiar la resolución de vídeo de salida de los terminales **HDMI OUT**. (página 25)

35 **CD/SACD** – Para discos híbridos, pulse para cambiar entre las capas del CD y del SACD. (página 29)

36 ☼ **LIGHT** – Permite encender y apagar las luces de los botones .

Panel frontal

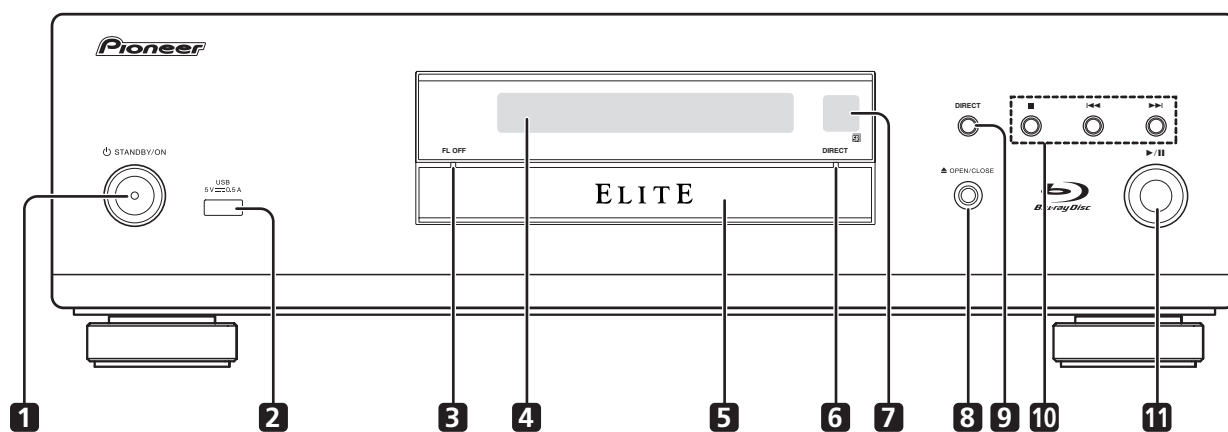

1 ⏻ **STANDBY/ON** – Pulse para conectar y desconectar la alimentación.

2 **Puerto USB** – (página 21)

3 **Indicador FL OFF** – (página 13)

4 **Visualizador del panel frontal**

5 **Bandeja de disco**

6 **Indicador DIRECT** – (página 29)

7 **Sensor de control remoto** – Apunte el control remoto a este sensor y utilícelo dentro de una distancia aproximada de 7 m. El reproductor puede tener problemas al captar las señales del control remoto si hay cerca una luz fluorescente. Si pasa esto, aleje el reproductor de la luz fluorescente.

8 ▲ **OPEN/CLOSE** – Pulse para abrir y cerrar la bandeja del disco.

9 **DIRECT** – Pulse este botón para activar o desactivar la función **DIRECT** (página 29).

10 ■ – Pulse para detener la reproducción (página 26).

◀◀ – (página 27)

▶▶ – (página 27)

11 ►/|| – Pulse para iniciar la reproducción (página 26).

BDP-88FD

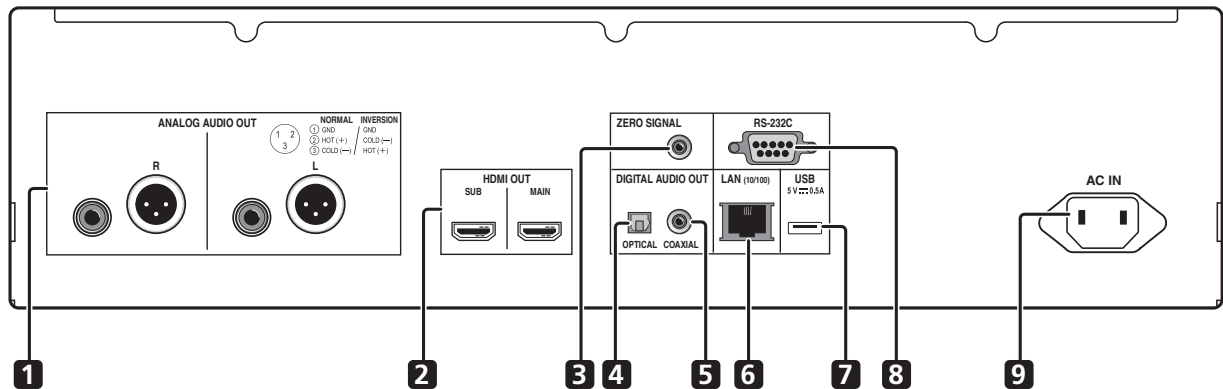

BDP-85FD

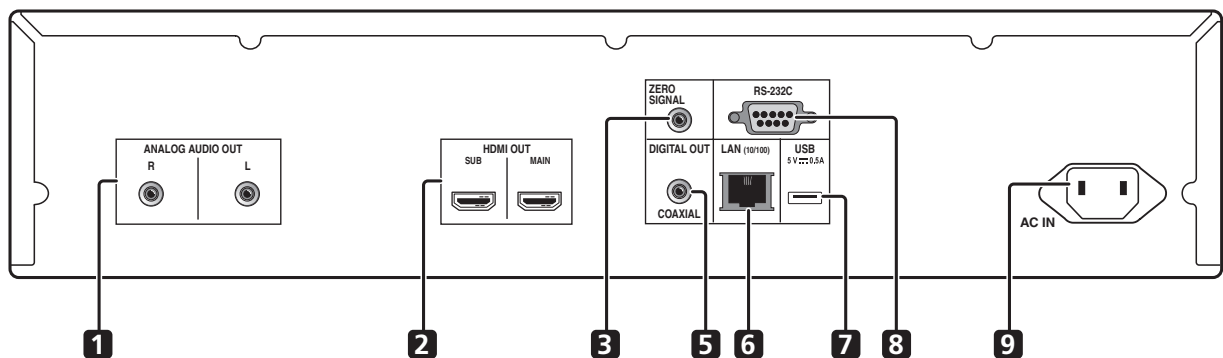

- | | |
|---|---|
| 1 Terminales ANALOG AUDIO OUT – (página 20) | 6 Terminal LAN (10/100) – (página 22) |
| 2 Terminales HDMI OUT – (página 16) | 7 Puerto USB – (página 21) |
| 3 Terminal ZERO SIGNAL – (página 21) | 8 Terminal RS-232C – Este terminal no se utiliza. |
| 4 Terminal DIGITAL AUDIO OUT (OPTICAL)
(solo BDP-88FD) – (página 20) | 9 AC IN – (página 22) |
| 5 Terminal DIGITAL AUDIO OUT (COAXIAL) –
(página 20) | |

❖ Información acerca de los terminales HDMI de su BDP-88FD/85FD

MAIN – Permite conectar un receptor o amplificador de TV y/o AV compatible con HDMI. Es el terminal más utilizado.

SUB – Permite conectar un receptor o amplificador de AV compatible con HDMI.

Capítulo 2

Conexión

Asegúrese de desconectar la alimentación y desenchufar el cable de alimentación de la toma de corriente siempre que haga o cambie conexiones.

Después de conectar, haga los ajustes en el menú **Sistema de Navegador** o **Config. Inicial** según el tipo del cable conectado (página 23).

Consulte también el manual de instrucciones del aparato que está siendo conectado.

Nota

- Las ilustraciones aquí utilizadas pertenecen principalmente al modelo BDP-88FD.

Conexión usando un cable HDMI

Las señales de audio y vídeo se pueden transferir a aparatos compatibles con HDMI como señales digitales sin pérdida de calidad de audio o vídeo.

Nota

- Establezca la opción **HDMI Modo** del menú **Config. Inicial** conforme a la conexión de los dispositivos en el reproductor (páginas 17 y 43).
- Haga los ajustes en el menú **Sistema de Navegador** según el aparato compatible con HDMI que esté conectado (página 23).
- Dependiendo del cable HDMI utilizado, puede que no se transmitan las señales de vídeo de 1080p y 4K.

Acerca de HDMI

Este reproductor incorpora la tecnología High-Definition Multimedia Interface (HDMI®).

HDMI

Los términos HDMI y HDMI High-Definition Multimedia Interface y el logotipo HDMI son marcas de fábrica y marcas registradas de HDMI Licensing, LLC en los Estados Unidos y en otros países.

El reproductor soporta Deep Color. Los reproductores convencionales pueden transmitir una señal de vídeo con una profundidad de color de 8 bits en los formatos YCbCr 4:4:4 o RGB; los reproductores que soportan Deep Color pueden transmitir una señal de

vídeo con una profundidad de color superior a 8 bits por componente de color. Cuando se conecta este reproductor a un TV que soporta Deep Color se pueden reproducir gradaciones de color sutiles.

Este producto es compatible con "x.v.Color", el cual tiene la capacidad de lograr un espacio cromático de amplia gama basado en las especificaciones xvYCC.

Reproducir señales de vídeo que cumplen con las normas "xvYCC" en este reproductor, estando éste conectado a un TV compatible con "x.v.Color", etc., expande la capacidad de reproducir color, y permite reproducir los colores naturales fielmente.

"x.v.Color" es nombre de promoción dado a los productos que pueden lograr un espacio cromático de amplia gama basado en especificaciones de normas internacionales definidas como xvYCC.

x.v.Color

"x.v.Color" y x.v.Color son marcas de fábrica de Sony Corporation.

❖ Señales de audio reproducibles por el terminal HDMI OUT

- Dolby TrueHD
- Dolby Digital Plus
- Dolby Digital
- DTS-HD Master Audio
- DTS-HD High Resolution Audio
- DTS Digital Surround
- Linear PCM

Pueden salir las señales de audio Linear PCM que cumplan las condiciones siguientes:

- Frecuencia de muestreo: 32 kHz a 192 kHz
- Número de canales: Hasta 8 (hasta 6 para una frecuencia de muestreo de 192 kHz)

- Audio DSD
- AAC

❖ Cuando se conecta a un aparato DVI

- **No es posible conectar aparatos DVI (pantallas de ordenadores, por ejemplo) que no son compatibles con HDCP.** HDCP es una especificación para proteger el contenido audiovisual por toda la interfaz DVI/HDMI.
- No salen señales de audio.
- Este reproductor ha sido diseñado para ser conectado a aparatos compatibles con HDMI. Cuando conecte a un aparato DVI, éste puede que no funcione bien dependiendo del aparato DVI.

Acerca de la función de control con HDMI

Las funciones se activan cuando se conecta al reproductor, empleando un cable HDMI, un TV o un sistema AV (amplificador o receptor AV, etc.) de Pioneer compatible con la función de control con HDMI.

Consulte también el manual de instrucciones del TV y del sistema AV (amplificador o receptor AV, etc.).

❖ Para usar la función de control con HDMI

- La función de control con HDMI se activa cuando se enciende para todos los aparatos conectados con cables HDMI.
- Una vez finalizadas las conexiones y los ajustes de todos los aparatos, asegúrese de que la imagen del reproductor salga al TV. (Verifique también después de cambiar los aparatos conectados y reconectar los cables HDMI.) La función de control con HDMI puede no funcionar bien si la imagen del reproductor no sale correctamente al TV.
- Use Cables HDMI®/™ de alta velocidad cuando use la función de control con HDMI. La función de control con HDMI puede no funcionar correctamente si se usan otros cables HDMI.
- Para algunos modelos, la función de control con HDMI puede llamarse "KURO LINK" o "HDMI Control".
- La función de control con HDMI no se activa con aparatos de otras marcas, aunque este reproductor esté conectado con un cable HDMI.

❖ Lo que puede hacer la función de control con HDMI

- **Control del reproductor con el control remoto del TV.**

Operaciones como el inicio y la parada de la reproducción y la visualización de menús se pueden realizar desde el TV.

- **La imagen de reproducción del reproductor se visualiza en la pantalla del TV. (Función de selección automática)**

La entrada cambia automáticamente en el TV y en el sistema AV (amplificador o receptor AV, etc.) cuando la reproducción se inicia en el reproductor o cuando se visualiza HOME MENU. Cuando se cambie la entrada, la imagen de reproducción, HOME MENU aparecerá en el TV.

- **La alimentación del TV y del reproductor se conecta y desconecta automáticamente. (Función de encendido simultáneo)**

Cuando se inicia la reproducción en el reproductor o se visualiza HOME MENU, si el TV está apagado, éste se enciende automáticamente. Cuando se apaga el televisor, el reproductor se apaga automáticamente.

❖ Establecer la opción HDMI Modo

BDP-88FD tiene dos terminales **HDMI OUT (MAIN)** y **HDMI OUT (SUB)**. Consulte la página 15 para obtener detalles de estos terminales.

Para realizar la configuración, pulse **HOME MENU** para visualizar Home Menu y seleccione **Config. Inicial** → **HDMI** → **HDMI Modo**.

HDMI Modo se puede cambiar con el botón **HDMI** del mando a distancia. El modo mostrado en la tabla siguiente cambia cada vez que se pulsa el botón .

Consulte la tabla siguiente y configure la opción **HDMI Modo** conforme al estilo de conexión.

HDMI Modo	HDMI OUT MAIN			HDMI OUT SUB		
	Vídeo	Audio	Control	Vídeo	Audio	Control
Dual	✓	✓	✓	✓	✓	✗
Separado	✓	✗	✗	✗	✓	✓
Pure Audio	✗	✗	✗	✗	✓	✓
Single	✓	✓	✓	✗	✗	✗

⚠ Aviso

- Cuando **HDMI Modo** se establece en **Dual** y la salida se entrega tanto del terminal **HDMI OUT (MAIN)** como del terminal **HDMI OUT (SUB)**, el vídeo y audio que se puede transmitir un desde ambos terminales se transmitirá.

❖ Sound Retriever Link

Acerca de Sound Retriever Link

Sound Retriever Link es una tecnología para controlar la corrección de la calidad del sonido que ajusta automáticamente la calidad del sonido comprimido para el receptor AV conectado usando la función de control HDMI.

La función Sound Retriever Link le permite disfrutar de sonido de calidad más alta estableciendo automáticamente la función Sound Retriever del receptor AV conectado.

La función Sound Retriever Link de este reproductor funciona exclusivamente en las situaciones siguientes.

- Cuando se reproduce vía red o cuando se reproduce contenido de PC guardado en un aparato USB.
- El receptor AV de Pioneer compatible con la función Sound Retriever Link se conecta a este reproductor con un cable HDMI y el ajuste del reproductor se establece como se muestra más abajo (página 43).

Control: Encender

- Consulte también el manual de instrucciones del receptor AV.
- Consulte el sitio Web de Pioneer para conocer los receptores AV compatibles con la función Sound Retriever Link.

⚠ Aviso

- Conecte directamente el reproductor al receptor AV de Pioneer compatible con la función Sound Retriever Link. La interrupción de una conexión directa con un amplificador o convertidor AV (como un conmutador HDMI) puede que funcione mal.

❖ Información acerca de la función PQLS

PQLS (Precision Quartz Lock System, es decir, Sistema de bloqueo de cuarzo de precisión) es una tecnología de control de transferencia de audio digital que utiliza la función de control. Las señales de salida del reproductor se controlan desde el receptor de AV para lograr una reproducción de sonido de alta calidad mediante el oscilador de cuarzo de dicho receptor. De esta forma se ilumina la influencia del oscilado regenerado durante la transferencia de señal que afecta negativamente a la calidad de sonido.

- Este reproductor es compatible con la función siguiente.
 - La función "Audio de 2 canales PQLS" que se activa cuando se reproducen CD de música (CD-DA)
 - La función "Envolvente múltiple PQLS" que se activa cuando se reproducen todos los discos (BD, DVD, etc.) con salida de audio PCM lineal
 - La función "Bitstream PQLS" que se activa cuando se reproduce con salida de audio bitstream
- Las distintas funciones PQLS se activan cuando un receptor de AV de Pioneer compatible con dichas funciones se conecta directamente al terminal **HDMI OUT** con un cable HDMI y la configuración de reproductor se establece tal y como se muestra a continuación (página 43).

Control: Encender

Precision Audio: AUTO o HDMI (PQLS)
(solo BDP-88FD)

- Consulte también las instrucciones de funcionamiento del receptor de AV.
- Consulte el sitio Web de Pioneer para conocer los receptores de AV compatibles con la función PQLS.

⚠ Aviso

- La función PQLS puede dejar de funcionar cuando la resolución de salida de vídeo cambia. La función PQLS se volverá a poner en marcha cuando la reproducción se detenga y, a continuación, se reinicie.
- Active la alimentación del receptor de AV conectado al terminal **HDMI OUT** y, a continuación, inicie la reproducción del disco.

Conexión de un Televisor

Vea *Conexión de un amplificador o receptor AV* en la página 19 para conectar un amplificador o receptor AV con un cable HDMI.

⚠ Aviso

- Sujete la clavija cuando conecte y desconecte el cable.
- Aplicar una carga a la clavija puede causar un contacto defectuoso y evitar que salgan señales de vídeo.

Conecte un televisor al terminal **HDMI OUT (MAIN)**.

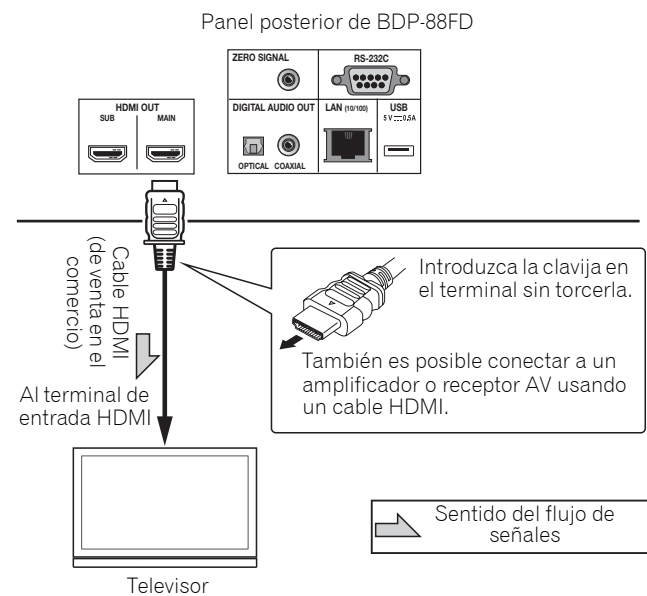

⚠ Aviso

- Asegúrese de establecer **HDMI Modo** en **Dual** o **Single** (página 43).

Conexión de un amplificador o receptor AV

Conecte a un amplificador o receptor AV para disfrutar del sonido envolvente de Dolby TrueHD, Dolby Digital Plus, Dolby Digital, DTS-HD Master Audio, DTS-HD High Resolution Audio, DTS Digital Surround, LPCM, AAC o DSD. Para conocer instrucciones de la conexión del TV y de los altavoces al amplificador o receptor AV, consulte el manual de instrucciones del amplificador o receptor AV.

⚠ Aviso

- Sujete la clavija cuando conecte y desconecte el cable.
- Aplicar una carga a la clavija puede causar un contacto defectuoso y evitar que salgan señales de vídeo.

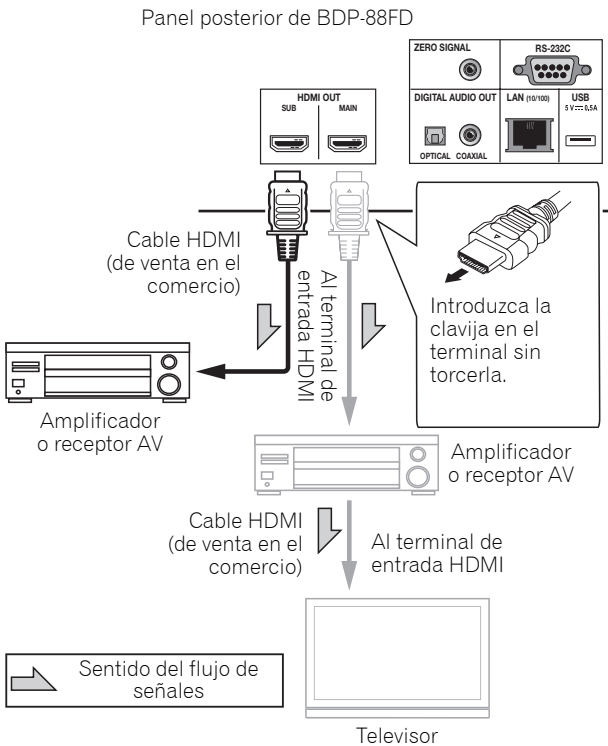

Mejorar la calidad de vídeo y sonido

Cuando conecte un televisor (o proyector) y un amplificador de AV al reproductor, realice la conexión de tal forma que las señales de vídeo y audio se transfieran por separado para mejorar la calidad de dicho vídeo y audio.

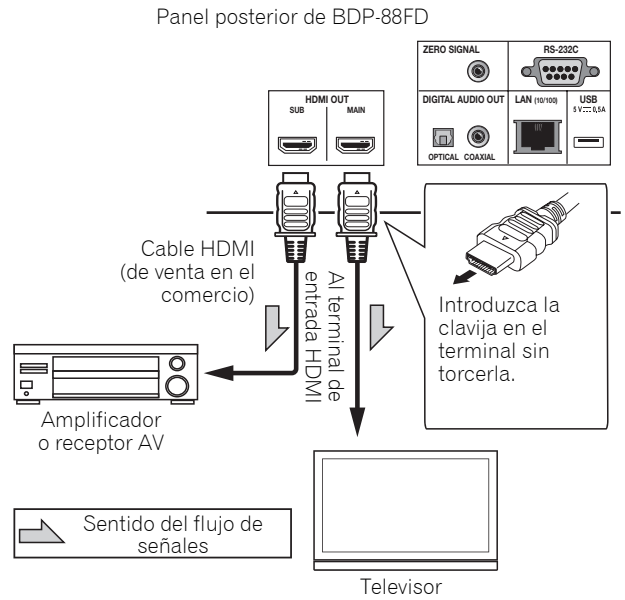

⚠ Aviso

- Asegúrese de establecer **HDMI Modo** en **Separado** (página 43).
- Si el amplificador de AV conectado al terminal **HDMI OUT (SUB)** también se conecta a un televisor, la entrada de este puede cambiar automáticamente. Si esto ocurre, desactive la función de control con HDMI en el televisor.

Conexión de cables de audio

Conexión de un amplificador o receptor AV usando un cable de audio digital coaxial

Panel posterior de BDP-85FD

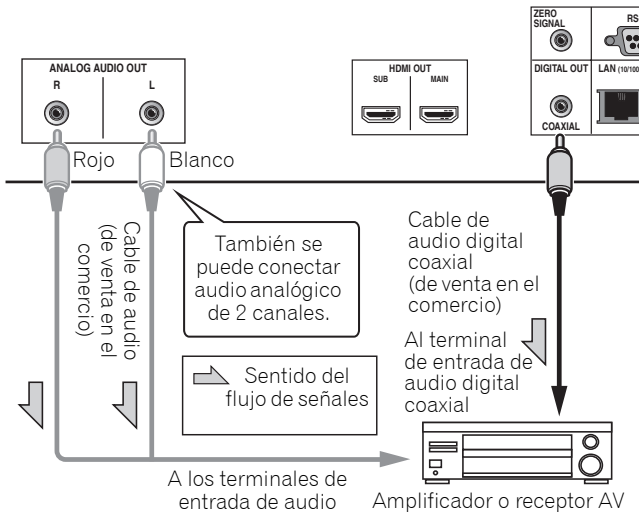

Nota

- El volumen de audio de salida analógica puede ser bajo dependiendo de la configuración de este dispositivo y del contenido que se reproduzca.

Conexión de un amplificador o receptor de AV usando un cable de audio digital óptico (solo BDP-88FD)

Panel posterior de BDP-88FD

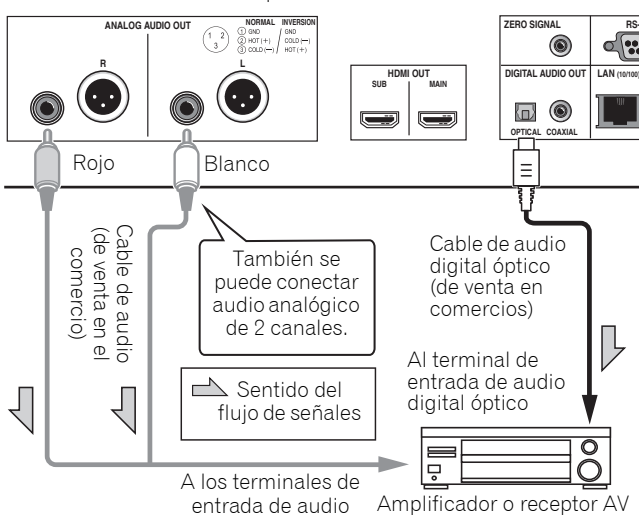

Conexión de un amplificador integrado utilizando un cable balanceado (solo BDP-88FD)

Panel posterior de BDP-88FD

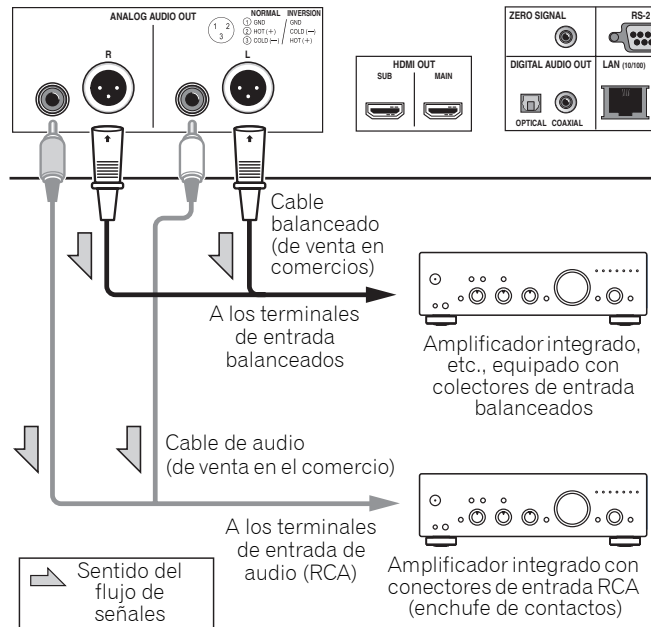

Nota

- El volumen de audio de salida analógica puede ser bajo dependiendo de la configuración de este dispositivo y del contenido que se reproduzca.

❖ Conector de salida balanceado (apariencia en el lado de la unidad; equivalente a XLR-3-31)

La configuración del terminal de salida balanceado se puede cambiar. Consulte *Polaridad de terminal XLR* en la página 42 para obtener más detalles.

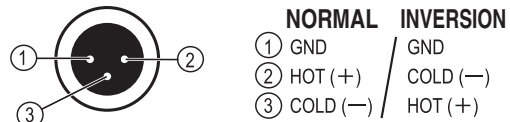

El dispositivo de entrada se conecta al terminal ZERO SIGNAL

Zero Signal es la referencia (GND) para señales de vídeo y audio. Si conecta el terminal **ZERO SIGNAL** del equipo al terminal de entrada de audio de otro dispositivo conectado a este equipo, con un cable de contactos, el dispositivo pasará a ser compatible con el estándar de audio de este equipo y la integridad de la señal mejorará.

Por otra parte, si conecta el terminal de entrada de vídeo del dispositivo, dicho dispositivo pasará a ser compatible con el estándar de vídeo de este equipo y la integridad de la señal mejorará.

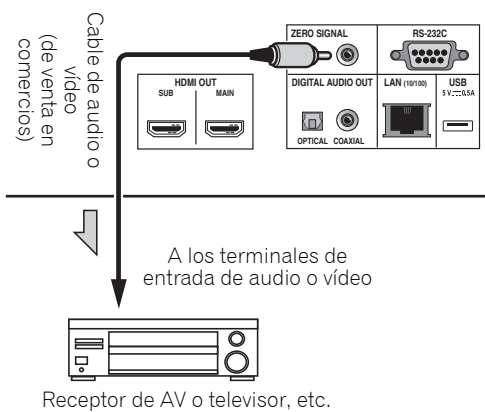

Conexión de componentes al puerto USB

Acerca de los aparatos USB

Los aparatos USB que se pueden conectar al reproductor se muestran más abajo.

- Use unidades flash compatibles con USB 2.0 (capacidad de 1 GB o más, se recomiendan 2 GB o más) o HDD (capacidad de 2 TB o menos)
- Sistema de archivo: FAT16, FAT32 o NTFS

Nota

- Los aparatos formateados con un sistema de archivo diferente del indicado más arriba no se pueden usar.
- Los aparatos USB pueden no ser reconocidos si contienen múltiples particiones.
- Algunos aparatos USB pueden no funcionar con este reproductor.
- El funcionamiento de los aparatos USB no está garantizado.

Conexión de un aparato USB

Aviso

- Asegúrese de apagar el reproductor antes de conectar o desconectar aparatos USB.
- Cuando se use un disco duro externo como aparato de almacenamiento externo, asegúrese de conectar la alimentación del disco duro antes de encender el reproductor.
- Si el aparato USB está protegido contra la escritura, asegúrese de desactivar la protección contra escritura.
- Cuando conecte el cable USB tómelolo por la clavija, ponga la clavija en el sentido correcto para el puerto e insértela horizontalmente.
- Colocar cargas excesivas en la clavija puede causar un mal contacto, imposibilitando escribir datos en el aparato USB.
- No desenchufe el cable de alimentación cuando esté conectado un aparato USB y el reproductor esté encendido.

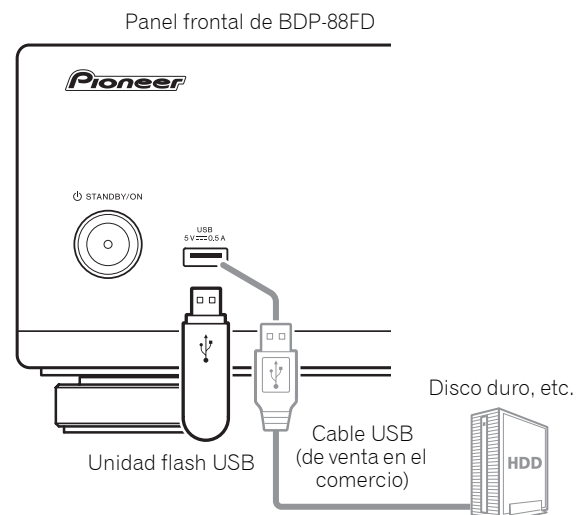

Panel posterior de BDP-88FD

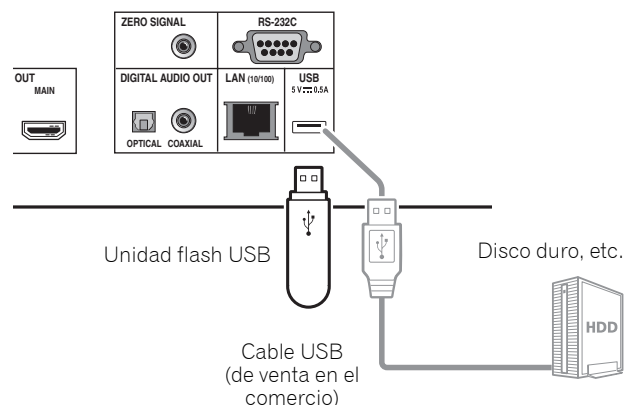

Nota

- Los aparatos pueden no funcionar si se conectan al puerto **USB** a través de un lector de tarjetas de memoria o un concentrador USB.
- Use un cable USB de 2 metros de longitud o más.

Conexión a la red mediante la interfaz LAN

Conectando este reproductor a la red mediante el terminal LAN, puede reproducir archivos de imagen, audio y vídeo guardados en los componentes de la red, incluido su PC, usando las entradas **Source**.

Active la función del servidor DHCP en su enrutador. En el caso de que su enrutador no tenga la función del servidor DHCP incorporada, será necesario preparar manualmente la red. Para conocer detalles, consulte *Puesta de la dirección IP* en la página 46.

Nota

- Consulte el manual de instrucciones de su equipo porque el equipo conectado y el método de conexión pueden cambiar dependiendo de su entorno de Internet.
- Cuando use una conexión de Internet de banda ancha necesitará firmar un contrato con un proveedor de servicios de Internet. Para conocer más detalles, contacte al proveedor de servicios de Internet más cercano.
- Tenga en cuenta que Pioneer no aceptará ninguna responsabilidad por los problemas o errores de comunicación relacionados con el entorno de conexión a la red o con los aparatos conectados. Póngase en contacto con su proveedor o con el fabricante de sus aparatos conectados.

Conexión con un cable LAN (LAN alámbrica)

Conecte el terminal LAN de este receptor al terminal LAN de su enrutador (con o sin la función del servidor DHCP incorporada) con un cable LAN recto (CAT 5 o mejor).

Panel posterior de BDP-88FD

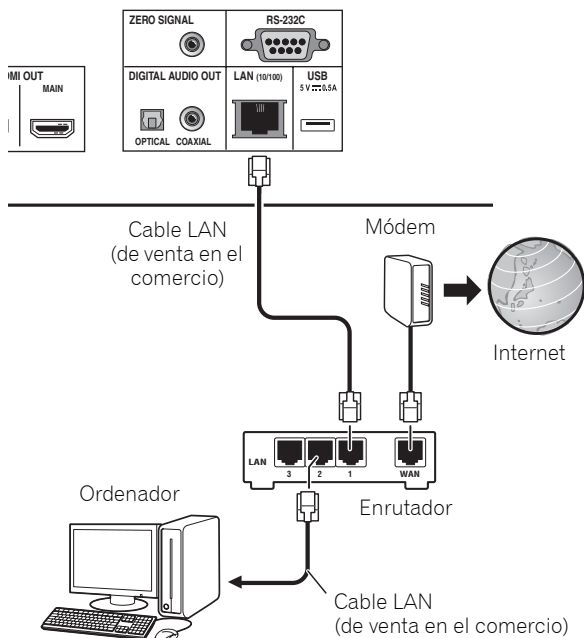

❖ Especificaciones del terminal LAN

Terminal LAN: Conector Ethernet (10BASE-T/100BASE-TX)

Conexión del cable de alimentación

Conecte el cable de alimentación después de terminar las conexiones entre los aparatos.

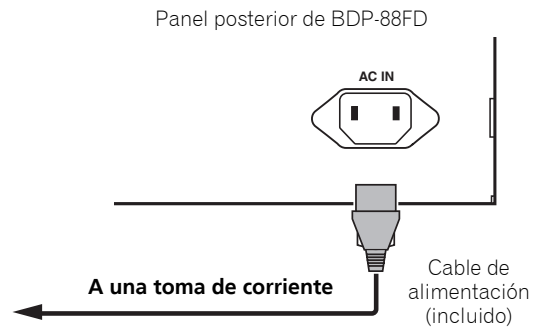

Capítulo 3

Operaciones a realizar

Ajustes utilizando el menú Setup Navigator

Asegúrese de hacer estos ajustes cuando use el reproductor en las situaciones siguientes.

- Cuando use el reproductor por primera vez.
- Después de formatear **Config. Inicial**.

Aviso

- Antes de conectar la alimentación, verifique que las conexiones entre el reproductor y otros aparatos estén bien hechas. Además, conecte la alimentación de los aparatos conectados al reproductor antes de conectar la alimentación del reproductor.
- Cuando use un TV o un proyector frontal Pioneer compatibles con la función de control, active el control en el aparato conectado antes de encender el reproductor.

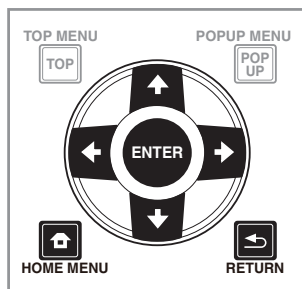

1 Encienda el TV y cambie la entrada.

Vea el manual de instrucciones del TV para conocer detalles de la operación del mismo.

2 Conecte la alimentación del reproductor.

Pulse  **STANDBY/ON**.

Verifique que se visualice el menú **Sistema de Navegador**.

❖ Si no se visualiza el menú Setup Navigator

- ▶ Pulse  **HOME MENU** para visualizar Home Menu, seleccione **Config. Inicial** → **Sistema de Navegador** → **Empezar** y luego pulse **ENTER**.

3 Empiece Sistema de Navegador.

Pulse **ENTER**.

- **Sistema de Navegador** empieza.

4 Seleccione el idioma de la OSD.

Use  para seleccionar y luego pulse **ENTER**.

5 Seleccione la resolución de salida apropiada para el TV conectado.

Use  para seleccionar y luego pulse **ENTER**.

6 Seleccione la relación de aspecto apropiada para el televisor conectado.

Use  para seleccionar y luego pulse **ENTER**.

7 Cierre el menú Sistema de Navegador.

Pulse **ENTER**.

- **Sistema de Navegador** termina y se guarda el ajuste.
- Pulse  **RETURN** para volver a la pantalla anterior.

Utilizar el televisor con el mando a distancia del reproductor

Cuando el código de fabricante de la marca del televisor se establezca en el mando a distancia del reproductor, dicho televisor podrá controlarse utilizando el mando a distancia del reproductor.

Aviso

- La configuración predeterminada puede restaurarse cuando las pilas se cambien. Si esto ocurre, restablézcalo.

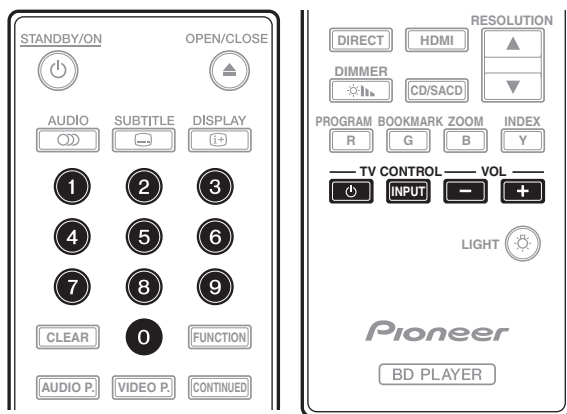

1 Introduzca el código del fabricante de 2 dígitos.

Pulse los botones numéricos (0 a 9) para introducir el código mientras pulsa **TV CONTROL** .

Nota

- El valor predeterminado de fábrica es 01 (PIONEER).
- Si comete un error al escribir el código, suelte el botón **TV CONTROL**  y, a continuación, vuelva a empezar desde el principio.
- Cuando haya varios códigos para un fabricante, intente especificarlos en el orden indicado hasta que el televisor se pueda utilizar.

2 Compruebe que el televisor se puede utilizar.

Controlar el televisor mediante el **TV CONTROL**.

TV CONTROL  – Pulse este botón para encender y apagar el televisor.

INPUT – Pulse este botón para cambiar la entrada del televisor.

VOL +/- – Pulse este botón para ajustar el volumen.

Lista de códigos predefinidos del televisor

Importante

- No se garantizan las operaciones de todos los fabricantes y dispositivos enumerados. El funcionamiento puede no ser posible aunque se introduzca un código predefinido.

Códigos de **fabricante**

PIONEER 01	METZ 23
ALBA 07, 24, 27	MITSUBISHI 06
BUSH 07, 24, 27	NEC 25
CHANGHONG 05, 22	ORION 20
CONIA 28	PANASONIC 02
DSE 29	PHILIPS 07, 24, 27
FUNAI 14	SAMSUNG 09
GRUNDIG 16	SANYO 18
HAIER 15	SHARP 04, 26
HISENCE 12	SKYWORTH 11
HITACHI 19	SONY 03
JVC 17	TCL 13
KONKA 21	TOSHIBA 05
LG ELECTRIC 08, 10	VICTOR 17
LOEWE 07, 24, 27	VIZIO 08, 10

Cambio de la resolución de salida de vídeo

Utilice el siguiente procedimiento para cambiar la resolución de salida de vídeo de los diferentes terminales de salida de vídeo.

► Pulse RESOLUTION ▲/▼.



- El valor de resolución de salida de vídeo actual se muestra en la pantalla del panel frontal del reproductor. Para cambiar la resolución de salida de vídeo, pulse **RESOLUTION ▲/▼** de nuevo.
- La configuración de resolución de salida de vídeo también se puede cambiar seleccionando **Resolución** en el menú **Config. Inicial** (página 41).

❖ Si los vídeos de alta definición de 4K, etc. no son visibles

Cambie la configuración mediante el siguiente procedimiento.

1 Presione el botón HDMI del mando a distancia durante al menos 5 segundos.

2 Si "4K 4:4:4" se muestra en la pantalla del producto, utilice el botón ◀/▶ para cambiarlo "4K 4:2:0".

Si el vídeo mejora después de cambiar la configuración, continúe utilizando esta misma configuración.

Para revertir la configuración al valor original, realice la operación descrita anteriormente de nuevo y cambie la configuración a "4K 4:4:4".

⚠ Aviso

- En algunos dispositivos (televisores, amplificadores o receptores de AV, etc.), el vídeo o audio puede no transmitirse correctamente cuando la resolución se cambia. Si esto ocurre, utilice **RESOLUTION** para establecer una resolución en la que el vídeo y audio se transmitan correctamente.
- Cuando se transmiten señales de vídeo con una resolución de 4K/24p, 4K, 1080/50i, 1080/50p, 720/50p, 1080/24p, 1080/60i, 1080/60p o 720/60p desde los terminales **HDMI OUT**, la imagen puede transmitirse con una relación de aspecto de 16:9, aunque **Relación Aspecto TV** se establezca en **4:3 (Estándar)**.

- La imagen no se puede mostrar durante unos instantes cuando se cambia la resolución.
- Cuando el dispositivo conectado admite 3D y se reproduce un disco 3D, se da prioridad a la salida 3D, independientemente de la configuración de la resolución. Asimismo, el cambio de resolución puede no ser posible mientras se reproduce contenido 3D.
- Cuando se selecciona **Auto**, la imagen se transmite a 60 fotogramas por segundo si el televisor no es compatible con señales 1080/24p.
- Cuando se selecciona **4K, 4K/24p, 1080/24p** o **Source Direct**, las señales se transmiten tal cual, aunque el televisor no sea compatible con señales 4K, 4K/24p o 1080/24p. Si la imagen no se muestra correctamente, utilice **RESOLUTION ▲/▼** para establecer una resolución de vídeo de salida en la que las señales de vídeo y audio se transmitan correctamente.
- Cuando **Resolución** se establece en **Auto** y el televisor que se está utilizando admite salida 4K o 4K/24p, dicha salida se realiza en 4K o 4K/24p. Si el televisor conectado no admite 4K o 4K/24p, la salida se realiza con una resolución recomendada diferente a 4K.
- Las imágenes se transmiten con la resolución de salida preferida del dispositivo (televisor, amplificador o receptor de AV, etc.) conectado al terminal de salida de vídeo seleccionado. Sin embargo, si los dispositivos se conectan tanto a **HDMI MAIN** como a **HDMI SUB**, las imágenes se transmiten con una resolución que admiten ambos dispositivos. Si la resolución admitida por los dispositivos conectados a los terminales **HDMI MAIN** y **HDMI SUB** varía, desconecte la alimentación del dispositivo que no esté en uso o conecte el dispositivo que se utilizará al terminal **HDMI MAIN** y establezca la opción **HDMI Modo** en **Single** para proporcionar la salida en el dispositivo utilizado para ver vídeo con la resolución óptima.
- Cuando **HDMI Modo** se establece en **Dual** y solamente uno de los dispositivos que está conectado a **HDMI MAIN** y **HDMI SUB** admiten 3D, entonces un disco 3D puede que no se reproduzca. En tales casos, conecte solamente el dispositivo compatible con 3D o bien conecte este dispositivo al terminal **HDMI MAIN** y establezca **HDMI Modo** en **Single** para reproducir el disco.
- Cuando **Resolución** se establece en **Auto**, 1080p, 4K o 4K/24p y la resolución de salida de HDMI es 1080p, 4K o 4K/24p, puede que no tenga lugar la salida dependiendo del cable HDMI utilizado.
- Hay resoluciones que no se pueden transmitir dependiendo del televisor utilizado.
- Cuando **HDMI Modo** se establece en **Pure Audio**, la salida 1080p60, 4K/60p o 4K/24p no tendrá lugar aunque la resolución se establezca en **Auto, 1080p, 4K** o **4K/24p**. La salida se proporcionará con una resolución de 1080/60i, 1080/24p o similar dependiendo de la resolución de la fuente y del televisor conectado.

Reproducción

Reproducción de discos o archivos

Esta sección describe las operaciones principales del reproductor.

Para los tipos de discos y archivos que pueden reproducirse, vea página 7. Los archivos de vídeo, imagen y audio grabados en discos se reproducen con función de **Source** (página 34).



1 Pulse STANDBY/ON para conectar la alimentación.

Encienda el TV y cambie su entrada de antemano.

2 Pulse OPEN/CLOSE para abrir la bandeja del disco y meter el disco.



Nota

- Meta el disco con la cara impresa hacia arriba.
 - Para leer el disco se necesitan varias docenas de segundos. Una vez finalizada la lectura, el tipo del disco se visualiza en el visualizador del panel frontal del reproductor.
 - La pantalla de introducción del código PIN aparece cuando se carga un BD con restricciones de uso establecidas por el grabador BD. En este caso, introduzca su código PIN.
- ### 3 Pulse para reproducir el disco.
- Para hacer una pausa, pulse  durante la reproducción.
 - Para parar, pulse  durante la reproducción.





Nota

- Algunos discos empiezan a reproducirse automáticamente cuando se cierra la bandeja del disco.
- Los discos BD-ROM/DVD-Video tienen funciones de bloqueo de los padres. Introduzca la contraseña registrada en los ajustes del reproductor para desbloquear el bloqueo de los padres. Para conocer detalles, consulte página 47.
- Algunos discos BD-R/-RE tienen protección de reproducción. Para cancelar la protección, introduzca la contraseña establecida para el disco.
- Si la imagen y el sonido no salen bien, *Solución de problemas* en la página 54.

❖ Si se visualiza el menú del disco

Para algunos discos, el menú del disco se visualiza automáticamente cuando empieza la reproducción. El contenido del menú del disco y la forma de operar dependen del disco.

❖ Reanudación de la reproducción desde donde fue detenida (función de reanudación de reproducción)

- Cuando se pulsa  durante la reproducción, el punto donde se para el disco se almacena en la memoria. Cuando se pulsa  después de eso, la reproducción se reanuda desde ese punto.

- Para cancelar la función de reanudación, pulse  mientras la reproducción está parada.



Nota

- La función de reanudación de reproducción se cancela automáticamente en los casos siguientes:
 - Cuando se abre la bandeja del disco.
 - Cuando se cambia la ventana de la lista de archivos.
 - Cuando se desconecta la alimentación. (Para los BD y DVD, esto no cancela la función de reanudación de reproducción.)
- Cuando quiera continuar la reproducción desde una posición especificada por usted para reproducir la próxima vez, consulte *Reproducción continua desde una posición específica (Reproducción de visión continua)* en la página 33.
- La función de reanudación de reproducción no se puede usar con algunos discos.

Vista rápida (Vista rápida con audio)

El audio se transmite mientras las imágenes de vídeo se reproducen a una velocidad de 1,5 veces la velocidad normal.

▶ Pulse mientras se reproducen imágenes de vídeo de BD o DVD.

- Si se pulsa  durante la vista rápida, cambiará a avance rápido.

❖ Para volver a la reproducción normal



- Pulse .



Nota

- La pausa no se puede utilizar durante la vista rápida. Realice la pausa después de volver a la reproducción normal.
- Según el tono durante la vista rápida, la salida se realiza a través de PCM, independientemente de la configuración del cuerpo principal del dispositivo.
- No es posible cambiar el audio durante la vista rápida.
- Dependiendo del formato en audio (Dolby TrueHD y DTS-HD Master Audio), podría no haber sonido durante el avance rápido.
- Para obtener información sobre las conexiones de salida de cada voz, consulte *Acerca de cómo se transmiten los formatos de audio digital* en la página 50.

Exploración hacia adelante o hacia atrás

- ▶ Durante la reproducción o la vista rápida, pulse  o .

- La velocidad de exploración cambia cada vez que se pulsa el botón. Los pasos de velocidad dependen del disco o archivo (la velocidad se visualiza en la pantalla del TV).

❖ Para reanudar la reproducción normal

- ▶ Pulse ►/II.

Reproducción de capítulos, pistas o archivos específicos

- ▶ Durante la reproducción, introduzca el número de capítulos/pistas/archivos que quiera seleccionar.
 - Use los botones de números (0 a 9) para introducir el número y luego pulse **ENTER**.
 - Pulse **CLEAR** para cancelar los datos introducidos.

Salto del contenido

- ▶ Durante la reproducción, pulse I◀◀ o ▶▶I.
 - Cuando se pulse ▶▶I, la reproducción saltará al comienzo del capítulo/pista/archivo siguiente.
 - Cuando se pulse I◀◀ mientras se reproduce un archivo de vídeo o audio, la reproducción retrocederá al comienzo del capítulo/pista/archivo que esté reproduciéndose. Pulse dos veces para retroceder al comienzo del capítulo/pista/archivo anterior.
 - Cuando se pulse I◀◀ mientras se reproduce un archivo de imagen, la reproducción volverá al archivo anterior.

Para volver a una posición ligeramente anterior

Pulse este botón durante la reproducción para retroceder a una posición 10 segundos antes.

- ▶ Durante la reproducción, pulse ◀•REPLAY.

Para avanzar a una posición ligeramente posterior

Pulse este botón durante la reproducción para avanzar a una posición 30 segundos más adelante.

- ▶ Durante la reproducción, pulse •➔SHORT SKIP.

Reproducción a velocidad lenta

- ▶ Mientras la reproducción está en pausa, mantenga pulsado ◀II/◀I o ►/II▶.
 - La velocidad cambia cada vez que se pulsa el botón (la velocidad se visualiza en la pantalla del TV).
 - Si mantiene pulsado el botón ►/II▶ se iniciará la reproducción en movimiento lento.
 - Si mantiene pulsado el botón ◀II/◀I se iniciará la reproducción inversa en movimiento lento.

❖ Para reanudar la reproducción normal

- Pulse ►/II.

Paso adelante y paso hacia atrás

- ▶ Mientras la reproducción está en pausa, pulse ◀II/◀I o ►/II▶.
 - La imagen se mueve un paso adelante o atrás cada vez que se pulsa el botón.
 - Cada vez que se pulsa el botón ►/II▶, se avanza un fotograma.
 - Cada vez que se pulsa el botón ◀II/◀I, se retrocede un fotograma.

❖ Para reanudar la reproducción normal

- Pulse ►/II.

Repetición de reproducción de una sección específica dentro de un título o pista (Repetición A-B)

Use este procedimiento para reproducir una sección específica dentro de un título o pista.

- 1 Durante la reproducción, pulse **A-B** para seleccionar el punto de inicio.
 - **[A-]** se visualiza en la pantalla del TV.
- 2 Durante la reproducción, pulse **A-B** para seleccionar el punto de finalización.
 - La repetición de reproducción A-B empieza.

❖ Para cancelar la repetición de reproducción A-B

- Pulse **A-B** durante la repetición de reproducción A-B.



Nota

- La repetición de reproducción A-B se cancela en los casos siguientes:
 - Cuando se busca fuera del margen de repetición.
 - Cuando se inicia otra repetición de reproducción o reproducción aleatoria.

Reproducción repetida (Repetición de reproducción)

Use este procedimiento para reproducir repetidamente el disco, título, capítulo, pista o archivo que se reproduce actualmente.

- ▶ Durante la reproducción, pulse **REPEAT**.
 - Cada vez que pulsa **REPEAT**, el tipo de modo de repetición cambia como se muestra más abajo.
 - BD**
Capítulo actual → Título actual
 - DVD**
Capítulo actual → Título actual → Todos los títulos
 - CD/Archivo de vídeo/Archivo de audio/Archivo de imagen**
Pista/Archivo actual → Todas las pistas/Todos los archivos de la carpeta

❖ Para cancelar la repetición de reproducción

- Pulse **REPEAT** varias veces durante la repetición de reproducción.

Nota

- La repetición de reproducción se cancela en los casos siguientes:
 - Cuando se busca fuera del margen de repetición.
 - Cuando se inicia otra repetición de reproducción o reproducción aleatoria.

Reproducción en el orden deseado (Reproducción programada)

1 Durante la reproducción, pulse **PROGRAM**.

- La pantalla de programas se visualiza.

2 Seleccione el número del programa.

Use **↑/↓** para seleccionar y luego pulse **ENTER**.

3 Seleccione la pista/título/capítulo que quiera reproducir.

Use **↑/↓/←/→** para seleccionar y luego pulse **ENTER**.

4 Pulse **▶/II**.

- La reproducción empieza.

❖ Edición del programa

1 Seleccione el número del programa que quiera editar y luego pulse **ENTER**.

2 Seleccione el título/capítulo y luego pulse **ENTER**.

❖ Eliminación del programa

▶ Seleccione el número del programa que quiera eliminar y luego pulse **CLEAR**.

- Para eliminar todos los programas, pulse **↩ RETURN**.

Nota

- Cuando use CD de audio para la reproducción programada, introduzca el número de pista en el paso 3.
- Esta función no se activa con BD.

Para hacer marcadores

Puede hacer marcadores en el vídeo que está reproduciendo y reproducir la escena posteriormente.

▶ Durante la reproducción, pulse **BOOKMARK**.

- Se ha hecho el marcador.
- El número máximo de marcadores es 12.

❖ Reproducción de la escena marcada

1 Pulse y mantenga pulsado **BOOKMARK** durante unos pocos segundos.

- La lista de marcadores se visualiza.

2 Seleccione el marcador que quiera reproducir.

Use **←/→** para seleccionar y luego pulse **ENTER**.

❖ Eliminación del marcador

▶ Seleccione el marcador que quiera eliminar y luego pulse **CLEAR**.

- Para algunos discos tal vez no se puedan hacer marcadores.
- Los marcadores se cancelan en los casos siguientes:
 - Cuando se desconecta la alimentación del reproductor.
 - Cuando se abre la bandeja del disco.

Zoom

▶ Durante la reproducción, pulse **ZOOM**.

- Cada vez que pulsa **ZOOM**, el nivel del zoom cambia como se muestra más abajo.
[Zoom 2x] → [Zoom 3x] → [Zoom 4x] → [Zoom 1/2] → [Zoom 1/3] → [Zoom 1/4] → Normal (no se visualiza)

Nota

- Esta función no se activa con algunos discos.

Reproducción de fotos y diaporamas

Esta función reproduce las fotos, cambiándolas automáticamente.

▶ Durante la reproducción, pulse **INDEX**.

- Visualice imágenes miniatura de archivos de imágenes. El máximo número que se puede visualizar de una vez es 12.
- Si selecciona una de las imágenes y pulsa **ENTER**, los diaporamas empezarán por la imagen que usted seleccionó.

❖ Giro/inversión de fotos

Cuando se reproduce un diaporama o éste está en pausa, la visualización cambia como se muestra abajo cuando se pulsan los botones **↑/↓/←/→**.

Botón **→**: Gira 90° a la derecha

Botón **←**: Gira 90° a la izquierda

Botón **↑**: Cambia horizontalmente

Botón **↓**: Cambia verticalmente

Cambio de ángulos de cámara

Para los discos BD-ROM y DVD-Video con grabaciones desde múltiples ángulos, los ángulos se pueden cambiar durante la reproducción.

1 Durante la reproducción, pulse **FUNCTION**.

2 Seleccione Ángulo en el menú **FUNCTION**.

- El ángulo actual y el número total de series de ángulos grabados se visualizan en la pantalla del TV.
- Si no cambian los ángulos, cámbielos desde la pantalla del menú del disco.

Nota

- Algunos discos no pueden cambiar los ángulos.

Cambio de los subtítulos

Para los discos o archivos con múltiples subtítulos grabados, los subtítulos se pueden cambiar durante la reproducción.

Aviso

- Los subtítulos no se pueden cambiar para discos grabados por un grabador DVD o BD. Consulte también el manual de instrucciones del aparato usado para grabar.
- ▶ **Durante la reproducción, pulse SUBTITLE.**
- Los subtítulos actuales y el número total de subtítulos grabados se visualizan en la pantalla del TV. Para cambiar los subtítulos, pulse de nuevo **SUBTITLE**.
- Los subtítulos también se pueden cambiar seleccionando **Subtít.** desde el menú **FUNCTION**.
- Si los subtítulos no cambian cuando se pulsa **SUBTITLE**, cámbielos desde la pantalla del menú del disco.

❖ **Apagado de los subtítulos**

- ▶ **Pulse varias veces SUBTITLE o seleccione Subtít. desde el menú FUNCTION para cambiar el ajuste a apagado.**

❖ **Acerca de la visualización de archivos de subtítulos externos mientras se reproducen archivos de medios DivX**

Además de los subtítulos grabados en archivos de medios DivX, este reproductor soporta la visualización de archivos de subtítulos externos. Si un archivo tiene el mismo nombre que un archivo de medios DivX, aparte de la extensión del archivo, y la extensión es una de las extensiones enumeradas más abajo, el archivo será tratado como un archivo de subtítulos externo. Tenga en cuenta que los archivos de medios DivX y los archivos de subtítulos externos deberán estar ubicados en la misma carpeta.

En este reproductor sólo se puede visualizar un archivo de subtítulos externo. Use un ordenador, etc., para eliminar del disco cualquier archivo de subtítulos externos que no quiera visualizar.

Son soportados los archivos de texto con las extensiones ".smi", ".srt", ".sub" y ".txt".

Nota

- Dependiendo del archivo, puede que los subtítulos externos no se visualicen correctamente.

Utilizar la función DIRECT

Cuando la función DIRECT se activa, la salida de audio digital y la salida de vídeo se bloquean y el audio analógico se reproduce con alta calidad. Esta función se desactiva durante el transporte.

- ▶ **Pulse DIRECT.**
- Cada vez que se pulsa el botón, la configuración se Encender y Apagar.
- Cuando la función DIRECT está activada, el indicador DIRECT de la unidad principal se enciende.

Nota

- Cuando active la función DIRECT y juegue, el volumen de salida puede ser bajo, dependiendo de los ajustes del dispositivo y de los contenidos del juego.
- Dependiendo del disco o archivo, la función DIRECT no estará disponible en algunos casos si la reproducción no se detiene (la reanudación de la función de reproducción se encuentra en el estado de cancelada). Para cancelar la función de reanudación, pulse **■** mientras la reproducción está parada.

Movimiento de subtítulos

La posición de los subtítulos visualizados mientras se reproducen BD-ROM o DVD se puede mover.

1 **Reproduzca el BD-ROM o DVD y visualice los subtítulos en la pantalla del TV.**

2 **Mantenga pulsado el botón SUBTITLE un mínimo de 2 segundos.**

- El Modo de desplazamiento de subtítulos se establece.
- [Modo de desplazamiento de subtítulos] se visualiza en la pantalla del TV.

3 **Use los botones ↑/↓ para mover la posición de los subtítulos.**

- Use los botones ↑/↓ para mover la posición de los subtítulos.
- Cuando la configuración se haya completado, pulse **ENTER**.

4 **Cancele el Modo de desplazamiento de subtítulos.**

Pulse el botón **ENTER**.

Cambio del audio

Para los discos o archivos con múltiples series/canales de audio grabados, las series/canales de audio se pueden cambiar durante la reproducción.

▶ **Durante la reproducción, pulse AUDIO.**

- El audio actual y el número total de series de audio grabadas se visualizan en la pantalla del TV. Para cambiar el audio, pulse de nuevo **AUDIO**.
- El audio también se puede cambiar seleccionando **Audio** desde el menú **FUNCTION**.
- Si el audio no cambia cuando se pulsa **AUDIO**, cámbielo desde la pantalla del menú del disco.

Cambio del área de reproducción del CD/SACD

1 **Seleccione el área que quiera reproducir.**

Pulse **CD/SACD** en el modo de parada. El área de reproducción cambia en la ventana de visualización del panel delantero cada vez que se pulsa el botón. [CD AREA] → [SACD 2CH] → [SACD MCH] → (vuelta al comienzo)

- Durante la reproducción, pulse dos veces **■** para cancelar la reproducción continua antes de seleccionar el área de reproducción.

Visualización de información del disco

► Pulse DISPLAY.

La información del disco aparece en la pantalla del TV. Para apagar la visualización de información, pulse de nuevo  DISPLAY.

La visualización de información no es igual durante la reproducción y cuando ésta se para.

Para disfrutar de BONUSVIEW o BD-LIVE

Este reproductor es compatible con BD-Video BONUSVIEW y BD-LIVE.

Cuando se usan discos BD-Video compatibles con BONUSVIEW se puede disfrutar de funciones como vídeo secundario (imagen en imagen) (página 32) y audio secundario (página 32). Con discos BD-Video compatibles con BD-LIVE se pueden descargar de Internet imágenes de vídeo especiales y otros datos.

Los datos grabados en vídeo BD y descargados de BD-LIVE se guardan en la unidad flash USB (memoria externa). Para disfrutar de estas funciones, conecte al puerto USB una unidad flash USB (capacidad mínima de 1 GB, se recomiendan 2 GB o más) compatible con USB 2.0 High Speed (480 Mbit/s).

- Cuando inserte o desconecte una unidad flash USB, asegúrese de apagar el reproductor.
- Para recuperar datos guardados en una unidad flash USB, inserte primero el disco que fue usado para descargar los datos (si se carga un disco diferente, los datos guardados en la unidad flash USB no se podrán reproducir).
- Si se usa una unidad flash USB que contiene otros datos (grabados previamente), puede que el audio y el vídeo no se reproduzcan bien.
- No desconecte la unidad flash USB durante la reproducción.
- Para cargar (leer/escribir) los datos se necesita algo de tiempo.

Aviso

- Si no hay suficiente espacio en la unidad flash USB puede que no sea posible usar las funciones BONUSVIEW y BD-LIVE. En este caso, consulte *Borrado de datos que han sido añadidos a BD y datos de aplicación* en la página 47 para borrar los datos de Virtual Package y los datos de BD-LIVE de la unidad flash USB.

Nota

- El funcionamiento de las unidades flash USB no está garantizado.
- La reproducción de los datos de la función BD-LIVE cambia según el disco usado. Para conocer detalles, consulte las instrucciones del usuario suministradas con el disco.
- Para disfrutar de la función BD-LIVE se necesita conectar a la red y hacer ajustes (páginas 22 y 46).
- BD-LIVE es una función que provee conexión a Internet. Los discos compatibles con la función BD-LIVE puede que envíen códigos ID con los que el proveedor de contenido a través de Internet identifique este reproductor y el disco.

Funciones de reproducción

Las funciones que pueden usarse cambian según el tipo de disco y el archivo. En algunos casos no se pueden usar algunas de las funciones. Verifique en la tabla de abajo las funciones que pueden usarse.

Función ¹	Tipo de disco/archivo										
	BD-ROM	BD-R/-RE	DVD-Vídeo	DVD-Audio	DVD-R/-RW (formato VR)	AVCREC	AVCHD	Archivo de vídeo	Archivo de imágenes	Audio archivo	Audio CD
Vista rápida ²	✓	✓	✓	✗	✓	✓	✓	✗	✗	✗	✗
Exploración hacia adelante o hacia atrás	✓ ³	✓ ³	✓ ³	✓ ⁴	✓ ³	✓ ³	✓ ³	✓ ³	✗	✓ ⁴	✓ ⁴
Short Skip/Replay	✓	✓	✓	✓	✓	✓	✓	✓	✗	✓	✓
Reproducción de títulos, capítulos o pistas específicos	✓	✓	✓	✓	✓	✓	✓	✗	✗	✗	✓
Salto del contenido	✓	✓	✓	✓	✓	✓	✓	✓	✓	✓	✓
Reproducción lenta ⁵	✓	✓	✓	✗	✓	✓	✓	✓ ⁶	✗	✗	✗
Paso adelante y paso hacia atrás ⁷	✓	✓	✓	✗	✓	✓	✓	✓ ⁸	✗	✗	✗
Repetición de reproducción A-B ⁷	✓	✓	✓	✓	✓	✓	✓	✓	✗	✓	✓
Repetición de reproducción	✓	✓	✓	✓	✓	✓	✓	✓	✓	✓	✓
Zoom	✓	✓	✓	✗	✓	✓	✓	✓	✓	✗	✗
Ángulo ⁹	✓	✗	✓	✓	✗	✗	✗	✗	✗	✗	✗
Subtítulos ¹⁰	✓	✓	✓	✗	✓	✓	✓	✓	✗	✗	✗
Audio ¹¹	✓	✓	✓	✓	✓	✓	✓	✓	✗	✗	✗
Información del disco	✓	✓	✓	✓	✓	✓	✓	✓	✓	✓	✓

1. Algunas funciones pueden no activarse para algunos discos o archivos, aunque se indique [✓] en la tabla.

2. Dependiendo del formato en audio (Dolby TrueHD y DTS-HD Master Audio), podría no haber sonido durante el avance rápido.

3. Durante la exploración en avance o retroceso no se produce sonido.

4. Durante la exploración en avance o retroceso se produce sonido.

5. Durante la reproducción a velocidad lenta no sale sonido.

6. La reproducción a velocidad lenta en retroceso no es posible.

7. Si se cambia un capítulo, algunos discos provocarán un regreso automático a la reproducción normal.

8. La reproducción a pasos en retroceso no es posible.

9. La marca de ángulo se visualiza para las escenas grabadas desde múltiples ángulos si **Marca de ángulo** se pone en **Encender** (página 44).

10. • Los tipos de subtítulos grabados dependen del disco y el archivo.

• En algunos casos, los subtítulos pueden cambiar o la pantalla de cambio provista en el disco puede visualizarse inmediatamente, sin que se visualicen los subtítulos actuales o el número total de subtítulos grabados en el disco.

11. Los tipos de series de audio grabadas dependen del disco y el archivo.

Utilizando el menú FUNCTION

Se pueden recuperar varias funciones según el estado de funcionamiento del reproductor.

1 Visualice el menú FUNCTION.

Pulse **FUNCTION** durante la reproducción.

2 Seleccione y establezca el elemento.

Use **↑/↓** para seleccionar y luego pulse **ENTER**.



Nota

- Los elementos que no se pueden cambiar se visualizan en gris. Los elementos que pueden seleccionarse dependen del estado del reproductor.

❖ Para cambiar el ajuste del elemento seleccionado

Use **↑/↓** para cambiar.

❖ Para cerrar el menú FUNCTION

Pulse **FUNCTION**.

❖ Lista de elementos del menú FUNCTION

Elemento	Descripción
Título (pista) ¹	Visualice la información de títulos para el disco que se reproduce actualmente y el número total de títulos del disco. Seleccione también el título que quiera reproducir. (Consulte la descripción siguiente.)
Capítulo	Visualice la información del capítulo que se reproduce actualmente (pista/archivo) y el número total de capítulos del disco. Seleccione también el capítulo (pista/archivo) que quiera reproducir. (Consulte la descripción siguiente.)
Archivo	Visualice la información del archivo actual. Seleccione su archivo favorito.
Hora	Visualice el tiempo transcurrido o restante. Introduzca también la hora desde la que quiera empezar la reproducción. (Consulte la descripción siguiente.)
Modo	Cambie el modo de reproducción (página 33).
Audio	Cambie el audio.
Ángulo	Cambie el ángulo de cámara del disco BD-ROM/DVD-Video.
Subtít.	Cambie el idioma de los subtítulos.
Página de códigos	Cambie la página de códigos de subtítulos.
Segundo vídeo ²	Cambie el vídeo secundario de BD-ROM (Imagen en imagen).
Segundo audio ³	Cambie el audio secundario del BD-ROM.
Velocidad de bits	Visualice la velocidad de bits del audio/vídeo/vídeo secundario/audio secundario.
Imagen fija apagada	Apague la imagen fija del BD-ROM.

Elemento	Descripción
Short Skip	Avanzar a una posición 30 segundos más tarde.
Replay	Avanzar a una posición 10 segundos antes.
Presentación de imágenes	Cambie la velocidad de reproducción mientras reproduce diaporamas.
Transición	Cambie el estilo de los diaporamas mientras los reproduce.

- Se visualiza uno de estos tipos de información, dependiendo del tipo de disco.
- La marca de vídeo secundario se visualiza para las escenas grabadas con vídeo secundario si **Marca PIP** se pone en **Encender** (página 44).
- La marca de audio secundario se visualiza para las escenas grabadas con audio secundario si **Marca de audio secundario** se pone en **Encender** (página 44).



Nota

- Los elementos que se pueden seleccionar dependen del tipo de disco.
- Los tipos de series de audio secundario grabadas dependen del disco y el archivo.
- Algunos discos no incluyen audio secundario/vídeo secundario.
- En algunos casos, el audio secundario/vídeo secundario puede cambiar o la pantalla de cambio provista en el disco puede visualizarse inmediatamente, sin que se visualice el audio secundario/vídeo secundario actual o el número total de series de audio secundario/vídeo secundario grabadas en el disco.

Reproducción desde un tiempo específico (Búsqueda con tiempo)

1 Seleccione Hora.

Use **↑/↓** para seleccionar y luego pulse **ENTER**.

2 Introduzca el tiempo.

Use los botones de números (0 a 9) para introducir el tiempo.

- Para reproducir desde 45 minutos, introduzca **0, 0, 4, 5, 0 y 0**, y luego pulse **ENTER**.
- Para reproducir desde 1 hora y 20 minutos, introduzca **0, 1, 2, 0, 0 y 0**, y luego pulse **ENTER**.
- Pulse **CLEAR** para cancelar los datos introducidos.

3 Inicio de reproducción desde el tiempo especificado.

Pulse **ENTER**.

Reproducción de un título, capítulo, pista o archivo específico (Búsqueda)

1 Seleccione Título o Capítulo (pista/archivo).

Use **↑/↓** para seleccionar y luego pulse **ENTER**.

2 Introduzca el número del título o capítulo (pista/archivo).

Use los botones de números (0 a 9) o **↑/↓** para introducir el número.

- Para buscar el título 32, pulse **3 y 2**, luego pulse **ENTER**.
- Pulse **CLEAR** para cancelar los datos introducidos.

3 Inicio de la reproducción desde el título, capítulo o pista especificado.

Pulse **ENTER**.

Reproducción de la gama especificada de discos, títulos o capítulos (pistas/archivos) en orden aleatorio

Puede seleccionar entre dos tipos de reproducción aleatoria.

1 Seleccione Modo.

Use **↑/↓** para seleccionar y luego pulse **ENTER**.

2 Seleccione el modo de reproducción.

Use **↑/↓** para seleccionar y luego pulse **ENTER**.

❖ Reproducción aleatoria

La gama especificada de discos, títulos o capítulos (pistas/archivos) se reproduce en orden aleatorio. El mismo elemento se puede reproducir consecutivamente.

❖ Reproducción reordenada

La gama especificada de discos, títulos o capítulos (pistas/archivos) se reproduce en orden aleatorio. Cada elemento se reproduce una vez.

Reproducción continua desde una posición específica (Reproducción de visión continua)

Esta función le permite continuar la reproducción desde una posición especificada por usted para reproducir la próxima vez, aunque haya apagado el aparato.

❖ Configuración

▶ Durante la reproducción, pulse **CONTINUED** en la posición desde la que quiera iniciar la reproducción de visión continua.

El tiempo de reproducción transcurrido en la posición especificada se visualiza en la pantalla del TV.

❖ Reproducción

1 Pulse **▶/II** para reproducir el título para el que ha establecido la reproducción de visión continua.

Aparece la pantalla de confirmación de reproducción de visión continua.

- En los casos de abajo se visualiza la pantalla de confirmación de reproducción de visión continua.

Para vídeos BD

La pantalla se visualiza tras haberse reproducido el programa principal.

Para discos grabados

La pantalla se visualiza tras seleccionarse la carpeta y haberse reproducido el título establecido para la reproducción de visión continua.

2 Use **←/→** para seleccionar **Sí** y luego pulse **ENTER**.

La reproducción empieza desde la posición especificada.



Nota

- El ajuste de reproducción de visión continua se cancela cuando se pulsa **▲ OPEN/CLOSE**.
- La reproducción de visión continua puede que no funcione bien con algunos discos.

Reproducir desde la función Source

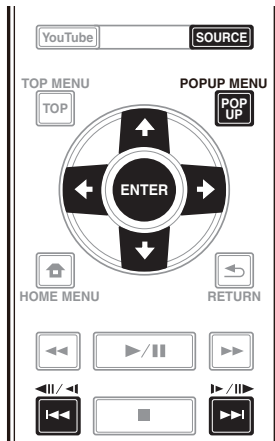

Acerca de la función Source

La función **Source** de este reproductor permite mostrar una lista de fuentes de entrada e iniciar la reproducción. Este capítulo describe los procedimientos de configuración y reproducción necesarios para disfrutar de estas características. Cuando reproduzca los archivos guardados en su ordenador o en los componentes de la red, le recomendamos que consulte también el manual de instrucciones suministrado con sus componentes de la red.

A continuación se muestran las fuentes de entrada que se pueden reproducir desde la función **Source**.

- Discos BD-R/RE (formato BDAV)
- Discos DVD-R/RW (formato VR)
- Audio CD (CD-DA, SACD y DTS-CD)
- DVD/CD con grabaciones de archivos de datos de vídeo, imágenes o audio, etc.
- Aparato USB
- Archivos en los servidores de red (en los PC o componentes conectados al reproductor a través de la interfaz LAN.)



Nota

- La función **Source** permite reproducir archivos almacenados en servidores multimedia conectados a la misma red de área local (LAN Local Area Network) que el receptor.
- Mediante la función **Source** se pueden reproducir los siguientes archivos:
 - PC que ejecutan Microsoft Windows Vista con Windows Media Player 11 instalado
 - PC que ejecutan Microsoft Windows 7 con Windows Media Player 12 instalado
 - Servidores de medios digitales compatibles con DLNA (en PCs o en otros componentes)

Los archivos guardados en un PC o DMS (servidor de medios digitales) como se describe más arriba se pueden reproducir mediante un reproductor de medios digitales (DMP). El reproductor es compatible con el uso de tal DMP.

Los archivos guardados en un PC o DMS (servidor de medios digitales) como se describe más arriba se pueden reproducir mediante la orden de un controlador de medios digitales (DMC). Los aparatos controlados mediante este DMC para reproducir archivos se llaman DMR (renderizadores de medios digitales). Este reproductor es compatible con la función DMR. En el modo DMR, las operaciones tales como la reproducción y parada de archivos se pueden realizar desde el controlador externo.

- Para reproducir archivos de audio guardados en componentes de la red, usted tendrá que activar la función del servidor DHCP en su enrutador. En el caso de que su enrutador no tenga la función del servidor DHCP incorporada, será necesario preparar manualmente la red. De lo contrario, no puede reproducir archivos guardados en un componente de la red. Consulte "Puesta de la dirección IP" en la página 46.

Acerca de la reproducción de la red

La función de reproducción de la red de esta unidad usa las tecnologías siguientes:

❖ Windows Media Player

Consulte Windows Media Player 11/Windows Media Player 12 más arriba para conocer más detalles.

❖ DLNA



Reproductor de audio DLNA CERTIFIED®

La Digital Living Network Alliance (DLNA) es una organización industrial de compañías de la electrónica para el consumidor, las computadoras y los aparatos móviles. Digital Living permite que los consumidores compartan fácilmente en casa medios digitales mediante una red alámbrica o inalámbrica.

El logotipo con el certificado DLNA permite encontrar fácilmente los productos que cumplen las directrices de interoperabilidad de DLNA. Esta unidad cumple con las directrices de interoperabilidad DLNA v1.5. Cuando un PC que use software de servidor DLNA u otro aparato compatible con DLNA se conecte a este reproductor, puede que sea necesario hacer algunos cambios de software o de otros aparatos. Consulte el manual de instrucciones que acompaña al software o aparato para tener más información.

DLNA®, el logotipo DLNA y DLNA CERTIFIED® son marcas de fábrica, marcas de servicio o marcas de homologación de Digital Living Network Alliance.

❖ Contenido reproducible en una red

- Puede que algunos archivos no se reproduzcan correctamente a pesar de estar codificados con un formato compatible.
- Dependiendo del tipo de servidor o versión que se use puede que algunas funciones no sean soportadas.
- Los formatos de archivos soportados cambian según el servidor. Por lo tanto, los archivos no soportados por su servidor no se visualizan en esta unidad. Para más información, consulte con el fabricante de su servidor.

❖ Descargo de responsabilidad para el contenido de terceros

El acceso al contenido provisto por terceros requiere una conexión a Internet de alta velocidad, y también puede que tenga que registrarse una cuenta y pagar una suscripción.

Los servicios de contenido de terceros pueden ser cambiados, suspendidos, interrumpidos o finalizados en cualquier momento y sin previo aviso, y Pioneer no admite ninguna responsabilidad en tales casos.

Pioneer no representa ni garantiza que los servicios de contenido continúen siendo provistos o estén disponibles durante un periodo de tiempo particular, y tampoco admite responsabilidad alguna, bien sea ésta expresa o implícita.

❖ Acerca de la reproducción en una red

- La reproducción se puede detener cuando se apaga el PC o cuando se borra cualquier archivo de medios mientras se reproduce el contenido.
- Si hay problemas dentro del ambiente de la red (tráfico de red pesado, etc.) puede que el contenido no se visualice ni reproduzca correctamente (la reproducción puede interrumpirse o detenerse). Para obtener el mejor rendimiento se recomienda una conexión 10BASE-T/100BASE-TX entre el reproductor y el PC.
- Si reproducen simultáneamente varios clientes puede que la reproducción se interrumpa o se detenga.
- Dependiendo del software de seguridad instalado en un PC conectado y del ajuste de tal software puede que la conexión de red se bloquee.

Pioneer no asume ninguna responsabilidad por el mal funcionamiento del reproductor y/o las características de la función **Source** debido a errores o anomalías de comunicación asociados con la conexión de red y/o su PC, o con cualquier otro tipo conectado. Póngase en contacto con el fabricante de su PC o con el proveedor de servicios de Internet.

Windows Media es una marca registrada o una marca de fábrica de Microsoft Corporation en los Estados Unidos y/u otros países.

Este producto incluye tecnología propiedad de Microsoft Corporation, y no se puede usar ni distribuir sin una licencia de Microsoft Licensing, Inc.

Microsoft®, Windows®7, Windows®Vista, Windows®XP, Windows®2000, Windows®Millennium Edition, Windows®98 y WindowsNT® son marcas registradas o marcas comerciales de Microsoft Corporation en Estados Unidos y/u otros países.

Reproducción de archivos en la red

1 Pulse SOURCE para mostrar la función Source.

La función **Source** también se puede mostrar seleccionando **Source** en Menú principal y, a continuación, pulsando **ENTER**.

2 Seleccione el servidor que tiene el archivo que quiere reproducir.

3 Seleccione el archivo que quiera reproducir.

Use **↑/↓** para seleccionar y luego pulse **ENTER**.

❖ Para finalizar la función Source

▶ Pulse SOURCE.

Reproducción de disco/USB

1 Pulse SOURCE para mostrar la función Source.

La función **Source** también se puede mostrar seleccionando **Source** en Menú principal y, a continuación, pulsando **ENTER**.

2 Seleccione Disc o USB.

Use **↑/↓** para seleccionar y luego pulse **ENTER**.

3 Seleccione Foto/Música/Video/AVCHD.

Use **↑/↓** para seleccionar y luego pulse **ENTER**.

- Este paso no es para los discos que han sido grabados con el formato BDAV/VR/AVCREC.
- Para reproducir archivos del formato AVCHD de un aparato USB, cree una carpeta llamada "AVCHD" en el aparato USB y luego copie la carpeta "BDMV" que tiene los archivos que va a reproducir en la carpeta "AVCHD".

4 Seleccione el título/pista o archivo que quiera reproducir.

Use **↑/↓** para seleccionar y luego pulse **ENTER**.

La reproducción empieza desde el título/pista o archivo seleccionado.

- Si el archivo que quiere reproducir está en la carpeta, seleccione primero la carpeta que contiene ese archivo.

Reproducción de archivos de imágenes

❖ Acerca del diaporama

Una visualización de los archivos en la carpeta cambia automáticamente.



Nota

- Algunos discos BD-R/-RE tiene protección de reproducción. Para cancelar la protección, introduzca la contraseña establecida para el disco.
- La reproducción puede tardar en empezar unos pocos segundos. Esto es normal.
- Puede que no sea posible reproducir bien algunos archivos.
- El número de vistas puede ser limitado.
- Dependiendo de los aparatos conectados y las condiciones puede que pase algo de tiempo en empezar la reproducción y en cambiar la imagen.

Reproducción en el orden deseado (Playlist)

Abajo se muestran los discos que pueden añadir pistas y archivos a **Lista Repr.**

- DVD/CD/aparatos USB con archivos de audio grabados

Adición de pistas/archivos

Use este procedimiento para añadir pistas y archivos, y para crear la **Lista Repr.**

1 Pulse SOURCE para mostrar la función Source.

La función **Source** también se puede mostrar seleccionando **Source** en Menú principal y, a continuación, pulsando **ENTER**.

2 Seleccione Disc o USB.

Meta el disco de antemano.

Use **↑/↓** para seleccionar y luego pulse **ENTER**.

3 Seleccione la pista/archivo que va a añadir.

Use **→** para seleccionar.

4 Pulse POP UP MENU para visualizar el menú POP UP MENU.

5 Seleccione Añadir a lista de reproducción para añadir a Playlist.

Use **↑/↓** para seleccionar y luego pulse **ENTER**.

La pista o archivo seleccionado en el paso **3** se agrega a **Lista Repr.**

- Para agregar más pistas o archivos, repita los pasos **3** a **5**.

Reproducción de Playlist

1 Pulse SOURCE para mostrar la función Source.

La función **Source** también se puede mostrar seleccionando **Source** en Menú principal y, a continuación, pulsando **ENTER**.

2 Seleccione Lista Repr.

Use **↑/↓** para seleccionar y luego pulse **ENTER**.

3 Seleccione la pista/archivo que va a reproducir.

Use **↑/↓** para seleccionar y luego pulse **ENTER**.

La reproducción empieza desde la pista/archivo seleccionado y continúa hasta llegar al final de la lista. Use **⏮/⏭** para reproducir la pista/archivo anterior o siguiente. Se visualiza la pantalla Now Playing.

Eliminación de pistas/archivos de Playlist

1 Seleccione la pista/archivo que va a eliminar y luego pulse POP UP MENU para visualizar el menú POP UP MENU.

2 Use **↑/↓** para seleccionar Quitar de lista de reproducción y luego pulse **ENTER**.



Nota

- En los casos siguientes, toda la información de la lista de reproducción se eliminará:
 - Cuando abra la bandeja de discos.
 - Cuando desconecte la alimentación.

Capítulo 6

Reproducción de contenido de Web

Con el reproductor puede disfrutar de algún contenido de streaming en Internet.

Contenido de Web disponible

- YouTube
- Picasa



Nota

Acerca de YouTube

- Este reproductor es compatible con el servicio YouTube Leanback.
- Los vídeos de YouTube para teléfonos móviles no se pueden reproducir.
- Algunos vídeos de YouTube no se pueden reproducir.

Acerca de Picasa

- Picasa sólo está disponible en inglés. Consulte las instrucciones en <http://picasa.google.com/support/> para conocer detalles.
 - Registre su nombre de usuario y contraseña en el PC antes de usar Picasa Web Albums.
 - Cuando acceda a Picasa desde este reproductor por primera vez, seleccione el icono New User e introduzca el nombre de usuario y la contraseña registrados.
- Dependiendo del entorno de conexión a Internet puede que no sea posible reproducir bien el contenido de la Web.
- Para acceder al contenido de la Web, este reproductor necesita una conexión a Internet de banda ancha. Para la conexión a Internet de banda ancha se necesita un contrato con un proveedor de Internet.
- El acceso al contenido provisto por terceros requiere una conexión a Internet de alta velocidad, y también puede que tenga que registrarse una cuenta y pagar una suscripción. Los servicios de contenido de terceros pueden ser cambiados, suspendidos, interrumpidos o finalizados en cualquier momento y sin previo aviso, y Pioneer no admite ninguna responsabilidad en tales casos. Pioneer no representa ni garantiza que los servicios de contenido continúen siendo provistos o estén disponibles durante un periodo de tiempo particular, y tampoco admite responsabilidad alguna, bien sea ésta expresa o implícita.
- La reproducción de discos y esta función no se pueden usar al mismo tiempo.

❖ Acerca de la función para restringir el acceso a información perjudicial en Internet

- Esta unidad está equipada con una función para restringir la visión de contenidos de la Web, etc. que usted no quiera que los vean sus hijos u otras personas.
- Para usar esta función de restricción, cambie los ajustes de Internet (página 44).

Reproducción de los elementos

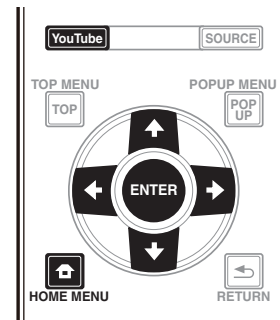

Aviso

- Deberá conectar de antemano el reproductor a Internet. Consulte *Conexión a la red mediante la interfaz LAN* en la página 22 para conocer detalles.

1 Visualice la pantalla de selección.

La pantalla de selección se puede seleccionar pulsando



HOME MENU y luego seleccionando Contenidos de la Web → Contenido de Web deseado.

2 Seleccione el tipo de contenido de Web.

Use **↑/↓** para seleccionar y luego pulse **ENTER**.

3 Pulse **↑/↓/←/→** para seleccionar el elemento que quiera reproducir y luego pulse **ENTER**.

Pulse **■** para detener la reproducción.

❖ Para disfrutar de YouTube

1 Visualice la pantalla de YouTube.

Pulse **YouTube**.

- Para obtener información sobre las funciones Reproducir, Detener y Finalizar, consulte *Reproducción de los elementos* anterior.

Establecer las opciones de audio y vídeo

Cambiar las opciones de audio

Hay varias configuraciones adicionales de sonido que puede llevar a cabo utilizando el menú Audio Parameter.

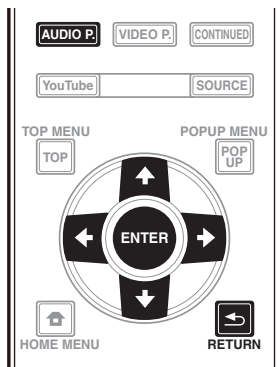

Utilizar la pantalla Audio Parameter

- 1 Pulse **AUDIO P.** para mostrar la pantalla Audio Parameter.
- 2 Utilice **↑/↓** para seleccionar la configuración que desee ajustar y, a continuación, pulse **ENTER**.
- 3 Utilice **←/→** para establecer lo que estime oportuno y, a continuación, pulse **ENTER**.

❖ Cerrar la pantalla Audio Parameter

Pulse **AUDIO P.** o **RETURN**.



Nota

- No es posible abrir la pantalla Audio Parameter cuando se muestra cualquiera de las siguientes opciones: **Home Menu (Source, Contenidos de la Web, Config. Inicial)**, Video Parameter, Menú de funciones, Menú de discos, YouTube o Picasa.
- No es posible abrir la ventana Audio Parameter mientras se reproduce contenido 3D.
- Cuando la función DIRECT está activada, la opción Parámetro de audio no funcionará.
- En Opciones, los ajustes predeterminados en fábrica se indican en negrita.

Configuración	Opciones	Explicación
Audio Scaler ¹ (solo BDP-88FD)	Manual	Puede configurar las opciones Hi-bit32 , Up Sampling y Digital Filter según se desee.
	Auto	Cuando se seleccione Auto , las opciones Hi-bit32 , Up Sampling y Digital Filter se establecerán automáticamente en los valores óptimos conforme a la frecuencia de muestreo y a la tasa de bits de la fuente de audio de 2 canales para lograr un sonido de reproducción de alta calidad.
Hi-bit32 ^{1, 2} (solo BDP-88FD)	Encender	Crea un intervalo dinámico más amplio con fuentes digitales como CD, DVD o BD. PCM de 16, 20 y 24 bits así como el audio comprimido se vuelve a convertir en valores discretos a 32 bits y el componente de alta frecuencia se interpola en el procesamiento de datos para permitir una expresión musical más homogénea y sutil.
	Apagar	
Up Sampling ^{1, 2, 3} (solo BDP-88FD)	x1 (Off)	La frecuencia de muestreo de la fuente de audio de 2 canales se aumenta al múltiplo establecido para lograr el sonido de reproducción de alta calidad.
	x2	
	x4	
Digital Filter ^{1, 2} (solo BDP-88FD)	Slow	Cambia el tipo de filtro digital DAC (Digital Audio Converter, es decir, Convertidor de audio digital). Puede seleccionar uno de estos dos parámetros: Slow (suave y cálido) y Sharp (sólido y ajustado).
	Sharp	
Auto Sound Retriever (solo BDP-88FD)	Apagar	Con la función Auto Sound Retriever, el procesamiento DSP se utiliza para compensar la pérdida de datos de audio que tiene lugar en la compresión, lo que mejora el sentido del sonido de la densidad y modulación. ¹ Asimismo, cuando un reproductor que admita la función Sound Retriever Link se conecte al receptor mediante HDMI, al establecer esto en Encender , la información de tasa de bits del archivo de audio comprimido que se está reproduciendo en el reproductor se adquiere utilizando el Control con la función HDMI y el sonido se optimiza basándose en esta información (Sound Retriever Link).
	Encender	
Audio Sync ⁴	Auto	El reproductor ajusta automáticamente el tiempo del vídeo y audio cuando se conecta a un dispositivo equipado con la función HDMI Audio Sync Correction utilizando un cable.
	Manual	Realice el ajuste manualmente.
Audio Delay ⁵	0 a 200 (ms)	Algunos monitores tienen un ligero retardo cuando muestran vídeo, por lo que la banda sonora estará ligeramente desincronizada respecto a la imagen. Mediante la incorporación de un pequeño retardo, puede ajustar el sonido para que coincida con la presentación del vídeo.

- 1 Esto solo es efectivo en salida de audio desde los terminales **ANALOG AUDIO OUT**.
- 2 • Se puede establecer cuando la opción **Manual** está seleccionada para **Audio Scaler**.
• Esta función no está disponible cuando la frecuencia de muestreo es 32 kHz.
- 3 • Este parámetro solo afecta a fuentes de audio de 2 canales.
• Esta función no está disponible cuando la opción **Auto Sound Retriever** está establecida en **Encender**.
- 4 El sonido puede interrumpirse mientras se establece el retardo.
- 5 Esta es la opción **Audio Sync** que solamente puede establecer cuando se selecciona **Auto**. El valor establecido se refleja después de detener o pausar la reproducción y volver a iniciar dicha reproducción.

Cambiar las opciones de vídeo

Hay varias configuraciones adicionales de imagen que puede llevar a cabo utilizando el menú Video Parameter.

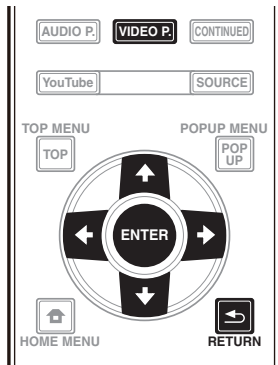

Utilizar la pantalla Video Parameter

- 1 Pulse **VIDEO P.** para mostrar la pantalla Video Parameter.
- 2 Utilice **↑/↓** para seleccionar la configuración que desee ajustar y, a continuación, pulse **ENTER**.
- 3 Utilice **←/→** para establecer lo que estime oportuno y, a continuación, pulse **ENTER**.

❖ Cerrar la pantalla Video Parameter

Pulse **VIDEO P.** o **↶ RETURN**.



Nota

- No es posible abrir la pantalla Video Parameter cuando se muestra cualquiera de las siguientes opciones: **Home Menu (Source, Contenidos de la Web, Config. Inicial)**, Audio Parameter, Menú de funciones, Menú de discos, YouTube o Picasa.
- No es posible abrir la ventana Video Parameter mientras se reproduce contenido 3D.
- Las opciones de Video Parameter no afectan a imágenes 3D Blu-ray.
- La opción Video Parameter no está disponible cuando **HDMI Modo** se establece en **Pure Audio**.
- En Opciones, los ajustes predeterminados en fábrica se indican en negrita.

Configuración	Opciones	Explicación
Video Adjust	PJ Digital Cinema PJ Film Cinema PJ Live FPD Digital Cinema FPD Film Cinema FPD Live Reference Memory 1 a 3	Las selecciones se realizan para ajustar el equipo audiovisual en uso y el material que se va a ver y a escuchar. Seleccione el modo PJ para ver con un proyector o el modo FPD para ver con un equipo de televisión de panel plano. Seleccione Digital Cinema cuando visualice las últimas películas con CGI y procesamiento digital, Film Cinema cuando vea películas analógicas convencionales en el cine y Live cuando vea vídeo en directo. El modo Reference inhibe el procesamiento de señales de vídeo. Este modo se selecciona cuando se ve la fuente tal y como es. Si desea ajustar la configuración de la calidad de imagen conforme a sus gustos personales, seleccione Memory 1 a Memory 3 (consulte la sección <i>Ajuste de vídeo</i> en la página 40).
Progressive Motion ¹	-4 a +4 (el valor predeterminado es 0)	Permite ajustar el movimiento y la calidad de la imagen estática cuando la salida de vídeo se establece en progresiva.
Pure Cinema	Auto On Off	Esta configuración optimiza la operación del circuito de exploración progresiva para reproducir materiales de película. Normalmente se establece en Auto . Si la imagen tiene un aspecto poco natural, establezca esta opción en On o Off .
Stream Smoother	Off On	Utilice la calidad de la imagen del circuito integrado, realice la corrección de la calidad de imagen, reduzca el ruido de bloque y de mosquito y mejore la sensación de intensidad. Esto es efectivo para reproducción en línea o reproducir contenido de vídeo con baja tasa de bits.
Film Grain ²	0 a +8 (el valor predeterminado es 0)	Agrega pequeña particular de ruido para proporcionar el efecto de una película. Cuanto mayor sea el número, mayor será la calidad granular.

- 1 • La opción **Progressive Motion** está deshabilitada cuando la opción **Pure Cinema** está establecida en **On**.
• Esta configuración solamente se aplica para imágenes grabadas con el formato de escaneo entrelazado (señales 480i/576i o 1080i).
- 2 La función Film Grain puede utilizarse en todos los vídeos, incluso en la pantalla del menú de inicio.

❖ Ajuste de vídeo

1 Seleccione y establezca Video Adjust → Memory 1 o 2, 3.

Use **↑/↓** para seleccionar y luego pulse **ENTER**.

2 Seleccione Settings.

Use **↑/↓** para seleccionar y luego pulse **ENTER**.

3 Seleccione el elemento y cambie el ajuste.

Use **↑/↓** para seleccionar el elemento y, a continuación, use **←/→** para cambiar la configuración. Una vez completado el ajuste, pulse **↩ RETURN** para cerrar la pantalla de ajustes.

Lista de elementos de ajuste

Elemento	Descripción
YNR	Reduce el ruido en la señal de luminancia (Y).
CNR	Reduce el ruido en la señal de crominancia (C).
BNR	Reduce el ruido de bloque (distorsión de forma de bloque generada en la compresión MPEG).
MNR	Reduce el ruido de mosquito (distorsión a lo largo del contorno de la imagen generada en la compresión MPEG).
Detail	Ajuste la claridad de los detalles de la imagen.
Brightness	Seleccione esto para ajustar el brillo de la pantalla del TV.
Contrast	Seleccione esto para ajustar el contraste de la pantalla del TV.
Hue	Seleccione esto para ajustar el balance del color (verde y rojo) de la pantalla del TV.
Chroma Level	Ajusta la densidad de los colores.
S.Resolution ¹ (superresolución)	Sensación detallada de materiales y reproducción precisa de contornos. La configuración se realiza seleccionando 0 (off), 1 , 2 o 3 y cuanto mayores sean los valores, más nítidas serán las imágenes proporcionadas.

¹ Esta configuración solamente puede ser efectiva cuando se transmite vídeo a 4K.

Capítulo 8

Ajustes avanzados





Cambio de los ajustes

Utilización de la pantalla Initial Setup

1 Visualice la pantalla Home Menu cuando pare la reproducción.

Pulse  HOME MENU.

2 Seleccione y establezca Config. Inicial.
Use / para seleccionar y luego pulse **ENTER**.

3 Seleccione el elemento y cambie el ajuste.
Use /// para seleccionar y luego pulse **ENTER**.

❖ **Cierre de la pantalla Initial Setup**

Pulse  HOME MENU o  RETURN.



Nota

- Los elementos que pueden seleccionarse dependen del estado del reproductor.
- En Opciones, los ajustes predeterminados en fábrica se indican en negrita.

Configuración	Opciones	Explicación
Configuración de visualización Pantalla TV	Completa 16:9	Seleccione esto cuando esté conectado a un TV panorámico (16:9).
	Normal 16:9	Seleccione esto cuando esté conectado a un TV panorámico (16:9). Las imágenes 4:3 se visualizan con franjas negras verticales a los lados.
	Panorámica y exploración 4:3	Seleccione esto cuando conecte a un TV con pantalla de 4:3 y reproduzca vídeo de 16:9. El vídeo se reproducirá con los lados derecho e izquierdo de la imagen cortados para visualizar las imágenes en pantalla 4:3. (Esta función se activa si el disco está etiquetado para 4:3PS.)
	Buzón 4:3	Seleccione esto cuando conecte a un TV con pantalla de 4:3 y reproduzca vídeo de 16:9. El vídeo se reproducirá con bandas negras en la parte superior e inferior.
Resolución	Auto	Seleccione esto para elegir automáticamente la resolución de la salida de señales de vídeo procedentes del terminal HDMI OUT .
	480p	Salida de señales de vídeo procedentes del terminal HDMI OUT con la resolución seleccionada.
	720p	La resolución se puede cambiar pulsando RESOLUTION ▲/▼ .
	1080i	La resolución cambia cada vez que se pulsa RESOLUTION ▲/▼ .
	1080p	
	1080/24p	
	4K	
	4K/24p	
Source Direct	La salida se genera con la resolución que coincide con la del contenido.	

- Cuando se selecciona **1080/24p** o **4K/24p**, el movimiento puede ser poco natural o la imagen puede no ser nítida, dependiendo del contenido que se esté reproduciendo. En tales casos, establezca la resolución en un valor diferente a **1080/24p** o **4K/24p**.

Configuración	Opciones	Explicación
Salida Digital Salida de audio	Bitstream	Seleccione esto para dar salida directamente a señales de audio digital.
	PCM	Seleccione esto para dar salida a señales de audio digital convertidas en señales de audio de 2 canales.
	Recodificar	Cuando se reproduce un BD que tiene audio secundario y audio interactivo, las dos señales de audio se mezclan y convierten en audio Dolby Digital o audio DTS para la salida.
	Apagar	Seleccione esto para dar salida a otras señales de audio que no sean de audio digital.
Downmix	Stereo	Las señales de audio envolvente convertidas en señales de audio PCM lineal se convierten en señales de 2 canales (estéreo) para la salida.
	Lt/Rt	Audio envolvente para salida (cuando el amplificador o receptor AV conectado, etc., sea compatible con Dolby Pro Logic, el amplificador o receptor AV enviará señales de audio PCM lineal como señales de audio envolvente).
Frecuencia máxima de muestreo	48k	Da salida a señales de audio limitadas a una frecuencia de muestreo por debajo de la frecuencia de muestreo establecida desde el terminal DIGITAL OUT . Seleccione según el rendimiento del aparato conectado.
	96k	
	192k	
<ul style="list-style-type: none"> • Cuando reproduzca un archivo de frecuencia de muestreo o un disco que tenga un valor inferior o igual comparado con el valor actual, puede transmitirlo a la frecuencia de muestreo no modificada. • Las fuentes con frecuencias de muestreo de más de 192 kHz no se pueden reproducir. • Cuando se reproducen discos o archivos protegidos por derechos de autor, las señales salen con la frecuencia de muestreo limitada a 48 kHz o menos, independientemente de este ajuste. 		
DRC (Control de gama dinámica)	Apagar	Seleccione esto para dar salida a señales de audio sin usar la función DRC.
	Encender	Seleccione esto para ajustar la gama entre los sonidos más altos y más bajos (gama dinámica) para reproducir con un volumen de promedio. Use esto cuando sea difícil oír los diálogos o cuando vea programas a medianoche.
	Auto	Seleccione esto para cambiar automáticamente la activación/desactivación del ajuste DRC según la señal de audio de entrada del disco. Esto sólo afecta a las señales Dolby TrueHD.
<ul style="list-style-type: none"> • Esto afecta a las señales de audio de Dolby Digital, Dolby TrueHD y Dolby Digital Plus. • DRC afecta a la salida de señales de audio procedentes de los terminales de salida de audio siguientes: <ul style="list-style-type: none"> – Señales de audio analógico que salen de los terminales AUDIO OUT – Salida de señales de audio PCM lineal por los terminales DIGITAL OUT o HDMI OUT • Dependiendo del disco, el efecto puede que sea débil. • El efecto puede ser diferente dependiendo de los altavoces, los ajustes del amplificador AV, etc. 		
Precision Audio (solo BDP-88FD)	Auto	Precision Audio es una función y tecnología para reproducción de sonido de alta calidad que se utiliza conforme al canal usado para reproducir el audio. Se producen oscilaciones, que afectan negativamente a la calidad de sonido, cuando se realiza la transmisión o procesamiento de señales digitales. Los efectos de tales oscilaciones se pueden eliminar procesando las señales respecto a un oscilador de cristal, que es óptimamente adecuado para actuar como norma para señales de audio. Seleccione el modo Auto cuando utilice automáticamente la unidad conforme al estado de los dispositivos conectados.
	HDMI(PQLS)	Seleccione el modo HDMI (PQLS) cuando utilice la unidad para salida HDMI. La función PQLS estará disponible en tales casos.
	Analógico	Seleccione el modo Analógico cuando utilice la unidad para salida de audio analógica desde la unidad principal. El procesamiento de señal para señales de audio llevado a cabo respecto al oscilador de cristal altamente preciso se realiza dentro de la unidad principal.
	Apagar	Seleccione el modo Apagar cuando no utilice la función Precision Audio.
Polaridad de terminal XLR (solo BDP-88FD)	Normal	Establezca Contacto 2 en el terminal XLR para fase normal (caliente) y Contacto 3 en la fase inversa (frío).
	Inversión	Establezca Contacto 2 en el terminal XLR para fase inversa (frío) y Contacto 3 en la fase normal (caliente).

Configuración	Opciones	Explicación	
HDMI	HDMI Modo	Dual	El vídeo y audio se transmiten simultáneamente desde los dos terminales HDMI OUT . Seleccione esta opción cuando desee transmitir vídeo y audio a dos televisores simultáneamente.
		Separado	Seleccione esta opción cuando desee transmitir el vídeo y audio por separado: el vídeo desde el terminal HDMI OUT (MAIN) y el audio desde el terminal HDMI OUT (SUB) .
		Pure Audio	Seleccione esta opción para disfrutar de música solamente con una calidad de sonido mejor cuando los dispositivos estén conectados a ambos terminales de salida HDMI. Con esta configuración, la música se transmite solamente desde el terminal HDMI OUT (SUB) y las señales de vídeo solamente se envían desde el terminal HDMI OUT (MAIN) cuando se pulsa DISPLAY .
		Single	Esta opción se selecciona cuando se conecta un dispositivo para utilizarse solamente con el terminal HDMI OUT (MAIN) .
Consulte también <i>Establecer la opción HDMI Modo</i> en la página 17.			
Espacio cromático	RGB	Seleccione esto para dar salida a señales de vídeo como señales RGB. Elija esto si los colores parecen difusos y el negro parece demasiado brillante.	
	YCbCr	Seleccione esto para dar salida a las señales de vídeo como señales YCbCr 4:4:4.	
	YCbCr 422	Seleccione esto para dar salida a las señales de vídeo como señales YCbCr 4:2:2.	
	RGB completo	Seleccione esto para dar salida a señales de vídeo como señales RGB. Elija esto si los colores parecen demasiado densos y todos los colores oscuros se visualizan de negro uniforme.	
Salida Audio HDMI	Bitstream	Seleccione esto para dar salida directamente a señales de audio HDMI.	
	PCM	Seleccione esto para dar salida a señales de audio HDMI convertidas en señales de audio PCM.	
	Recodificar	Cuando se reproduce un BD que tiene audio secundario y audio interactivo, las dos señales de audio se mezclan y convierten en audio Dolby Digital o audio DTS para la salida.	
Control	Encender	Seleccione esto para controlar el reproductor con el mando a distancia del dispositivo AV conectado con un cable HDMI. Consulte también página 17.	
	Apagar	Seleccione esto cuando no quiera controlar el reproductor con el mando a distancia del dispositivo AV conectado con un cable HDMI.	
Para usar Sound Retriever Link y la función PQLS (páginas 17), Control deberá establecerse en Encender .			
Color profundo HDMI	30 bits	Seleccione esto cuando dé salida a señales de vídeo con color de 30 bits.	
	36 bits	Seleccione esto cuando dé salida a señales de vídeo con color de 36 bits.	
	Apagar	Seleccione esto cuando dé salida a señales de vídeo con color de 24 bits normal.	
Cuando se selecciona [30 bits] o [36 bits], ponga el espacio del color (página 43) en un ajuste diferente de YCbCr 422 .			
HDMI 3D	Auto	Con discos 3D, las imágenes de reproducción son 3D.	
	Apagar	Las imágenes 3D no se reproducen.	
3D Notice	Sí	Esto establece si se visualiza o no se visualiza el aviso de 3D cuando se reproducen imágenes 3D.	
	No		
Red	Ajuste de dirección IP	Seleccione esto para poner la dirección IP del reproductor y del servidor DNS (página 46).	
	Servidor proxy	Establezca solamente el servidor representante si así se lo indica el proveedor de servicios de Internet (página 46).	
	Información	Visualiza los valores de la dirección MAC, la dirección IP, la máscara de subred, la entrada predeterminada, el servidor DNS (primario) y el servidor DNS (secundario).	
	Test Conexión	Seleccione esto para probar la conexión de la red (página 46).	
	Conexión BD-Live	Permitido	Todos los discos se pueden conectar a BD-LIVE.
		Permitido parcialmente	Sólo los discos cuya seguridad ha sido confirmada se pueden conectar a BD-LIVE.
		Prohibido	Ningún disco se puede conectar a BD-LIVE.
DLNA	Activar	Seleccione esto cuando conecte a un servidor DLNA.	
	Desactivado	Seleccione esto cuando no conecte a un servidor DLNA.	

	Configuración	Opciones	Explicación
Idioma	OSD	available languages	Elija un idioma para las visualizaciones en pantalla de entre los idiomas listados.
	Audio	available languages	Elija un idioma de entre los listados para establecer el idioma de audio predeterminado para la reproducción de discos BD-ROM y DVD-Vídeo.
	* Con algunos discos puede que no sea posible cambiar al idioma seleccionado.		
	Si se establece un idioma no grabado en el BD/DVD, se establece y reproduce automáticamente uno de los idiomas grabados.		
	Subtít.	available languages	Elija un idioma de entre los listados para establecer el idioma de subtítulos predeterminado para la reproducción de discos BD-ROM y DVD-Vídeo.
	* Con algunos discos puede que no sea posible cambiar al idioma seleccionado.		
Si se establece un idioma no grabado en el BD/DVD, se establece y reproduce automáticamente uno de los idiomas grabados.			
Reproducción	Marca de ángulo	Encender	Seleccione esto para visualizar la marca de ángulo en la pantalla del TV (página 28).
		Apagar	Seleccione esto si no quiere visualizar la marca de ángulo en la pantalla del TV.
	Marca PIP	Encender	Seleccione esto para visualizar la marca PIP en la pantalla del TV.
		Apagar	Seleccione esto si no quiere visualizar la marca PIP en la pantalla del TV.
	Marca de audio secundario	Encender	Seleccione esto para visualizar la marca de audio secundario en la pantalla del TV (página 32).
		Apagar	Seleccione esto si no quiere visualizar la marca de audio secundario en la pantalla del TV.
	DivX [®] VOD DRM	Codigo de Registro	Muestra el código de registro del reproductor requerido para reproducir archivos DivX VOD (página 10).
	Reproducción DVD	DVD Audio	Seleccione esta opción para reproducir solamente parte del audio del disco DVD-Audio.
		DVD Video	Seleccione esta opción para reproducir solamente parte del vídeo del disco DVD-Audio.
	Ajuste de Internet	Permitido	El contenido de Web se puede ver sin introducir contraseña.
		Permitido parcialmente	Para ver el contenido de Web se tiene que introducir la contraseña.
		Prohibido	No se puede ver contenido de Web.
Para que los niños u otras personas no puedan ver el contenido de la Web, seleccione [Permitido parcialmente] o [Prohibido].			
Reproducción automática de disco	Encender	Los discos se reproducen automáticamente después de cargarlos.	
	Apagar	Los discos cargados no empiezan a reproducirse automáticamente.	
Última memoria	Encender	Seleccione esto para guardar el punto en el que paró la reproducción por última vez, incluso después de abrir la bandeja del disco o cambiar al modo de espera.	
	Apagar	Seleccione esto cuando sólo quiera usar la reproducción de visión continua (página 33).	
No es posible utilizar un disco que no admita la función.			
PBC (Control de reproducción)	Encender	Seleccione esto para reproducir Video-CD (versión 2.0) compatible con PBC usando el menú del disco.	
	Apagar	Seleccione esto para reproducir Video-CD (versión 2.0) compatible con PBC sin usar el menú del disco.	
Sistema de Navegador	Empiece a hacer los ajustes usando el menú Setup Navigator. Para conocer detalles, consulte página 23.		

	Configuración	Opciones	Explicación
Seguridad	Cambiar Contraseña		Registre (cambie) la contraseña para los ajustes del bloqueo de los padres o para desbloquear y reproducir DVD-Vídeo con el bloqueo de los padres (página 47). La contraseña predeterminada es "0000".
	Control Paterno		Cambie el nivel del bloqueo de los padres del reproductor (página 47).
	Código País		Cambie el código de país/área (página 47).
Opciones	Salvapantalla	Apagar	El protector de pantalla no está activado.
		1 min	• El salvapantallas se activará si no se realiza ninguna operación durante más de uno, dos o tres minutos.
		2 min	• Durante el funcionamiento del salvapantallas, [SCREENSAVER] se muestra en la pantalla del panel frontal.
		3 min	• El salvapantallas se puede desactivar con el control remoto.
	Apagado Automático	Apagar	Seleccione esto si no quiere que la alimentación se desconecte automáticamente.
		15 min	La alimentación se desconectará automáticamente si no se ha realizado ninguna operación durante más de 15 o 30 minutos.
		30 min	
	Red de espera	Encender	Seleccione esta opción si desea proporcionar alimentación desde un dispositivo móvil utilizando una aplicación dedicada (página 6).
		Apagar	Seleccione esta opción si no desea utilizar la función Espera de red (descrita anteriormente).
	Actualizar	Almacenamiento USB	Seleccione el método de actualizar el software (página 48).
Red			
Cargar ajustes predeterminados		Restablecimiento de los ajustes a los ajustes predeterminados en fábrica.	
Información del sistema		Verifique el número de versión del sistema.	
BUDA	Información BUDA	Visualice y establezca los datos de BUDA en el aparato USB conectado (página 47).	
	Configuración de BUDA		

❖ Puesta de la dirección IP

1 Seleccione y establezca Red → Ajuste de dirección IP → Pantalla siguiente.

Use **↑/↓** para seleccionar y luego pulse **ENTER**.

2 Ponga la dirección IP.

Use **↑/↓/←/→** para establecer la dirección IP del reproductor o del servidor DNS y, a continuación, pulse **ENTER**.

• Config. Dirección IP Auto

Encender – La dirección IP del reproductor se obtiene automáticamente. Seleccione esto cuando utilice un enrutador de banda ancha o un módem de banda ancha que tenga una función de servidor DHCP (Dynamic Host Configuration Protocol). La dirección IP del reproductor se asignará automáticamente desde el servidor DHCP.

Apagar – La dirección IP del reproductor deberá ponerse manualmente. Use los botones de números (0 a 9) para introducir la dirección IP, la máscara de subred y la entrada predeterminada.



Aviso

- Para poner la dirección IP se necesita algo de tiempo.



Nota

- Una vez puesta la dirección IP, seleccione [Test Conexión] para verificar que la unidad esté bien conectada.
- Para conocer información de la función del servidor DHCP, consulte las instrucciones de funcionamiento del aparato de la red.
- Puede que necesite contactar con su proveedor de servicios de Internet o con el administrador de la red cuando introduzca la dirección IP manualmente.

❖ Selección del servidor representante

Establezca solamente el servidor representante si así se lo indica el proveedor de servicios de Internet.

1 Seleccione y establezca Red → Servidor proxy → Pantalla siguiente.

Use **↑/↓** para seleccionar y luego pulse **ENTER**.

2 Seleccione y establezca Usar o No usar en Servidor proxy.

Use **←/→** para cambiar y, a continuación, pulse **↓**.

- **Usar** – Seleccione esto cuando use un servidor representante.
- **No usar** – Seleccione esto cuando no use un servidor representante.

Si ha seleccionado **Usar**, vaya al paso 3.

3 Seleccione y establezca Seleccionar Metodo Servidor.

Use **←/→** para cambiar y, a continuación, pulse **↓**.

- **Dirección IP** – Introduzca la dirección IP.
- **Nomb. Servidor** – Introduzca el nombre del servidor.

4 Introduzca el Dirección IP o el Nomb. Servidor.

Use los botones de números (0 a 9) para introducir el número si selecciona la dirección IP en el paso 3. Use **←/→** para mover el cursor.

Cuando se seleccione Server Name en el paso 3, use los botones de números (0 a 9) para iniciar el teclado de software. Ahora, use **↑/↓/←/→** para seleccionar caracteres elementos y, a continuación, pulse **ENTER** para entrar.

5 Entrada Numero Puerto.

Pulse **↓** y luego use los botones de números (0 a 9) para introducir el número.

6 Pulse ENTER para establecerlo.

❖ Visualización de ajustes de red

► Seleccione y establezca Red → Información → Pantalla siguiente.

Use **↑/↓** para seleccionar y luego pulse **ENTER**.

Se visualizan los ajustes de la dirección MAC, la dirección IP, la máscara de subred, la entrada predeterminada y el servidor DNS (primario y secundario).

Cuando **Config. Dirección IP Auto** se pone en **Encender** se visualizan los valores obtenidos automáticamente.



Nota

- "0.0.0.0" se visualiza cuando no se ha puesto cada una de las direcciones IP.

❖ Prueba de la conexión de red

► Seleccione y establezca Red → Test Conexión → Empezar.

Use **↑/↓** para seleccionar y luego pulse **ENTER**.

"La red está bien." se visualiza una vez completado el ajuste. Si se visualiza cualquier otro mensaje, verifique las conexiones y/o los ajustes (páginas 22 y página 46).

❖ Cambio a otro idioma durante el ajuste de idiomas

1 Seleccione y establezca Idioma.

Use **↑/↓** para seleccionar y luego pulse **ENTER**.

2 Seleccione y establezca OSD, Audio, Subtít. o Menú.

Use **↑/↓** para seleccionar y luego pulse **ENTER**.

3 Seleccione y establezca el idioma deseado.

Use **↑/↓** para seleccionar y luego pulse **ENTER**.



Nota

- Si se establece un idioma no grabado en el BD/DVD, se establece y reproduce automáticamente uno de los idiomas grabados.

❖ Borrado de datos que han sido añadidos a BD y datos de aplicación

Use este procedimiento para borrar datos que han sido añadidos a BD (datos descargados con la función BD-LIVE y datos usados con la función BONUSVIEW) y datos de aplicación.

Aviso

- Para borrar datos se necesita algo de tiempo.
- No desenchufe el cable de alimentación mientras se borran los datos.

1 Seleccione y establezca Opciones → BUDA → Configuración de BUDA.

Use **↑/↓** para seleccionar y luego pulse **ENTER**.

2 Seleccione y establezca Fmt buda.

Pulse **ENTER**.

❖ Registre o cambie la contraseña

Use este procedimiento para registrar o cambiar el número de código requerido para los ajustes de bloqueo de los padres.

Acerca de la contraseña predeterminada de esta unidad

La contraseña predeterminada es "0000".

- Esta unidad puede pedirle que introduzca una contraseña cuando cambie la contraseña.
- Si repone esta unidad, su contraseña pasará a ser automáticamente la predeterminada.

1 Seleccione y establezca Seguridad → Cambiar Contraseña → Pantalla siguiente.

Use **↑/↓** para seleccionar y luego pulse **ENTER**.

2 Introduzca la contraseña.

Use los botones de números (0 a 9) para introducir el número y luego pulse **ENTER** para establecerlo.

Use **←/→** para mover el cursor.

3 Reintroduzca la contraseña.

Use los botones de números (0 a 9) para introducir el número y luego pulse **ENTER** para establecerlo.

Use **←/→** para mover el cursor.

- Para cambiar la contraseña, introduzca la contraseña registrada previamente y luego introduzca la nueva contraseña.

Nota

- Le recomendamos anotar la contraseña y no perderla.
- Si ha olvidado la contraseña, vuelva a poner el reproductor en los ajustes predeterminados en la fábrica y registre de nuevo la contraseña (página 49).

❖ Cambio del nivel de bloqueo de los padres para ver DVD/BD-ROM

Algunos discos DVD-Video con escenas violentas, por ejemplo, tienen niveles de bloqueo de los padres (verifique las indicaciones en las carátulas, o en otras partes, de los discos). Para restringir la visión de estos discos, ponga el nivel del reproductor a un nivel más bajo que el de los discos.

1 Seleccione y establezca Seguridad → Control Paterno → Pantalla siguiente.

Use **↑/↓** para seleccionar y luego pulse **ENTER**.

2 Introduzca la contraseña.

Use los botones de números (0 a 9) para introducir el número y luego pulse **ENTER** para establecerlo.

Use **←/→** para mover el cursor.

3 Cambie el nivel.

Use **←/→** para cambiar y, a continuación, pulse **ENTER** para establecer.

Nota

- El nivel puede establecerse en Off o entre **Nivel 1** y **Nivel 8**. Cuando se establece en Off no hay restricciones.

❖ Cambio del código de país/área

1 Seleccione y establezca Seguridad → Código País → Pantalla siguiente.

Use **↑/↓** para seleccionar y luego pulse **ENTER**.

2 Introduzca la contraseña.

Use los botones de números (0 a 9) para introducir el número y luego pulse **ENTER** para establecerlo.

Use **←/→** para mover el cursor.

3 Cambie el código de país/área.

Use **←/→** para cambiar y, a continuación, pulse **ENTER** para establecer. Consulte página 51.

Actualización del software

El software del reproductor se puede actualizar con uno de los métodos indicados más abajo.

- Conectando a Internet.
- Uso de una unidad flash USB.

En el sitio Web de Pioneer se ofrece información de este reproductor. Visite el sitio Web mostrado en la página 6 para actualizar y obtener información de servicio de su reproductor de discos Blu-ray.

Aviso

- No realice las acciones de abajo mientras está actualizándose el software. Hacerlo interrumpirá la actualización y podrá causar fallos en el funcionamiento.
 - Desconexión de un aparato de memoria USB
 - Desconexión del cable de alimentación
 - Pulsando el botón  **STANDBY/ON**.
- Hay dos procesos para actualizar el software: descarga y actualización. Ambos procesos pueden tardar cierto periodo de tiempo.
- Durante la actualización del software se anulan otras operaciones. Además, el proceso de actualización no se puede cancelar.

❖ **Actualización de la conexión a Internet**

1 Conecte a Internet.

2 Visualice la pantalla Home Menu cuando pare la reproducción.

Pulse  **HOME MENU**.

3 Seleccione y establezca Config. Inicial.

Use  para seleccionar y luego pulse **ENTER**.

4 Seleccione y establezca Opciones → Actualizar → Red → Empezar.

Use  para seleccionar y luego pulse **ENTER**.

5 La actualización empieza.

Pulse **ENTER**.

- La actualización del software pueden tardar cierto periodo de tiempo.
- Cuando termina la actualización, la unidad se reinicia automáticamente.

❖ **Actualización usando una unidad flash USB**

Nota

- Cuando se provea un archivo de actualización en el sitio Web de Pioneer, use su ordenador para descargarlo en una unidad flash USB. Lea atentamente las instrucciones de descarga de archivos de actualización provistas en el sitio Web de Pioneer.
- Guarde el archivo de actualización en el directorio de raíz de la unidad flash USB. No lo guarde dentro de una carpeta.
- No ponga ningún otro archivo que no sea el de actualización en la unidad flash USB.
- Esta unidad es compatible con las unidades flash USB formateadas en FAT32, FAT16 o NTFS. Cuando se formatea una unidad flash USB en su ordenador, hágalo con los ajustes siguientes.
 - Sistema de archivo: FAT32
 - Tamaño de la unidad de asignación: Tamaño de asignación predeterminado
- Guarde sólo el archivo de actualización más reciente en la unidad flash USB.
- No use un cable de extensión USB para conectar una unidad flash USB al reproductor. Usar un cable de extensión USB puede impedir que el reproductor funcione bien.

1 Enchufe la unidad flash USB en la que está guardado el archivo de actualización.

2 Visualice la pantalla Home Menu cuando pare la reproducción.

Pulse  **HOME MENU**.

3 Seleccione y establezca Config. Inicial.

Use  para seleccionar y luego pulse **ENTER**.

4 Seleccione y establezca Opciones → Mejorar → Almacenamiento USB → Empezar.

Use  para seleccionar y luego pulse **ENTER**.

5 La actualización empieza.

Pulse **ENTER**.

- La actualización del software pueden tardar cierto periodo de tiempo.
- Cuando termina la actualización, la unidad se reinicia automáticamente.



Restablecimiento de todos los ajustes a los ajustes predeterminados en fábrica

1 Verifique que la alimentación del reproductor esté conectada.



2 Visualice la pantalla Home Menu cuando pare la reproducción.

Pulse  HOME MENU.



3 Seleccione y establezca Config. Inicial.

Use / para seleccionar y luego pulse ENTER.

4 Seleccione y establezca Opciones → Cargar ajustes predeterminados → Próxima Pantalla.

Use / para seleccionar y luego pulse ENTER.

5 Seleccione y establezca OK.

Use / para seleccionar y luego pulse ENTER.



Nota

- Después de restablecer todos los ajustes a los ajustes predeterminados en fábrica, use **Sistema de Navegador** para reponer el reproductor (página 23).
- Cuando se deshaga del producto, le recomendamos que restablezca la configuración predeterminada de fábrica para eliminar los datos.

Establecer el modo de retroiluminación del mando a distancia

- Configuración predeterminada: **01** (modo normal)

Hay cuatro modos de patrones de iluminación de la retroiluminación para seleccionar, teniendo en cuenta la comodidad y la autonomía de la batería.



Aviso

- La configuración predeterminada puede restaurarse cuando las pilas se cambien. Si esto ocurre, restablézcalo.

► **Especifique el código de 2 dígitos que desee establecer.**

Pulse los botones numéricos (0 a 9) para introducir el código pulsando  LIGHT.

- **01** (modo normal): la retroiluminación se enciende y apaga con el botón de luz. Después de iluminarse, se apaga automáticamente si no se realiza ninguna operación en un plazo de 10 segundos.
- **02** (modo de iluminación frecuente): la retroiluminación se enciende cuando se pulsa cualquier botón del mando a distancia. Se apaga con el botón de luz. Después de iluminarse, se apaga automáticamente si no se realiza ninguna operación en un plazo de 20 segundos.
- **03** (modo eco): la retroiluminación se enciende y apaga con el botón de luz. Después de iluminarse, se apaga automáticamente si no se realiza ninguna operación en un plazo de 5 segundos.
- **04** (modo de apagado): la retroiluminación no se enciende cuando se pulsa el botón de luz.

Si el LED de retroiluminación se ilumina durante tres segundos y continúa parpadeando, significa que la configuración se ha completado correctamente.

Si el LED de retroiluminación parpadea, significa que la configuración no se ha realizado correctamente.

Acerca de cómo se transmiten los formatos de audio digital

Configuración	Bitstream		PCM		Recodificar		
Método de conversión	Sólo sale el audio primario (el sonido principal de películas, etc.). No sale el audio secundario ni el audio interactivo.		El audio primario, el audio secundario y el audio interactivo se convierten en audio PCM y salen simultáneamente. ¹		El audio primario, el audio secundario y el audio interactivo se convierten en audio PCM y luego se convierten de nuevo en audio Dolby Digital o audio DTS y salen simultáneamente. ²		
Terminales de salida	HDMI OUT Terminal	DIGITAL OUT Terminal	HDMI OUT Terminal	DIGITAL OUT Terminal	HDMI OUT Terminal	DIGITAL OUT Terminal	AUDIO OUTPUT Terminal
Tipo de audio							
Dolby Digital	Dolby Digital	Dolby Digital	PCM 5.1ch				
Dolby Digital Plus	Dolby Digital Plus	Dolby Digital	PCM 7.1ch		Dolby Digital	Dolby Digital	
Dolby TrueHD³	Dolby TrueHD	Dolby Digital	PCM 7.1ch				
DTS Digital Surround	DTS Digital Surround	DTS Digital Surround	PCM 5.1ch				
DTS-HD High Resolution Audio³	DTS-HD High Resolution Audio	DTS Digital Surround	PCM 7.1ch	PCM 2 ch ⁴	DTS Digital Surround	DTS Digital Surround	2 ch ⁴
DTS-HD Master Audio³	DTS-HD Master Audio	DTS Digital Surround	PCM 7.1ch				
PCM	PCM 7.1ch	PCM 2 ch ⁴	PCM 7.1ch		Dolby Digital	Dolby Digital	
AAC	AAC	AAC	PCM 5.1ch		AAC	AAC	
SACD (DSD)³	DSD ⁵	PCM 2 ch ⁶	PCM 5.1ch	PCM 2 ch ⁶	PCM 5.1ch	PCM 2 ch ⁶	2 ch ⁶

1. En el caso de la función Vista rápida (Vista rápida con audio), la salida de audio será igual a la configuración PCM independientemente de cualquier otra configuración. El canal LFE, sin embargo, no se transmite (5.1 → 5.0, 7.1 → 7.0).
2. Si no hay audio secundario ni audio interactivo, dependiendo del disco, las señales puede que salgan sin ser recodificadas.
3. La función Vista rápida (Vista rápida con audio) no se puede realizar.
4. Para el audio multicanal, el sonido se convertirá en audio de 2 canales para la salida.
5. Cuando **Resolución** se establece en **480P**, o incluso cuando se establezca en **Automático**, si el aparato conectado no es compatible con 480i/480p, el audio multicanal DSD de SACD se transmitirá en dos canales, delantero izquierdo y delantero derecho (página 41).
6.
 - Cuando la opción **Salida Audio HDMI** está establecida en **Bitstream**, es posible que en algunos casos no haya sonido (página 43).
 - Dependiendo de la configuración, para el audio multicanal DSD se transmiten dos canales: izquierdo y derecho delanteros.



Nota

- Dependiendo del disco, el número de canales puede que sea diferente.
- Dependiendo del aparato HDMI conectado, el audio de salida HDMI y el número de canales puede que sea diferente.
- El audio de salida HDMI y el número de canales puede ser diferente cuando **Resolución** se establece en **480P**, así como cuando se establece en **Auto** si el dispositivo conectado solamente es compatible con 480i/480p.
- En los discos BD se graban tres tipos de audio.
 - Audio primario: El sonido principal.
 - Audio secundario: De forma suplementaria se añade un sonido adicional, como comentarios del director, los actores, etc.
 - Audio interactivo: Sonidos tales como "clic" oídos al realizar operaciones. El audio interactivo cambia de un disco a otro.

Tabla de códigos de idioma y tabla de códigos de países/área

08

Tabla de códigos de idiomas

Nombre de idioma, código de idioma, código de entrada

Abkhazian, ab/abk , 0102	French, fr/fra , 0618	Malagasy, mg/mlg , 1307	Slovenian, sl/slv , 1912
Afar, aa/aar , 0101	Galician, gl/glg , 0712	Malay, ms/msa , 1319	Somali, so/som , 1915
Afrikaans, af/afz , 0106	Georgian, ka/kat , 1101	Malayalam, ml/mal , 1312	Sotho, Southern, st/sot , 1920
Albanian, sq/sqi , 1917	German, de/deu , 0405	Maltese, mt/mlt , 1320	Spanish, es/spa , 0519
Amharic, am/amh , 0113	Greek, el/ell , 0512	Maori, mi/mri , 1309	Sundanese, su/sun , 1921
Arabic, ar/ara , 0118	Guarani, gn/grn , 0714	Marathi, mr/mar , 1318	Swahili, sw/swa , 1923
Armenian, hy/hye , 0825	Gujarati, gu/guj , 0721	Mongolian, mn/mon , 1314	Swati, ss/ssw , 1919
Assamese, as/asm , 0119	Hausa, ha/hau , 0801	Moldavian, mo/mol , 1315	Swedish, sv/swe , 1922
Aymara, ay/aym , 0125	Hebrew, iw/heb , 0923	Nauru, na/nau , 1401	Tagalog, tl/tgl , 2012
Azerbaijani, az/aze , 0216	Hindi, hi/hin , 0809	Nepali, ne/nep , 1405	Tajik, tg/tgk , 2007
Bashkir, ba/bak , 0201	Hungarian, hu/hun , 0821	Norwegian, no/nor , 1415	Tamil, ta/tam , 2001
Basque, eu/eus , 0521	Icelandic, is/isl , 0919	Occitan, oc/oci , 1503	Tatar, tt/tat , 2020
Belarusian, be/bel , 0205	Indonesian, in/ind , 0914	Oriya, or/ori , 1518	Telugu, te/tel , 2005
Bengali, bn/ben , 0214	Interlingua, ia/ina , 0901	Oromo, om/orm , 1513	Thai, th/tha , 2008
Bihari, bh/bih , 0208	Interlingue, ie/ile , 0905	Panjabi, pa/pan , 1601	Tibetan, bo/bod , 0215
Bislama, bi/bis , 0209	Inupiaq, ik/ipk , 0911	Persian, fa/fas , 0601	Tigrinya, ti/tir , 2009
Breton, br/bre , 0218	Irish, ga/gle , 0701	Polish, pl/pol , 1612	Tonga (Tonga Islands), to/ton , 2015
Bulgarian, bg/bul , 0207	Italian, it/ita , 0920	Portuguese, pt/por , 1620	Tsonga, ts/tso , 2019
Burmese, my/mya , 1325	Japanese, ja/jpn , 1001	Pushto, ps/pus , 1619	Tswana, tn/tsn , 2014
Catalan, ca/cat , 0301	Javanese, jw/jav , 1023	Quechua, qu/que , 1721	Turkmen, tk/tuk , 2011
Central Khmer, km/khm , 1113	Kalaallisut, kl/kal , 1112	Romanian, ro/ron , 1815	Turkish, tr/tur , 2018
Chinese, zh/zho , 2608	Kannada, kn/kan , 1114	Romansch, rm/roh , 1813	Twi, tw/twi , 2023
Corsican, co/cos , 0315	Kashmiri, ks/kas , 1119	Rundi, rn/run , 1814	Ukrainian, uk/ukr , 2111
Croatian, hr/hrv , 0818	Kazakh, kk/kaz , 1111	Russian, ru/rus , 1821	Urdu, ur/urd , 2118
Czech, cs/ces , 0319	Kinyarwanda, rw/kin , 1823	Samoan, sm/smo , 1913	Uzbek, uz/uzb , 2126
Danish, da/dan , 0401	Kirghiz, ky/kir , 1125	Sango, sg/sag , 1907	Vietnamese, vi/vie , 2209
Dutch, nl/nld , 1412	Korean, ko/kor , 1115	Sanskrit, sa/san , 1901	Volapük, vo/vol , 2215
Dzongkha, dz/dzo , 0426	Kurdish, ku/kur , 1121	Scottish Gaelic, gd/gla , 0704	Welsh, cy/cym , 0325
English, en/eng , 0514	Lao, lo/lao , 1215	Serbian, sr/srp , 1918	Western Frisian, fy/fry , 0625
Esperanto, eo/epo , 0515	Latin, la/lat , 1201	Serbo-Croatian, sh/--- , 1908	Wolof, wo/wol , 2315
Estonian, et/est , 0520	Latvian, lv/lav , 1222	Shona, sn/sna , 1914	Xhosa, xh/xho , 2408
Finnish, fi/fin , 0609	Lingala, ln/lin , 1214	Sindhi, sd/snd , 1904	Yiddish, ji/yid , 1009
Fijian, fj/fij , 0610	Lithuanian, lt/lit , 1220	Sinhalese, si/sin , 1909	Yoruba, yo/yor , 2515
Faroese, fo/fao , 0615	Macedonian, mk/mkd , 1311	Slovak, sk/slk , 1911	Zulu, zu/zul , 2621

Español

Tabla de códigos de países/áreas

Nombre de país/área, códigos de país/área, código de entrada

Anguilla, ai , 0109	Estonia, ee , 0505	Luxembourg, lu , 1221	Slovakia, sk , 1911
Antigua and Barbuda, ag , 0107	Finland, fi , 0609	Macedonia, the Former Yugoslav Republic of, mk , 1311	Slovenia, si , 1909
Argentina, ar , 0118	France, fr , 0618	Malaysia, my , 1325	Spain, es , 0519
Armenia, am , 0113	Georgia, ge , 0705	Malta, mt , 1320	Suriname, sr , 1918
Australia, au , 0121	Germany, de , 0405	Mexico, mx , 1324	Sweden, se , 1905
Austria, at , 0120	Greece, gr , 0718	Moldova, Republic of, md , 1304	Switzerland, ch , 0308
Azerbaijan, az , 0126	Greenland, gl , 0712	Monaco, mc , 1303	Taiwan, Province of China, tw , 2023
Bahamas, bs , 0219	Grenada, gd , 0704	Montserrat, ms , 1319	Tajikistan, tj , 2010
Barbados, bb , 0202	Guyana, gy , 0725	Netherlands, nl , 1412	Thailand, th , 2008
Belarus, by , 0225	Haiti, ht , 0820	New Zealand, nz , 1426	Trinidad and Tobago, tt , 2020
Belgium, be , 0205	Hong Kong, hk , 0811	Norway, no , 1415	Tunisia, tn , 2014
Belize, bz , 0226	Hungary, hu , 0821	Pakistan, pk , 1611	Turkey, tr , 2018
Bermuda, bm , 0213	Iceland, is , 0919	Peru, pe , 1605	Turkmenistan, tm , 2013
Brazil, br , 0218	India, in , 0914	Philippines, ph , 1608	Turks and Caicos Islands, tc , 2003
Bulgaria, bg , 0207	Indonesia, id , 0904	Poland, pl , 1612	Ukraine, ua , 2101
Canada, ca , 0301	Ireland, ie , 0905	Portugal, pt , 1620	United Kingdom, gb , 0702
Cayman Islands, ky , 1125	Israel, il , 0912	Puerto Rico, pr , 1618	United States, us , 2119
Chile, cl , 0312	Italy, it , 0920	Romania, ro , 1815	Uruguay, uy , 2125
China, cn , 0314	Jamaica, jm , 1013	Russian Federation, ru , 1821	Uzbekistan, uz , 2126
Colombia, co , 0315	Japan, jp , 1016	Saint Kitts and Nevis, kn , 1114	Venezuela, ve , 2205
Croatia, hr , 0818	Kazakhstan, kz , 1126	Saint Lucia, lc , 1203	Virgin Islands, British, vg , 2207
Cyprus, cy , 0325	Korea, Republic of, kr , 1118	Saint Vincent and the Grenadines, vc , 2203	
Czech Republic, cz , 0326	Kyrgyzstan, kg , 1107	San Marino, sm , 1913	
Denmark, dk , 0411	Latvia, lv , 1222	Singapore, sg , 1907	
Dominica, dm , 0413	Liechtenstein, li , 1209		
Dominican Republic, do , 0415	Lithuania, lt , 1220		

51

Es

Información adicional

Cuidados para el uso

Desplazamiento del reproductor

Si necesita trasladar esta unidad, saque primero el disco si hay uno introducido, y cierre la bandeja del disco. A continuación, pulse **STANDBY/ON** para poner la alimentación en espera, comprobando que la indicación **POWER OFF** del visualizador del panel frontal se apague. Espere 10 segundos como mínimo. Para terminar, desconecte el cable de alimentación.

Nunca levante o mueva la unidad durante la reproducción: los discos giran a una velocidad alta y pueden dañarse.

Lugar de instalación

Seleccione un lugar estable cerca del TV y sistema AV al que esté conectado la unidad.

No ponga el reproductor encima de un TV o monitor a color. Manténgalo alejado de platinas de casetes y otros componentes a los que el magnetismo afecta fácilmente.

Evite los tipos de lugares siguientes:

- Lugares expuesto a la luz solar directa
- Lugares húmedos o mal ventilados
- Lugares demasiado calientes o fríos
- Lugares sometidos a vibraciones
- Lugares donde hay mucho polvo o humo de cigarrillos
- Lugares expuestos al hollín, vapor o calor (en cocinas, etc.)

❖ No ponga objetos en la parte superior

No ponga objetos encima del reproductor.

❖ No tape los agujeros de ventilación

No use el reproductor encima de una alfombra, cama o sofá, y no lo tape con un paño, etc. De lo contrario se impedirá la disipación térmica y podrían producirse daños.

❖ Aleje el reproductor del calor

No ponga el reproductor encima de un amplificador u otro aparato que genere calor. Cuando haga la instalación en un mueble, para evitar el calor generado por el amplificador y otros dispositivos, coloque el reproductor en la estantería de debajo del amplificador siempre que sea posible.

Desconecte la alimentación cuando no use el reproductor

Dependiendo de las condiciones de las señales de emisión de TV, puede que aparezcan patrones de franjas en la pantalla cuando se encienda el TV estando la alimentación del reproductor activada. Esto no es un fallo del reproductor o TV. Si pasa esto desconecte la alimentación del reproductor. De igual forma pueden producirse ruidos en el sonido de una radio.

Condensación

Si el reproductor se traslada repentinamente de un lugar frío a una habitación caliente (en invierno, por ejemplo) o si la temperatura de la habitación donde está instalado el reproductor sube repentinamente debido a una calefacción, etc., en el interior del aparato (en las piezas de funcionamiento y en la lente) podrán formarse gotas de agua (condensación). Cuando haya condensación, el reproductor no funcionará bien y la reproducción no será posible. Deje sin funcionar el reproductor a la temperatura ambiental durante 1 ó 2 horas con la alimentación conectada (el tiempo depende de la cantidad de condensación). Las gotas de agua se disiparán y será posible reproducir.

La condensación se puede producir también en el verano si el reproductor se expone a la salida de aire frío de un acondicionador de aire. Si pasa esto, traslade el reproductor a un lugar diferente.

Limpieza del reproductor

Normalmente, limpie el reproductor con un paño blando. Para eliminar la suciedad difícil de quitar, ponga un poco de detergente neutro diluido en 5 ó 6 partes de agua en un paño blando, escurra bien el paño, páselo por el reproductor y, finalmente, pase un paño seco.

El uso de alcohol, diluyente, bencina o insecticida en el reproductor puede ser la causa de que la pintura y el revestimiento se despeguen. Evite también dejar productos de goma o vinilo en contacto con el reproductor durante mucho tiempo porque se dañará la caja.

Cuando use paños impregnados en productos químicos, etc., lea las instrucciones del paño cuidadosamente.

Desenchufe el cable de alimentación de la toma de corriente cuando limpie el reproductor.

Cuidados para cuando la unidad se instala en una estantería cerrada con puerta de cristal

No pulse el botón **▲ OPEN/CLOSE** del control remoto para abrir la bandeja del disco estando la puerta de cristal cerrada. La puerta impedirá el movimiento de la bandeja del disco y la unidad podría dañarse.

Limpieza de la lente lectora

La lente del reproductor no debería ensuciarse en el uso normal, pero si por alguna razón hay un fallo en su funcionamiento debido a polvo o suciedad, contacte con el centro de servicio autorizado por Pioneer más cercano. Aunque se encuentran a la venta limpiadores de lentes para reproductores, no recomendamos utilizarlos porque podrían dañar la lente.

Manejo de los discos

No use discos dañados (agrietados o deformados).

No raye la superficie de las señales del disco ni deje que se ensucie.

No meta más de un disco en el reproductor al mismo tiempo.

No pegue papel ni ponga pegatinas en los discos, ni utilice un lapicero, bolígrafo u otro instrumento de escritura de punta fina. Éstos podrían dañar los discos.



❖ Para guardar los discos

Guarde siempre los discos en sus cajas y coloque las cajas verticalmente, evitando los lugares expuestos a temperaturas o humedades altas, a la luz solar directa o a temperaturas demasiado bajas.

Asegúrese de leer los avisos incluidos con el disco.

❖ Limpieza de discos

Puede que no sea posible reproducir el disco si éste tiene huellas dactilares o está sucio. En este caso, use un paño de limpieza, etc., para pasarlo suavemente por el disco, desde el centro hasta el borde exterior. No use un paño de limpieza sucio.

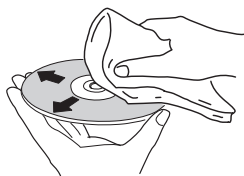

No use bencina, diluyente u otros productos químicos volátiles. No use tampoco aerosoles de discos de vinilo ni productos antiestáticos.

Para la suciedad difícil de quitar, ponga un poco de agua en un paño blando, escúrralo bien, páselo por el reproductor para limpiarlo y finalmente pase un paño seco para quitar la humedad.

❖ Discos de formas especiales

Los discos de formas especiales (en forma de corazón, hexagonales, etc.) no se pueden usar en este reproductor. No use nunca discos que puedan dañar el reproductor.

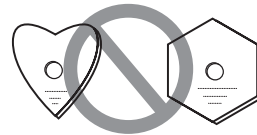

❖ Condensación en los discos

Si el disco se traslada repentinamente de un lugar frío a una habitación caliente (en invierno, por ejemplo) puede que se formen gotas de agua (condensación) en la superficie del disco. Los discos no se reproducirán bien si tienen condensación. Limpie cuidadosamente las gotas de agua de la superficie del disco antes de usar el disco.

Solución de problemas

La operación incorrecta se confunde a menudo con un problema o un fallo de funcionamiento. Si piensa que algo funciona mal con este componente, compruebe los puntos de abajo. Algunas veces, el problema puede estar en otro componente. Inspeccione los otros componentes y los aparatos eléctricos que esté utilizando. Si no se puede corregir el problema después de comprobar los puntos de abajo, pida al servicio de Pioneer autorizado más cercano o a su concesionario que realice el trabajo de reparación.

Reproducción

Problema	Verificación	Remedio
<ul style="list-style-type: none"> • El disco no se reproduce. • La bandeja del disco se abre automáticamente. 	¿Se puede reproducir el disco en este reproductor?	<ul style="list-style-type: none"> • Verifique si el disco se puede reproducir en este reproductor (página 7). • Los discos que no han sido finalizados no se pueden reproducir.
	¿Se puede reproducir el archivo en este reproductor?	<ul style="list-style-type: none"> • Verifique si el archivo se puede reproducir en este reproductor (página 10). • Verifique que el archivo no esté dañado.
	¿Está rayado el disco?	Puede que no sea posible reproducir bien los discos rayados.
	¿Está sucio el disco?	Limpie el disco (página 53).
	¿Hay una pieza de papel o pegatina adherida al disco?	El disco puede estar deformado y no se puede reproducir.
	¿Está bien colocado el disco en su bandeja?	<ul style="list-style-type: none"> • Meta el disco con la cara impresa hacia arriba. • Ponga correctamente el disco en el hueco de su bandeja.
	¿Es correcto el número de región?	<p>Vea página 9 para conocer los números de regiones de los discos que se pueden reproducir en este reproductor.</p> <ul style="list-style-type: none"> • Elimine la condensación del interior de la unidad (página 52). • Dependiendo de cómo fue grabado el disco, el estado del pickup y la compatibilidad entre el disco que está siendo usado y esta unidad, puede que no sea posible reproducir bien el disco. • Si el tiempo de grabación es corto, puede que no sea posible reproducir bien el disco. • Los discos BD-RE/-R grabados en formatos diferentes de BDMV o BDAV no se pueden reproducir.
No se visualiza imagen o ésta se visualiza mal.	¿Está bien conectado el cable HDMI?	<ul style="list-style-type: none"> • Conecte correctamente el cable según los aparatos conectados (página 16). • Desconecte el cable y luego introdúzcalo firmemente hasta el fondo. • El televisor o cualquier otro dispositivo que transmita señales de vídeo debe estar conectado al terminal HDMI OUT (MAIN) (página 16).
	¿Está dañado el cable HDMI?	Si el cable está dañado, sustitúyalo por uno nuevo.
	¿Es correcto el ajuste de entrada en el TV o en el amplificador o receptor AV conectado?	Lea las instrucciones de uso de los componentes conectados y cambie a la entrada apropiada.
	¿Está bien ajustada la resolución de vídeo de salida?	Cambie la resolución a la que se transmiten el vídeo y el audio pulsando RESOLUTION ▲/▼ .
	¿Está el reproductor conectado con un cable HDMI que no es un Cable HDMI®/TM de alta velocidad (con un cable HDMI®/TM estándar)?	Conecte el reproductor al TV usando un cable HDMI®/TM de alta velocidad.
	¿Está conectado un aparato DVI?	La imagen puede no visualizarse bien si está conectado un aparato DVI.
	¿Está bien ajustado Espacio cromático ?	Cambie el ajuste a Espacio cromático (página 43).
	¿Se ha establecido HDMI Modo apropiadamente?	Establezca HDMI Modo en algo diferente de Pure Audio (página 43).
	¿Está la función DIRECT establecida en ON?	No hay salida de vídeo si la función DIRECT está establecida en Encender. Desactive la función DIRECT para mostrar vídeo (página 29).

Problema	Verificación	Remedio
No se visualiza imagen o ésta se visualiza mal.	Si los vídeos de alta definición de 4K, etc. no son visibles	<p>Cambie la configuración mediante el siguiente procedimiento.</p> <ol style="list-style-type: none"> 1. Presione el botón HDMI del mando a distancia durante al menos 5 segundos. 2. Si "4K 4:4:4" se muestra en la pantalla del producto, utilice el botón ◀/▶ para cambiarlo "4K 4:2:0". <p>Si el vídeo mejora después de cambiar la configuración, continúe utilizando esta misma configuración.</p> <p>Para revertir la configuración al valor original, realice la operación descrita anteriormente de nuevo y cambie la configuración a "4K 4:4:4".</p>
La reproducción se detiene.		<ul style="list-style-type: none"> • La reproducción puede que se detenga si se golpea la unidad o ésta está instalada en un lugar inestable. • La reproducción puede detenerse cuando se conecta o desconecta un aparato USB durante la reproducción. No conecte ni desconecte aparatos USB durante la reproducción.
La imagen se congela y los botones del panel frontal y del control remoto dejan de funcionar.		<ul style="list-style-type: none"> • Pulse ■ STOP para detener la reproducción y luego reiníciela. • Si no puede detenerse la reproducción, pulse ⏻ STANDBY/ON en el panel delantero del reproductor para desconectar la alimentación y luego vuelva a conectarla. • Si no se puede desconectar la alimentación (poner en espera) restablezca la unidad. Pulse sin soltar ⏻ STANDBY/ON en el panel frontal de la unidad principal durante más de 5 segundos. La unidad se reinicia y se puede usar ahora. • Puede que no sea posible reproducir bien los discos rayados.
<ul style="list-style-type: none"> • La imagen se alarga. • La imagen se corta. • No se puede cambiar la relación de aspecto. 	<p>¿Está bien ajustada la relación de aspecto del TV?</p> <p>¿Está bien ajustado Pantalla TV?</p>	<p>Lea el manual de instrucciones del TV' y ajuste bien la relación de aspecto del mismo.</p> <p>Ajuste bien Pantalla TV (página 41).</p>
		<p>Cuando se transmiten señales de vídeo con una resolución de 4K60p, 4K50p, 4K24p, 1080/50i, 1080/50p, 720/50p, 1080/24p, 1080/60i, 1080/60p o 720/60p por el terminal HDMI OUT, estas pueden transmitirse con una relación de aspecto de 16:9 aunque Pantalla TV se establezca en Panorámica y exploración 4:3 (página 41).</p>
La imagen se interrumpe.		<p>La imagen se puede interrumpir cuando se conmuta la resolución de la señal de vídeo grabada. Ponga Resolución en algo diferente de Auto (página 41).</p>
Hay ruido cuadrado (pixelación) en la pantalla.		<p>Debido a las características de la tecnología de compresión de imagen digital, las imágenes en forma de bloque pueden sobresalir, por ejemplo en escenas de movimiento rápido.</p>
Los subtítulos no se pueden cambiar.		<p>Los subtítulos no se pueden cambiar para discos grabados en un grabador DVD o BD.</p>

Problema	Verificación	Remedio
<ul style="list-style-type: none"> No sale sonido. No sale correctamente el sonido. 	¿Está ajustado al mínimo el volumen?	Si el volumen del TV o amplificador AV está al mínimo, súbalo.
	¿Se reproduce el disco a cámara lenta?	No sale sonido durante la reproducción a cámara lenta ni durante la exploración en avance o retroceso.
	¿Se reproduce el disco en avance o retroceso rápido?	
	¿Están bien conectados los cables de audio?	<ul style="list-style-type: none"> Conecte correctamente el cable según los aparatos conectados (página 16). Introduzca el cable firmemente hasta el fondo. Si la clavija de conexión o el terminal está sucio, límpielo.
	¿Está dañado el cable de audio?	Si el cable está dañado, sustitúyalo por uno nuevo.
	¿Está bien ajustado Salida de audio ?	Ajuste bien Salida de audio , según el aparato conectado (página 42).
	¿Están bien establecidos los componentes conectados (amplificador o receptor AV, etc.)?	Lea el manual de instrucciones de los componentes conectados y verifique los ajustes de volumen, entrada, altavoces, etc.
	¿Está bien ajustado Salida Audio HDMI ?	Ponga Salida Audio HDMI en Recodificar o PCM . (página 43).
	¿Está bien ajustada la resolución de vídeo de salida?	Cambie la resolución a la que se transmiten el vídeo y el audio pulsando RESOLUTION ▲/▼ .
	¿Está conectado un aparato DVI?	El sonido no saldrá por el terminal HDMI OUT si está conectado un aparato DVI. Conecte el aparato a un terminal DIGITAL OUT o a los terminales AUDIO OUT (página 20).
	<ul style="list-style-type: none"> Para algunos BD, las señales de audio sólo salen por el terminal DIGITAL OUT o por el terminal HDMI OUT. El sonido puede que no salgan de discos que tengan sonidos que no son señales de audio o que tengan sonido que no es normal. Cuando se reproducen discos protegidos contra la copia, la imagen y el sonido puede que no salgan bien. Esto no es señal de mal funcionamiento. 	
¿Se ha establecido HDMI Modo apropiadamente?	Establezca la propiedad HDMI Modo , según el dispositivo conectado (página 43).	
¿Está la función DIRECT establecida en ON?	No se transmite audio desde los terminales HDMI o DIGITAL AUDIO OUT si la función DIRECT está establecida en Encender. Desactive la función DIRECT para transmitir audio desde los terminales HDMI o DIGITAL AUDIO OUT (página 29).	
Los canales de audio izquierdo/derecho se invierten o sólo sale sonido de uno de ellos.	¿Están bien conectados los cables de audio?	Verifique si los cables de audio de los canales izquierdo y derecho están invertidos o si el cable de un canal está desconectado (página 20).
No sale el sonido multicanal.	¿Está bien ajustada la salida de audio del amplificador o receptor AV conectado?	Lea el manual de instrucciones del amplificador o receptor AV conectado y verifique los ajustes de la salida de audio del amplificador o receptor AV.
	¿Está seleccionado el sonido multicanal?	Use la pantalla de menús o AUDIO para cambiar el sonido del disco a multicanal.
Se oye ruido cuando salen señales DTS Digital Audio desde el terminal DIGITAL OUT .	¿Es compatible con DTS Digital Surround el amplificador o receptor AV conectado?	Si conecta un amplificador o receptor AV que no es compatible con DTS Digital Surround al terminal DIGITAL OUT , ponga Salida Digital en PCM (página 42).
Las señales de audio digital de 192 kHz o 96 kHz no pueden salir por el terminal DIGITAL OUT .		<ul style="list-style-type: none"> El audio protegido por derechos de autor se convierte a 48 kHz o menos antes de la salida. Ponga Frecuencia de muestreo máxima en 96KHz o 192KHz (página 42).
El audio secundario o el audio interactivo no sale.	¿Está bien ajustado Salida Audio HDMI ?	Cuando se escucha el sonido procedente de un terminal HDMI OUT , ponga Salida Audio HDMI en PCM (página 43).
	¿Están bien ajustados Salida Digital ?	Cuando se escucha el sonido procedente de un terminal DIGITAL OUT , ponga Salida Digital en Recodificar o PCM (página 42).

Problema	Verificación	Remedio
El sonido es rápido o lento.	Cuando se conecta un cable HDMI, ¿las señales de audio se transmiten desde dispositivos conectados con cables que no son HDMI?	Cuando un receptor o amplificador de AV de Pioneer compatible con la función PQLS se conecta directamente al terminal HDMI OUT del reproductor mediante un cable HDMI, dicha función se activa cuando se reproduce un CD de audio (CD-DA). Por este motivo, la salida de sonido procedente de componentes diferentes a los conectados mediante un cable HDMI puede ser rápida o lenta. Si esto ocurre, establezca Control en Apagar (página 43).
Después de introducir un disco, Cargando permanece visualizado y la reproducción no empieza.	¿Tiene el disco demasiado archivos grabados?	Cuando introduzca un disco con archivos grabados, dependiendo del número de archivos grabados en el disco, la carga puede tardar muchos minutos.
■ se visualiza en nombres de archivos, etc.		Los caracteres que no se pueden visualizar en este reproductor se visualizan en ■.
Aparece un mensaje indicando poca memoria mientras se reproduce un disco BD-ROM.		<ul style="list-style-type: none"> • Conecte un aparato USB (página 21). • Borre los datos guardados en el aparato USB conectado desde Configuración de BUDA (página 45).

Función de control

Problema	Verificación	Remedio
La función de control no funciona.	¿Está bien conectado el cable HDMI?	Para usar la función de control, conecte el TV y el sistema AV (amplificador o receptor AV, etc.) al terminal HDMI OUT (página 16).
	¿Es el cable HDMI que usted está usando un cable HDMI®/TM de alta velocidad?	Use un cable HDMI®/TM de alta velocidad. La función de control puede no funcionar bien si se usa un cable HDMI que no es un cable HDMI®/TM de alta velocidad.
	¿Está conectado este reproductor al TV con un cable HDMI para ver la imagen?	Si las señales de vídeo están saliendo por un terminal que no es el terminal HDMI OUT , la función de control no se activará. Conecte al TV usando un cable HDMI (página 16).
	¿Se ha establecido HDMI Modo apropiadamente?	<ul style="list-style-type: none"> • Cuando se conecte un dispositivo compatible con la función de control en el terminal HDMI OUT (MAIN), establezca HDMI Modo en Dual o Single. • Cuando se conecte un dispositivo compatible con la función de control en el terminal HDMI OUT (SUB), establezca HDMI Modo en Separado o Pure Audio (página 43).
	¿Se ha establecido Control en Encender en el reproductor?	Ponga Control en Encender en el reproductor (página 43).
	¿Soporta el aparato conectado la función de control?	<ul style="list-style-type: none"> • La función de control no funcionará con aparatos de otras marcas que no sean compatibles con la función de control, aunque se conecten usando un cable HDMI. • La función de control no funcionará si se conectan aparatos que no soportan la función de control entre el aparato compatible con el control y el reproductor. Véase página 17. • Algunas de las funciones puede que no se activen, aunque se conecte a un producto Pioneer compatible con la función de control. Consulte también el manual de instrucciones del aparato conectado.
	¿Está activado el control en el aparato conectado?	Active el control en el aparato conectado. La función de control opera cuando el control se activa para todos los aparatos conectados al terminal HDMI OUT . Una vez finalizadas las conexiones y ajustes de todos los dispositivos, asegúrese de verificar que la imagen del reproductor salga al TV. (Verifique también después de cambiar los aparatos conectados y conectar y/o desconectar los cables HDMI.) Si la imagen del reproductor no está saliendo al TV, la función de control puede que no esté funcionando bien. Para conocer detalles, consulte el manual de instrucciones del aparato conectado.
	¿Están conectados múltiples aparatos?	La función de control puede no funcionar si hay 4 o más reproductores, incluyendo este reproductor, conectados mediante un cable HDMI. Dependiendo del aparato conectado, la función puede que no se active.

Problema	Verificación	Remedio
No se puede conectar a la red.		<ul style="list-style-type: none"> • Inserte firmemente el cable LAN hasta el fondo (página 22). • No conecte usando un cable modular. Use un cable LAN para el terminal LAN (10/100). • Verifique que la alimentación del concentrador Ethernet (enrutador con función de concentrador) o del modem esté conectada. • Verifique que la alimentación del concentrador Ethernet (enrutador con función de concentrador) o del modem esté conectada. • Verifique los ajustes de la red.
La función BD-LIVE (conexión a Internet) no se puede usar.		<ul style="list-style-type: none"> • Verifique las conexiones y los ajustes de la red. • Conecte un aparato de memoria USB. • Elimine datos del aparato de memoria USB. • Verifique que el BD-ROM soporte la función BD-LIVE. • Pruebe las conexiones (página 46). Si se visualiza "La red está bien", verifique los ajustes del servidor representante en [Config. Inicial] -> [Red] -> [Servidor proxy] -> [Pantalla siguiente] (página 43). También puede que haya un problema con la conexión a Internet. Póngase en contacto con su proveedor.
La actualización del software es lenta.		Dependiendo de la conexión de Internet y otras condiciones, alguna vez puede ser necesario actualizar el software.
<p>Cuando se ejecuta Test Conexión se visualiza un mensaje diferente de "La red está bien."</p> <p>¿Se visualiza "La red falla."?</p>		<ul style="list-style-type: none"> • Verifique que este reproductor y el concentrador Ethernet (o enrutador con funcionalidad de concentrador) estén bien conectados. • Si la dirección IP se obtiene utilizando la función del servidor DHCP, verifique el ajuste y corríjalo en la Información (página 43). Para conocer los detalles de la función del servidor DHCP, consulte las instrucciones de funcionamiento del concentrador Ethernet (o enrutador con funcionalidad de concentrador). • Ponga manualmente la dirección IP. • Verifique la operación y los ajustes de la función del servidor DHCP del concentrador Ethernet (o enrutador con funcionalidad de concentrador). Para conocer los detalles de la función del servidor DHCP, consulte las instrucciones de funcionamiento del concentrador Ethernet (o enrutador con funcionalidad de concentrador). • Si este reproductor ha sido ajustado manualmente, vuelva a poner la dirección IP de este reproductor y de otros componentes.
	¿Funciona correctamente el concentrador Ethernet (o enrutador con funcionalidad de concentrador)?	<ul style="list-style-type: none"> • Verifique los ajustes y la operación del concentrador Ethernet (o enrutador con funcionalidad de concentrador). Para conocer detalles, vea las instrucciones de funcionamiento del concentrador Ethernet. • Reinicie el concentrador Ethernet (o enrutador con funcionalidad de concentrador).

Problema	Verificación	Remedio
Los archivos de audio guardados en componentes de la red como, por ejemplo, un ordenador, no se pueden reproducir.		Hay casos en los que no se puede tener acceso a un componente con software de seguridad para Internet instalado.
	El componente de audio de la red que ha sido apagado se enciende.	Encienda el componente de audio de la red antes de encender esta unidad.
		Si el cliente es autorizado de forma automática, usted tendrá que introducir de nuevo la información correspondiente. Compruebe si el estado de la conexión está establecido en "Do not authorize".
		Verifique los archivos de audio guardados en el componente conectado a la red.
		Instale Windows Media Player 11 o Windows Media Player 12 en su ordenador.
		Reproduzca archivos de audio grabados en MP3, WAV (LPCM solamente), MPEG-4 AAC o WMA. Note que algunos archivos de audio grabados en estos formatos puede que no se reproduzcan en esta unidad.
	Archivos de audio grabados en MPEG-4 o AAC están siendo reproducidos en Windows Media Player 11 o Windows Media Player 12.	Los archivos de audio grabados en MPEG-4 AAC no se pueden reproducir en Windows Media Player 11 o Windows Media Player 12. Intente usar otro servidor. Consulte el manual de instrucciones suministrado con su servidor.
		Verifique si el componente está siendo afectado por circunstancias especiales o si está en el modo de espera. Intente reiniciar el componente en caso de ser necesario.
	Intente cambiando los ajustes para el componente conectado a la red.	
La carpeta guardada en el componente conectado a la red ha sido eliminada o dañada.	Verifique la carpeta guardada en el componente conectado a la red.	
Los archivos de audio guardados en componentes de la red como, por ejemplo, un ordenador, no se pueden reproducir.		Verifique los ajustes de red, los ajustes de seguridad, etc. del ordenador.
La reproducción no empieza.	El componente está actualmente desconectado de esta unidad o del suministro de alimentación.	Verifique si el componente está bien conectado a esta unidad o al suministro de alimentación.
El ordenador no está siendo utilizado correctamente.	La dirección IP correspondiente no está bien establecida.	Active la función del servidor DHCP incorporado de su enrutador o configure la red manualmente según el entorno de la misma.
		El proceso de configuración automática lleva tiempo. Espere por favor.
No se puede tener acceso a Windows Media Player 11 o Windows Media Player 12.	Usted ha iniciado actualmente la sesión en el dominio a través de su ordenador con Windows 7 instalado.	En lugar de iniciar la sesión en el dominio, inicie la sesión en la máquina local.
La reproducción de video y audio se detiene sin desecharlo o se distorsiona.		Verifique si el archivo de audio fue grabado en un formato compatible con esta unidad. Hasta los archivos de audio considerados como que se pueden reproducir en esta unidad pueden a veces no reproducirse ni visualizarse.
		Verifique si la carpeta ha sido dañada o corrompida.
	El cable de LAN está actualmente desconectado.	Conecte bien el cable de LAN.
	Hay un tráfico pesado en la red debido a que se está teniendo acceso a la red desde la misma red.	Use 100BASE-TX para tener acceso a los componentes de la red.

Problema	Verificación	Remedio
No se conecta la alimentación.	¿Está bien conectado el cable de alimentación?	<ul style="list-style-type: none"> • Enchufe bien el cable de alimentación en la toma de corriente (página 22). • Desenchufe el cable de alimentación, espere varios segundos, y luego vuelva a enchufarlo.
La alimentación del reproductor se desconecta automáticamente.	¿Se ha establecido Apagado Automático en 15 min o 30 min ?	Si Apagado Automático se establece en 15 min o 30 min , la alimentación del reproductor se desconectará automáticamente si no se realiza ninguna operación durante el tiempo establecido (página 45).
La alimentación del reproductor se conecta automáticamente.	¿Está Control en Encender ?	La alimentación del reproductor puede conectarse junto con la alimentación del TV conectado al terminal HDMI OUT . Si no quiere que la alimentación del reproductor se conecte cuando se conecta la alimentación del TV, ponga Control en Apagar (página 43).
No se puede utilizar esta unidad.		<ul style="list-style-type: none"> • Use dentro de la gama de temperaturas especificadas (página 63). • Si no se puede desconectar la alimentación (poner en espera) restablezca la unidad. Pulse sin soltar STANDBY/ON en el panel frontal de la unidad principal durante más de 5 segundos. La unidad se reinicia y se puede usar ahora.
El reproductor no se puede controlar con el mando a distancia.	¿Utiliza el mando a distancia demasiado lejos del reproductor?	Utilícelo a menos de 7 m del sensor del mando a distancia.
	¿Están agotadas las pilas?	Sustituya las pilas (página 5).
La unidad se calienta durante el uso.		Dependiendo del entorno de uso, la temperatura de la caja de la unidad puede que aumente durante el uso, pero esto no es ningún fallo de funcionamiento y no es necesario preocuparse.
La entrada del TV y del sistema AV conectados cambia automáticamente.	¿Está Control en Encender ?	La entrada del TV y del sistema AV (amplificador o receptor AV, etc.) conectados al terminal HDMI OUT puede cambiar automáticamente al reproductor cuando empieza la reproducción en el reproductor o cuando se visualiza la pantalla de menús (función de Source , etc.). Si no quiere que las entradas del TV y del sistema AV (amplificador o receptor AV, etc.) conectados cambien automáticamente, ponga Control en Apagar (página 43).
Los ajustes que yo he hecho han sido borrados.	<ul style="list-style-type: none"> • ¿Ha desconectado el cable de alimentación mientras la alimentación del reproductor estaba activada? • ¿Se ha producido un fallo de alimentación? 	Pulse siempre STANDBY/ON en el panel delantero del reproductor o STANDBY/ON en el mando a distancia, y verifique que POWER OFF se haya apagado en el visualizador del panel delantero del reproductor antes de desconectar el cable de alimentación. Tenga mucho cuidado cuando desconecte el cable de alimentación de otro aparato de la toma de CA porque el reproductor podrá apagarse junto con el aparato.
El aparato USB (almacenamiento externo) no funciona bien con este reproductor.	¿Está bien conectado el aparato USB?	<ul style="list-style-type: none"> • Apague el reproductor y luego vuelva a encenderlo. • Apague el reproductor y luego vuelva a conectar el aparato de memoria externo (página 21).
	¿Está el aparato USB conectado a través de un cable de extensión?	No use un cable de extensión. El reproductor puede no funcionar bien con él.
	¿Está conectado el aparato de memoria externo al puerto USB a través de un lector de tarjetas de memoria o un concentrador USB?	El aparato de memoria externo puede no funcionar si se conecta al puerto USB a través de un lector de tarjetas de memoria o un concentrador USB.
	¿Tiene particiones múltiples el aparato de memoria externo?	Los aparatos de memoria externos pueden no ser reconocidos si contienen múltiples particiones.
	¿Está protegido contra escritura el aparato de memoria externo?	Apague el reproductor y luego desactive la protección contra escritura.
	¿Es el sistema de archivos del aparato USB FAT32, FAT16 ó NTFS?	Los aparatos USB formateados en el sistema de archivos FAT32, FAT16 ó NTFS se pueden utilizar.
Algunos aparatos de memoria externos pueden no funcionar.		

❖ **Ángulo (Múltiples ángulos)**

En los discos BD-ROM o DVD-Video se pueden grabar simultáneamente hasta 9 ángulos de cámara, lo que le permite ver la misma escena desde ángulos diferentes.

❖ **Audio interactivo**

Las señales de audio grabadas en los títulos de los BD-ROM. Éstas incluyen, por ejemplo, el sonido clic hecho cuando se utiliza la pantalla de menús.

❖ **Audio secundario**

Algunos BD-ROM incluyen series de audio secundario mezclado con series de audio principal. Estas series de audio secundario se llaman "audio secundario". En algunos discos, este audio secundario se graba como audio para vídeo secundario.

❖ **AVCHD (Advanced Video Codec High Definition)**

Véase página 9.

❖ **BDAV**

En cuanto al formato BD, las especificaciones del formato audiovisual para la grabación de emisiones digitales HD se conoce como BDAV en este reproductor y en este manual de instrucciones.

❖ **BD-J**

Véase página 9.

❖ **BD-LIVE**

Véase página 9.

❖ **BDMV**

En cuanto al formato BD, las especificaciones del formato audiovisual designado para el contenido de películas de alta definición (HD) preempaquetado se conoce como BDMV en este reproductor y en este manual de instrucciones.

❖ **BONUSVIEW**

Véase página 8.

❖ **Cuadros y campos**

Un cuadro es la unidad de una imagen fija que compone las imágenes en movimiento. Un cuadro consiste en una imagen de líneas impares y en una imagen de líneas pares llamadas campos en señal de vídeo con método de exploración entrelazado (576i, 1080i, etc.).

❖ **Deep Color**

Véase página 16.

❖ **DHCP (Dynamic Host Configuration Protocol)**

Este protocolo provee parámetros de configuración (dirección IP, etc.) para ordenadores y otros aparatos conectados a la red.

❖ **Dirección IP**

Una dirección que identifica un ordenador u otro aparato conectado a Internet o a una red de área local. Esto representa un número en cuatro secciones.

❖ **Dirección MAC (Media Access Control)**

Un número de identificación de hardware asignado específicamente a un aparato de red (tarjeta LAN, etc.).

❖ **DivX**

Véase página 10.

❖ **DNS (Domain Name System)**

Éste es un sistema para asociar nombres de host de Internet con direcciones IP.

❖ **Dolby Digital**

Dolby Digital es un formato de audio para grabar el sonido en un máximo de hasta 5.1 canales con una fracción de la cantidad de datos en comparación con las señales de audio de PCM lineal.

❖ **Dolby Digital Plus**

Dolby Digital Plus es un formato de audio para medios de alta definición. Basado en Dolby Digital, combina la eficiencia y la flexibilidad para proveer audio multicanal de alta calidad. Con BD-ROM se puede grabar un máximo de 7.1 canales de sonido digital.

❖ **Dolby TrueHD**

Dolby TrueHD es un formato de audio que usa la codificación lossless. Con BD-ROM se puede grabar un máximo de 8 canales a 96 kHz/24 bits, o hasta 6 canales a 192 kHz/24 bits.

❖ **DRM**

Una tecnología para proteger datos digitales con derechos de autor. Los vídeos, imágenes y audio digitalizados mantienen la misma calidad aunque se copien o transfieran repetidamente. DRM es una tecnología para restringir la distribución o reproducción de datos digitales sin la autorización del propietario de los derechos de autor.

❖ **DSD (Direct Stream Digital)**

El sistema de codificación Digital Audio encontrado en los SACD que expresa las señales de audio mediante la densidad de impulso de datos de un bit.

❖ **DTS Digital Surround**

DTS Digital Surround es un formato de audio para grabar señales de audio de 48 kHz/24 bits en 5.1 canales.

❖ **DTS-HD High Resolution Audio**

DTS-HD High Resolution Audio es un formato de audio que usa la codificación lossy. Puede grabar 7.1 canales a 96 kHz/24 bits.

❖ **DTS-HD Master Audio**

DTS-HD Master Audio es un formato de audio que usa la codificación lossless. Con BD-ROM se puede grabar un máximo de 7.1 canales a 96 kHz/24 bits, o hasta 5.1 canales a 192 kHz/24 bits.

❖ **Entrada predeterminada**

Una entrada predeterminada es un aparato de comunicación, como un enrutador, que pasa datos entre redes. Se utiliza para dirigir datos a las redes en las cuales la entrada de destino no está especificada explícitamente.

❖ **Ethernet**

Una norma para redes de áreas locales (LAN) usadas para conectar múltiples ordenadores, etc. en la misma ubicación. Este reproductor soporta 100BASE-TX.

❖ **Exploración entrelazada**

Con este método se visualiza una imagen explorándola dos veces. Las líneas impares se visualizan en la primera pasada y las líneas pares se visualizan en la segunda, para formar una sola imagen (cuadro). La exploración entrelazada se indica en este reproductor y en el manual de instrucciones mediante una "i" tras el valor de la resolución (por ejemplo, 576i).

❖ **Exploración progresiva**

Con este método, una imagen consiste en una sola imagen, sin dividirla en dos imágenes. La exploración progresiva provee imágenes claras sin parpadeo, en particular para imágenes fijas que contienen mucho texto, gráficos y líneas horizontales. La exploración progresiva se indica en este reproductor y en el manual de instrucciones mediante una "p" tras el valor de la resolución (por ejemplo, 576p).

❖ HDMI (High-Definition Multimedia Interface)

Véase página 16.

❖ Imagen en imagen (P-in-P)

Esta función sirve para superponer vídeo secundario sobre el vídeo principal. Algunos BD-ROM incluyen vídeo secundario, el cual se puede superponer sobre el vídeo principal.

❖ Linear PCM

Esto se refiere a las señales de audio que no están comprimidas.

❖ Máscara de subred

Ésta se utiliza para identificar qué parte de la dirección IP corresponde a la subred (una red administrada por separado). La máscara de subred se indica como '255.255.255.0'.

❖ MPEG (Moving Picture Experts Group)

El nombre de una familia de normas usadas para codificar señales de vídeo y audio en formato comprimido digital. Las normas de codificación de vídeo incluyen MPEG-1 Video, MPEG-2 Video, MPEG-4 Visual, MPEG-4 AVC, etc. Las normas de codificación de audio incluyen MPEG-1 Audio, MPEG-2 Audio, MPEG-2 AAC, etc.

❖ Multisesión

La grabación multisesión/multiborde es un método de grabar dos o más sesiones/bordes en un solo disco. Cuando se graban datos en un disco, a la unidad que comprende los datos desde el principio hasta el final de la misma grabación se le llama sesión o borde.

❖ Número de puerto

Ésta es una dirección secundaria provista debajo de la dirección IP para conectar simultáneamente a múltiples abonados durante las comunicaciones por Internet.

❖ Número de región

Véase página 9.

❖ Parental Lock

Véase página 47.

❖ Proveedor representante

Éste es un servidor de relevo para asegurar un acceso rápido y unas comunicaciones seguras cuando se conecta a Internet desde una red interna.

❖ Vídeo secundario

Algunos BD-ROM incluyen vídeo secundario superpuesto sobre el vídeo principal usando la función imagen en imagen. Estos subvídeos se llaman "vídeo secundario".

❖ USB (bus universal en serie)

USB es una norma de la industria para conectar periféricos a PC.

❖ VC-1

Un codificador y decodificador de vídeo desarrollado por Microsoft y normalizado por la Society of Motion Picture and Television Engineers (SMPTE). Algunos BD incluyen vídeo codificado en este codificador y decodificador.

❖ x.v.Color

Véase página 16.

Aviso sobre las licencias de software

A continuación hay traducciones de licencias de software. Note que estas traducciones no son documentos oficiales. Consulte los originales en inglés.

Acerca de Apple Lossless Audio Codec

Derechos de autor de © 2011 Apple Inc. Todos los derechos reservados.

Autorizado bajo Licencia de Apache, Versión 2.0. Podrá obtener una copia de la Licencia en <http://www.apache.org/licenses/LICENSE-2.0>

Acerca de FLAC

❖ Decodificador FLAC

Copyright © 2000, 2001, 2002, 2003, 2004, 2005, 2006, 2007, 2008, 2009

Josh Coalson

La redistribución y uso en formas de fuente y binaria, con o sin modificación, están permitidas siempre que se cumplan las condiciones siguientes:

- Las redistribuciones del código fuente deben mantener el aviso de derechos de autor indicado más arriba, esta lista de condiciones y el descargo de responsabilidad siguiente.
- Las redistribuciones en forma binaria deben reproducir el aviso de derechos de autor indicado más arriba, esta lista de condiciones y el descargo de responsabilidad en los documentos y/o en los materiales provistos con la distribución.
- Ni el nombre de la Fundación Xiph.org ni los nombres de sus contribuidores podrán usarse para promocionar productos derivados de este software sin el permiso previo por escrito específico.

ESTE SOFTWARE LO SUMINISTRAN LOS TITULARES DE LOS DERECHOS DE AUTOR Y COLABORADORES "TAL CUAL", Y CUALQUIER GARANTÍA EXPLÍCITA O IMPLÍCITA, INCLUYENDO, PERO SIN LIMITARSE A, LAS GARANTÍAS IMPLÍCITAS DE COMERCIABILIDAD Y DE APTITUD PARA UN PROPÓSITO PARTICULAR SERÁ DENEGADA. EN NINGÚN CASO SERÁ LA FUNDACIÓN O COLABORADORES RESPONSABLES DE NINGÚN DAÑO DIRECTO, INDIRECTO, INCIDENTAL, ESPECIAL, PUNITIVO O CONSECUENTE (INCLUYENDO, PERO SIN LIMITARSE A, LA ADQUISICIÓN DE ARTÍCULOS O SERVICIOS SUBSTITUTOS; LA PÉRDIDA DE USO, DATOS, O BENEFICIOS; O LA INTERRUPCIÓN DE NEGOCIOS) COMO QUIERA QUE HAYAN SIDO CAUSADOS, NI DE NINGUNA TEORÍA DE RESPONSABILIDAD, YA SEA EN CONTRATO, RESPONSABILIDAD ESTRICTA O AGRAVIO (INCLUYENDO NEGLIGENCIA O NO) DEBIDO DE CUALQUIER FORMA AL USO DE ESTE SOFTWARE, AUNQUE SE HAYA AVISADO DE LA POSIBILIDAD DE TALES DAÑOS.

Especificaciones

09

Modelo	BDP-88FD BDP-85FD		
Tipo	REPRODUCTOR de Blu-ray 3D™		
Tensión nominal	CA 120 V		
Frecuencia nominal	50 Hz/60 Hz		
Consumo de energía	BDP-88FD : 40 W BDP-85FD : 27 W		
Consumo de energía (modo de espera)	BDP-88FD : 0,3 W BDP-85FD : 0,3 W		
Consumo de energía (espera de red activada)	BDP-88FD : 5 W BDP-85FD : 5 W		
Peso	BDP-88FD : 13,4 kg BDP-85FD : 9,9 kg		
Dimensiones externas (incluyendo partes sobresalientes)	BDP-88FD : 435 mm (An) x 130 mm (Al) x 339 mm (Pr) BDP-85FD : 435 mm (An) x 118 mm (Al) x 338 mm (Pr)		
Temperatura de funcionamiento tolerable	+5 °C a +35 °C		
Humedad de funcionamiento tolerable	5 % a 85 % (sin condensación)		
Terminales de salida	HDMI	2 juego, 19 contactos: 5 V, 250 mA	
	Salidas de audio	2 canales (izquierdo/derecho)	1 juego, toma RCA 1 juego, conectores XLR (solo BDP-88FD)
		Nivel de salida de audio	RCA : 200 mVrms (1 kHz, -20 dB) XLR : 400 mVrms (1 kHz, -20 dB) (solo BDP-88FD)
		Respuesta de frecuencia	4 Hz a 88 kHz (muestreo de 192 kHz)
	Salidas de audio digital	Coaxial	1 juego, toma RCA
		Óptica (solo BDP-88FD)	1 juego, conector óptico digital
LAN	1 juego, toma Ethernet (10BASE-T/100BASE-TX)		
USB	2 juego, tipo A		

Español



Nota

- Las especificaciones y diseño de este producto están sujetos a cambios sin previo aviso.
- Este producto incorpora tecnología de protección contra la copia que está protegida por patentes de los EE.UU. y otros derechos de propiedad intelectual de Rovi Corporation. La ingeniería inversa y el desmontaje están prohibidos.
- Los nombres de corporaciones y productos mencionados aquí son marcas de fábrica o marcas registradas de sus corporaciones respectivas.

To register your product, find the nearest authorized service location, to purchase replacement parts, operating instructions, or accessories, please go to one of following URLs :

Pour enregistrer votre produit, trouver le service après-vente agréé le plus proche et pour acheter des pièces de rechange, des modes d'emploi ou des accessoires, reportez-vous aux URL suivantes :

In the USA/Aux Etats-Unis

<http://www.pioneerelectronics.com>

In Canada/Aux Canada

<http://www.pioneerelectronics.ca>

S018_B1_EnFr

© 2014 PIONEER HOME ELECTRONICS CORPORATION.
All rights reserved.

© 2014 PIONEER HOME ELECTRONICS CORPORATION.
Tous droits de reproduction et de traduction réservés.

PIONEER HOME ELECTRONICS CORPORATION

1-1, Shin-ogura, Saiwai-ku, Kawasaki-shi, Kanagawa 212-0031, Japan

PIONEER ELECTRONICS (USA) INC.

P.O. BOX 1540, Long Beach, California 90801-1540, U.S.A. TEL: (800) 421-1404

PIONEER ELECTRONICS OF CANADA, INC.

340 Ferrier Street, Unit 2, Markham, Ontario L3R 2Z5, Canada TEL: 1-877-283-5901, 905-479-4411

PIONEER EUROPE NV

Haven 1087, Keetberglaan 1, B-9120 Melsele, Belgium TEL: 03/570.05.11

PIONEER ELECTRONICS ASIACENTRE PTE. LTD.

253 Alexandra Road, #04-01, Singapore 159936 TEL: 65-6472-7555

PIONEER ELECTRONICS AUSTRALIA PTY. LTD.

5 Arco Lane, Heatherton, Victoria, 3202, Australia, TEL: (03) 9586-6300

PIONEER ELECTRONICS DE MEXICO S.A. DE C.V.

Bldv.Manuel Avila Camacho 138 10 piso Col.Lomas de Chapultepec, Mexico, D.F. 11000 TEL: 55-9178-4270

K002_B3_En

